

# Panasonic

Operating Instructions

(Household) Epilator

Model No. ES-ED92/ES-ED22



CE

English.....	5	Svenska .....	171
Deutsch .....	25	Dansk.....	191
Français.....	47	Suomi.....	211
Italiano .....	69	Polski .....	231
Español .....	89	Česky .....	251
Nederlands .....	111	Slovenčina.....	271
Português.....	131	Română .....	291
Norsk .....	151	Magyar .....	311

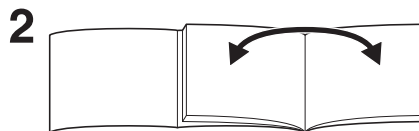
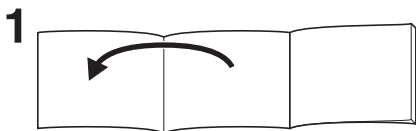

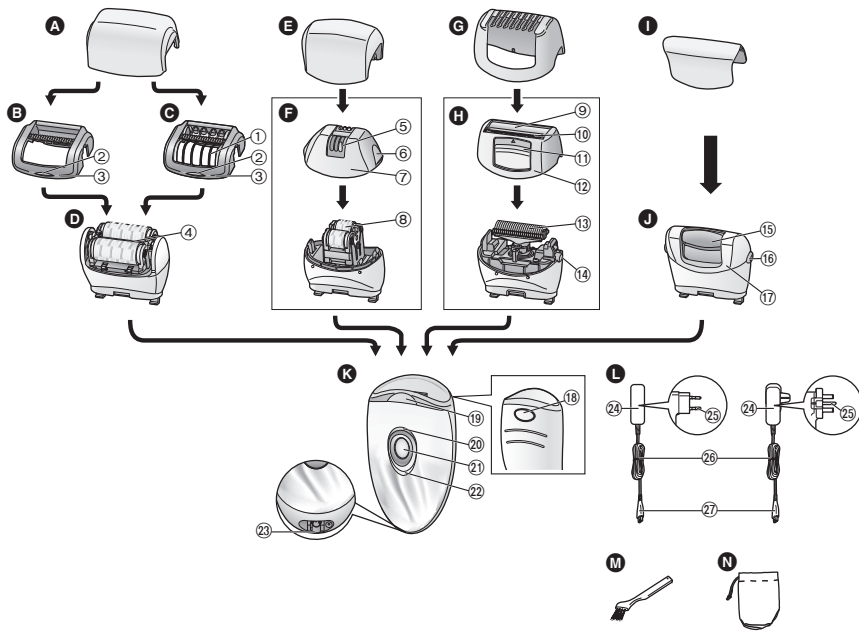



# Panasonic

## Operating Instructions

(Household) Epilator

Model No. ES-ED92/ES-ED22

### Contents

<b>Safety precautions.....</b>	<b>8</b>	<b>Cleaning .....</b>	<b>19</b>
<b>Intended use .....</b>	<b>12</b>	<b>Replacing the outer foil.....</b>	<b>20</b>
<b>Quick steps for epilating.....</b>	<b>12</b>	<b>Replacing the file.....</b>	<b>20</b>
<b>Parts identification .....</b>	<b>13</b>	<b>Troubleshooting .....</b>	<b>21</b>
<b>Charging.....</b>	<b>14</b>	<b>Battery life .....</b>	<b>23</b>
<b>Before use .....</b>	<b>14</b>	<b>Removing the built-in rechargeable battery.....</b>	<b>23</b>
<b>Using the epilation head .....</b>	<b>15</b>	<b>Guarantee.....</b>	<b>23</b>
<b>Using the shaver head .....</b>	<b>17</b>	<b>Specifications .....</b>	<b>23</b>
<b>Using the foot care head.....</b>	<b>17</b>		

Thank you for purchasing this Panasonic product.

**Before operating this unit, please read these instructions completely and save them for future use.**

## Warning

- This appliance can be used by children aged from 8 years and above and persons with reduced physical, sensory or mental capabilities or lack of experience and knowledge if they have been given supervision or instruction concerning use of the appliance in a safe way and understand the hazards involved. Children shall not play with the appliance. Cleaning and user maintenance shall not be made by children without supervision.
- The supply cord cannot be replaced. If the cord is damaged, the AC adaptor should be scrapped.
- Do not use anything other than the supplied AC adaptor.

## ► Using the epilation/shaver head

- The appliance can be used for wet or dry epilation. The following is the symbol for a wet epilator. It means that the epilation/shaver head can be used in a bath or shower.



## ► Using the foot care head

- The following is the symbol for a washable foot care head. The symbol means the main body may be cleaned under water.



- Detach the main body from the AC adaptor before cleaning it in water.

## Safety precautions

To reduce the risk of injury, loss of life, electric shock, fire, and damage to property, always observe the following safety precautions.

### Explanation of symbols

The following symbols are used to classify and describe the level of hazard, injury, and property damage caused when the denotation is disregarded and improper use is performed.

 <b>DANGER</b>	Denotes a potential hazard that will result in serious injury or death.
--	---

 <b>WARNING</b>	Denotes a potential hazard that could result in serious injury or death.
---	--

 <b>CAUTION</b>	Denotes a hazard that could result in minor injury.
---	---

The following symbols are used to classify and describe the type of instructions to be observed.

	This symbol is used to alert users to a specific operating procedure that must not be performed.
--	--

	This symbol is used to alert users to a specific operating procedure that must be followed in order to operate the unit safely.
--	---

## **WARNING**

 **This product has a built-in rechargeable battery. Do not throw into flame or heat. Do not charge, use, or leave in high temperatures.**  
- Doing so may cause overheating, ignition, or explosion.

 **Do not store within reach of children or infants. Do not let them use it.**  
- Doing so may cause an accident or injury due to accidental ingestion of the inner blade, brush, etc.

 **Never disassemble except when disposing of the product.**  
- Doing so may cause fire, electric shock, or injury.

 **Do not modify or repair.**  
- Doing so may cause fire, electric shock, or injury. Contact an authorized service centre for repair (battery change etc).





 **Do not use in a way exceeding the rating of the household outlet or the wiring.**  
- Exceeding the rating by connecting too many plugs to one household outlet may cause fire due to overheating.



 **Do not damage or modify, forcefully bend, pull or twist the cord. Also, do not place anything heavy on or pinch the cord.**  
- Doing so may cause electric shock or fire due to a short circuit.

 **Never use the appliance if the AC adaptor is damaged or if the power plug fits loosely in a household outlet.**  
- Doing so may cause electric shock or fire due to a short circuit.







# WARNING

-  **Do not connect or disconnect the adaptor to a household outlet with a wet hand.**  
- Doing so may cause electric shock or injury.
-  **Do not immerse the AC adaptor in water or wash it with water.**  
- Doing so may cause electric shock or fire due to a short circuit.
- Do not place the AC adaptor over or near water filled sink or bathtub.**  
- Doing so may cause electric shock or fire due to a short circuit.
-  **Do not use anything other than the supplied AC adaptor. Also, do not charge any other product with the supplied AC adaptor.**  
- Doing so may cause burn or fire due to a short circuit.
- Immediately stop using and remove the adaptor if there is an abnormality or malfunction.**  
- Using it in such conditions may cause fire, electric shock, or injury.  
**<Abnormality or malfunction cases>**
  -  **• The main unit, adaptor or cord is deformed or abnormally hot.**
  - The main unit, adaptor or cord smells of burning.**
  - There is abnormal sound during use or charging of the main unit, adaptor or cord.**  
- Immediately request inspection or repair at an authorized service centre.
-  **Fully insert the adaptor or appliance plug.**  
- Failure to do so may cause fire, electric shock, or burn.

-  **Always ensure the appliance is operated on an electric power source matched to the rated voltage indicated on the AC adaptor.**  
- Failure to do so may cause fire, electric shock, or burn.
-  **Always unplug the adaptor from a household outlet when cleaning.**  
- Failure to do so may cause electric shock or injury.
- Regularly clean the power plug and the appliance plug to prevent dust from accumulating.**  
 - Failure to do so may cause fire due to insulation failure caused by humidity.  
Disconnect the adaptor and wipe with a dry cloth.

# CAUTION

-  **Do not wrap the cord around the adaptor when storing.**  
- Doing so may cause the wire in the cord to break with the load, and may cause fire due to a short circuit.
-  **Do not drop or subject to shock.**  
- Doing so may cause injury.
-  **Do not allow pins or trash to adhere to the power plug or the appliance plug.**  
- Doing so may cause electric shock or fire due to a short circuit.
-  **Do not press on the blade too strongly when using the shaver head.**  
- Doing so may cause damage which results in injury to the skin.

# CAUTION

 **Do not touch the blade section (metallic section) of the inner blade.**

- Doing so may cause injury to your hands.

 **Do not continuously aim the light directly into your eyes.**

- Doing so may cause dizziness.

 **Do not turn ON the switch without the head attached.**

- Doing so may cause finger injury or cause hair or clothing entanglement and damage.

 **Do not use with the frame removed.**

- Doing so may cause injury to the skin or cause hair or clothing entanglement and damage.

 **Disconnect the adaptor from the household outlet when not charging.**

- Failure to do so may cause electric shock or fire due to electrical leakage resulting from insulation deterioration.

 **Disconnect the adaptor or the appliance plug by holding onto the adaptor or the appliance plug instead of the cord.**

- Disconnecting by holding onto the cord may cause electric shock or injury.

 **Before using, check that the skin protector, disc, blade, and frame are free from deformities, cracks, and damage.**

- Failure to do so may cause injury to the skin.

 **The skin protector is easily deformed, so store with the protection cap attached.**

- Failure to do so may result in deformation or damage to the skin protector, which may cause injury to skin.

 **Use only for the intended purpose.**

- Failure to do so may cause injury.

## ► About using the epilation/shaver head

 **Do not apply strong pressure to the skin, move repeatedly over the same area or move back and forth in one area. Also, do not use with a jabbing motion.**

- Doing so may cause injury or inflammation of the skin, or increased pain.

 **Do not use the epilation head for legs/arms to epilate your underarms and bikini-line.**

- Doing so may cause injury or inflammation of the skin.

## Do not use in the following cases:

· Before or during menstruation, pregnancy, or about one month after giving birth

· On suntanned skin

 · When you are not well or when you feel an abnormality in your skin or body

- Use in such cases may cause the skin to become sensitive or cause inflammation, bleeding, or increased pain.

## Do not use in the following body area:

· Injury, rash, moles, bruises, warts, pimples, etc.

· Face, genitals and genital area, or thighs

 · Inner side of the upper arms and areas such as elbows or knees which are prone to sagging

- Doing so may cause injury, inflammation of the skin, or bleeding.

# CAUTION

## The following persons should not use this appliance:

- Persons suffering from atopic dermatitis or rashes and other skin diseases
  - Persons with allergic diathesis or persons who are easily irritated by cosmetics, clothing, metals, etc.
  - Persons who are easily suppurated
  - Persons suffering from varicose veins, diabetes, hemophilia, etc.
  - Persons who have trouble stopping bleeding
  - Persons who have suffered skin problems (suppuration, inflammation, etc.) caused by epilation (plucking, depilation, waxing, etc.)
- Use in such cases may cause the skin to become sensitive or cause inflammation, bleeding, or increased pain.

## Do not use epilation/shaver head in the following ways:

- Using just before swimming or sea bathing (use at least 2 days before such activities)
  - Using just before bathing
  - Sharing with your family or others
  - Engaging in extreme sports or exercise right after epilation
- Doing so may cause infection or inflammation resulting from bacteria that enter the body through the pores.

## If skin problems continue for 2 days or longer after treatment, stop using the unit and contact a dermatologist.

- Failure to do so may cause symptoms to worsen.

## Apply the skin protector at a 90° angle to your skin with gentle force.

- Failure to do so may cause injury to the skin or cause hair or clothing entanglement and damage.

### ► About using the foot care head

#### Do not use foot care head in the following ways:

- Filing too deeply
  - Letting the file touch soft skin
  - Filing hardened skin when you have an ailment in the area around your toenails
  - Using the foot care head in the bath
  - Sharing with your family or others
- Doing so may cause injury to the skin, infection, inflammation, bleeding or other trouble, or worsening of such symptoms.

#### When using the appliance for filing, be careful of the direction in which the main body moves.

- Rotation of the file may cause the main body to move in an unexpected direction and cause injury to the skin.

#### • People suffering from diabetes; poor circulation in the feet; or swelling, itchiness, pain, or excessive warmth in the feet should consult their doctor before using the foot care head.

#### • If skin appears abnormal after filing, stop using the foot care head and consult a dermatologist.

#### • File the hardened skin little by little over a few days.

#### • File only calluses or hardened skin on your feet.

- Failure to follow the above instruction may cause injury to the skin, infection, inflammation, bleeding or other trouble, or worsening of such symptoms.

► Disposing of the rechargeable battery

## DANGER

The rechargeable battery is exclusively for use with this epilator. Do not use the battery with other products.

Do not charge the battery after it has been removed from the product.

- Do not throw into fire or apply heat.
  - Do not hit, disassemble, modify, or puncture with a nail.
  - Do not let the positive and negative terminals of the battery get in contact with each other through metallic objects.
  - Do not carry or store the battery together with metallic jewellery such as necklaces and hairpins.
  - Do not charge, use, or leave the battery where it will be exposed to high temperatures, such as under direct sunlight or near other sources of heat.
  - Never peel off the tube.
- Doing so may cause overheating, ignition, or explosion.

## WARNING

After removing the rechargeable battery, do not keep it within reach of children and infants.

-  - The battery will harm the body if accidentally swallowed. If this happens, consult a physician immediately.

If the battery fluid leaks out, take the following procedures. Do not touch the battery with your bare hands.

- The battery fluid may cause blindness if it comes in contact with your eyes.  
 Do not rub your eyes. Wash immediately with clean water and consult a physician.
- The battery fluid may cause inflammation or injury if it comes in contact with the skin or clothes.  
Wash it off thoroughly with clean water and consult a physician.

### Intended use

- Do not use paint thinner, benzene, alcohol, etc. to clean the appliance. Doing so may cause failure, cracking or discoloration of the main body. Wipe with a cloth soaked in soapy water and wrung tightly.
- Keep the appliance away from sinks, bathrooms or other high-humidity areas where it could be exposed to water and moisture after use.
- Keep the appliance away from where it will be exposed to high temperatures or direct sunlight.
- When storing the epilator, always attach the protection cap for the epilation/foot care head and the bikini comb for the shaver head.

### Quick steps for epilating

- 1 Charging** ►  **2 Selecting the head** ►  **3 Epilating**
-  Page 14)       Page 14)       Page 15)

## Parts identification

- A** Protection cap for epilation head (legs/arms)
- B** Fast cap
- C** Gentle cap (➔ Page 17)
- ① Skin protector
  - ② Cap release rib
  - ③ Frame
- D** Epilation head for legs/arms
- ④ Epilation discs
- E** Protection cap for epilation head (underarms/bikini-line)
- F** Epilation head for underarms/bikini-line
- ⑤ Skin protector (metal part on the outside)
  - ⑥ Frame release rib
  - ⑦ Frame
  - ⑧ Epilation discs (inside)
- G** Bikini comb (➔ Page 14)
- H** Shaver head
- ⑨ Outer foil
  - ⑩ Trimmer
  - ⑪ Pop-up trimmer switch
  - ⑫ Frame
  - ⑬ Inner blade
  - ⑭ Frame release button
- I** Protection cap for foot care head
- J** Foot care head
- ⑮ File
  - ⑯ Frame release button
  - ⑰ Frame
- K** Main body
- ⑱ Head release button
  - ⑲ LED light
  - ⑳ Mode light
  - ㉑ Power switch
  - ㉒ Charging light
  - ㉓ Socket
- L** AC adaptor (RE7-77)  
(The shape of the AC adaptor differs depending on the area.)
- ㉔ Adaptor
  - ㉕ Power plug
  - ㉖ Cord
  - ㉗ Appliance plug
- Accessories
- M** Cleaning brush
- N** Pouch

Attachments	ES-ED92	ES-ED22
Protection cap for epilation head (legs/arms) [ <b>A</b> ]	✓	✓
Protection cap for epilation head (underarms/bikini-line) [ <b>E</b> ]	✓	—
Bikini comb [ <b>G</b> ]	✓	—
Protection cap for foot care head [ <b>I</b> ]	✓	—
Fast cap [ <b>B</b> ]	✓	✓
Gentle cap [ <b>C</b> ]	✓	✓
Epilation head for underarms/bikini-line [ <b>F</b> ]	✓	—
Shaver head [ <b>H</b> ]	✓	—
Epilation head for legs/arms [ <b>D</b> ]	✓	✓
Foot care head [ <b>J</b> ]	✓	—
Pouch [ <b>N</b> ]	✓	✓

## Charging

For best performance, fully charge the appliance before use.  
You cannot operate the appliance while charging.

### Charging time = Approx. 1 hour

The epilator can be used for approximately 30 minutes (40 minutes when using the gentle cap) after 1 hour of charging.  
(This will differ depending on the temperature.)

### Plug the AC adaptor into the epilator (a) and a household outlet (b).

- Recommended ambient temperature for charging is 15 - 35 °C. The battery may not charge properly or not at all under extreme low or high temperatures.

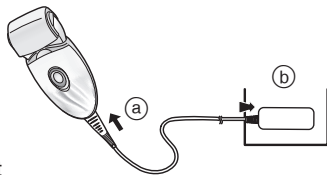

#### While charging

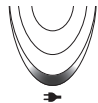

Red light appears.

#### After charging is completed

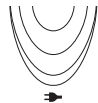

Red light goes off.

#### Abnormal charging



Blinks twice every second.

- The charging time may decrease depending on the charging capacity.
- After charging is completed, turning the power switch ON with the epilator plugged in will cause the charging light to light up and then turn off after 5 seconds.  
This shows that the epilator is fully charged.
- To keep charging the battery will not affect battery performance.

- When charging the epilator for the first time or when it has not been in use for more than 6 months, the time it takes to charge the epilator may increase, or the charging light may not glow for a few minutes. It will eventually glow if kept connected.

## Before use

### Changing the head

- 1 Remove the head while pushing the head release button.
- 2 Push the head until it clicks.

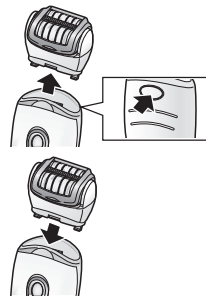

### Using the bikini comb ES-ED92

#### Place the bikini comb onto the shaver head and slide trimmer up.

- When the bikini comb is in place, make sure the comb is in close contact with the skin.

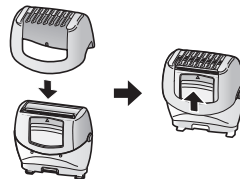

### <LED light>

The LED light comes on when the power is turned on. The light will remain on while the power is ON.



### <Select the mode>

Operation will change in order from "NORMAL" → "SOFT" → "OFF" each time the power switch is pressed.

#### **NORMAL**

In NORMAL mode, epilation is performed in a short time with fast disc rotation speed.

- The orange lamp will light up when using NORMAL mode.

#### **SOFT**

SOFT mode will control the rotation speed of the discs, and minimize irritation at the time of epilation.

- The green lamp will light up when using SOFT mode.

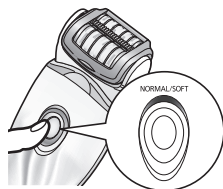

#### **OFF**

The power will be switched OFF.

### <When the battery capacity is low>

- The charging light (→) blinks once every second.
- The operating time varies depending on usage or temperature after the charging light blinks.



## Using the epilation head

### Areas suitable for epilation



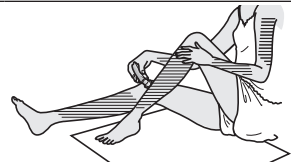

The epilator can be used on the  areas.



#### **ES-ED92**

The epilator can be used on the  areas. Before epilating the bikini-line, be sure to put on your swim wear or underwear etc. and check the areas you wish to epilate.



- Using the epilator on areas other than those marked   may cause pain or skin trouble.

### Areas not suitable for epilation

The epilator should not be used on the inner side of the upper arms and areas such as elbows or knees which are prone to sagging.



WET epilation (epilating after wetting the skin and epilator and then applying foam) makes the skin softer so it is gentler to your skin when epilating. For DRY epilation, begin at step 3. Before DRY epilation, wipe dry any moisture or sweat from the skin.

## 1 Wet your skin.

## 2 Wet the discs and place a small quantity of liquid shower gel on the discs.

- Always use shower gel when wet epilating.
- Rinse any shower gel out of your hands.



## 3 Select the mode by pressing the power switch [K21].

(⇒ Page 15)

- Foam is created. Foam makes the epilator slide better, so you can move it fast.



- We recommend using the appliance in an ambient temperature range of 5 - 35 °C. If used outside this range, the appliance may stop operating.

## <Epilating legs or arms>



Upwards from the bottom of the leg. Inwards from the outside of the arm.



## <Epilating underarms or bikini-line> ES-ED92



Move in several directions as underarm/bikini line hair grows in different directions.



Stretch the skin with your fingers, and move slowly from inside to outside going against the flow of hair.





## Tips for best epilation results

The hair removal is not permanent, so from the 2nd use we recommend that you epilate the underarms about **once a week** and the arms and legs about **once every two weeks**.

### <For beginners/those with sensitive skin>

When epilating for the first time, or when using on sensitive skin, we recommend using the gentle cap.

The gentle cap has a skin protector for gentler epilation, to remove hair by holding the skin down to reduce pain.

• We also recommend to use the SOFT mode rotation.

(⇒ Page 15)

**1. Remove the fast cap [B].**

**2. Attach the gentle cap [C].**

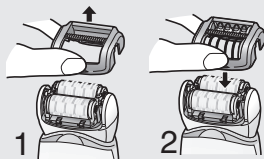

• Reddening might appear after use. A cool towel will help if you feel pain or there is a rash.

• If your skin gets dry after epilation, we recommend applying a moisture lotion two days after epilation.

• Make sure skin is clean before and after use.

### <Best hair length for epilation>

Trim your hair before epilating for the first time or if you have not epilated for a long time. Hair removal is easier and less painful when the hair is short.

## Using the shaver head [ES-ED92]

WET Shaving with soap lather makes the skin slippery for a closer shave. For DRY shaving, step 3 is unnecessary. Before DRY shaving, wipe dry any moisture or sweat from the skin.

**1 Attach the shaver head [H].**

• Confirm the bikini comb [G] is detached.

**2 Check that the outer foil is not deformed or damaged.**

**3 Wet your skin and put shower gel on your skin.**

• Do not use shaving cream, skin cream or skin lotion as it will clog the blades.

**4 Select the mode by pressing the power switch [K 2]. (⇒ Page 15)**

• Press gently so that the whole blade is in close contact with the skin and the surface of the blade does not move up and down.

## Using the foot care head [ES-ED92]

- The foot care head cannot be used in a bath or shower.
- Before use, be sure to fully charge the appliance.
- We recommend using the product within 30 minutes after bathing or showering. With the feet clean, wipe off any water on the skin. (Each use should be approximately 10 minutes (5 minutes on each foot, 10 minutes total for both feet))

**1 Attach the foot care head [1].**  
• Push down firmly until you hear a “click”.

**2 Press the power switch [K21] once.**

- NORMAL mode is recommended for rotation speed. (➡ Page 15)

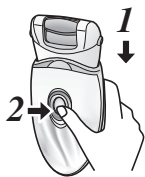

**3 Bring the foot care head into contact with the skin, and begin filing.**

- Filing a single location for a long time can cause it to become hot with friction. To avoid this, be sure to make small changes in the filing position while filing.
- Filing should be performed about once every two weeks.

### The basics of foot care

Do not use the product for filing anything other than calluses and hardened skin on the feet.



<Use on>

#### Callus

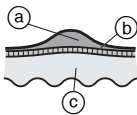

A callus is a hardened layer that forms through repeated pressure or abrasion.

- (a) Hardened layer
- (b) Epidermis
- (c) Derma

### Things to be careful of when filing

Before use

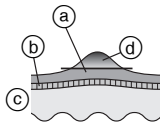

After use

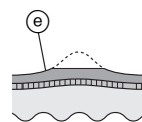

- (a) Hardened layer
- (b) Epidermis
- (c) Derma
- (d) Portion to be removed
- (e) Leave some of the hardened layer.

- Filing an area too deeply can cause it to become sore or inflamed.
- Filing too large an area can result in even larger calluses forming. Therefore, be sure to leave some of the hardened layer.

### Tips for moving the foot care head

Move in the direction indicated by the arrows.

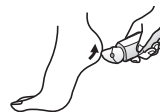

Use your free hand to support filing.

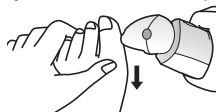

## Cleaning

- Always clean the heads and caps after use to keep them in a hygienic state.
- Switch off and unplug the appliance before cleaning.
- Take care not to damage the skin protector, the frame, the fast cap and the gentle cap during cleaning.

## Dry cleaning [B C D F H]

### Epilation head/Shaver head

1. Lift fast/gentle caps, the frame upward while holding the cap release rib [B C 2] / the frame release rib [F 6] or remove the frame by pushing the frame release button [H 14].

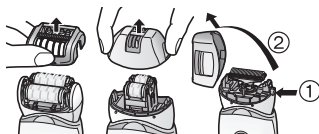

2. Clean the gentle cap [C], the epilation head [D, F] and the shaver head [H] with the cleaning brush [M].

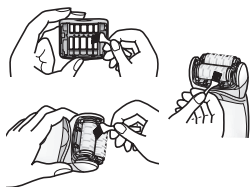

## Wet cleaning [B C D F H J]

### Epilation head/Shaver head

1. Wet the discs and blades, and then apply liquid hand soap.



2. Turn the switch on and then foam is created.



3. Wash the head with water to wash out hair.

- Do not use hot water.
- If soap is not completely washed away, then a white deposit can accumulate and prevent the discs and the blades from moving smoothly.
- Rinse the shaver head with the frame removed.



4. Turn the switch off, wipe the appliance with a dry cloth and dry it well.

## Foot care head

1. Apply liquid hand soap to the central part of the file.
2. Pour a small amount of water on the file and turn the switch on.
3. Rinse any debris thoroughly with water or lukewarm water.
4. After turning the switch off, remove the frame and rinse inside.
5. Wipe with a dry cloth and dry in a well-ventilated location.

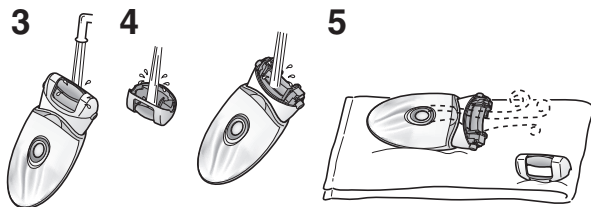

## Replacing the outer foil

We recommend replacing the outer foil [H⑨] **every year** and the inner blade **every two years**. Remove the outer foil of the shaver head [H] only when replacing it.

1. While pushing the outer foil gently with the fingers, use a fingernail to release the plastic panel (b) on the blade from the hooks (a) on the inside of the frame.
2. The new outer foil should be slightly bent and pushed in until it is hooked in the frame.

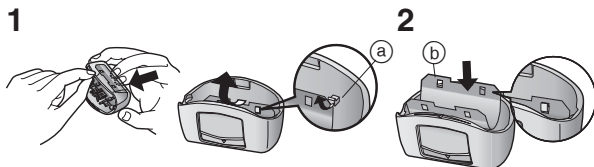

## Replacing the file

The file lifetime is approximately 1 year (assuming a single use every 2 weeks with approximately 10 minutes per use). We recommend replacing the file about once a year.

1. Press down with your finger and release the file.
2. Align the ◻ shaped part with the ◼ mark side and press down.

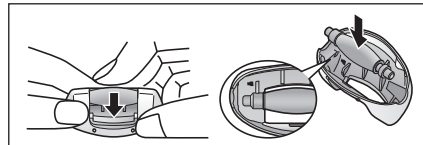

Problem		Possible cause	Action
The appliance does not operate.		▶ It is not charged.	▶ Fully charge the appliance.
		▶ The switch is turned ON with the adaptor connected to the household outlet.	▶ Charging is only possible when connected to the household outlet. Disconnect from the household outlet before use.
		▶ The skin protector or discs are deformed, cracked, or damaged.	▶ Request repair at an authorized service centre.
		▶ Hair dust has accumulated.	▶ Clean the hair dust.
	<b>When epilating or shaving</b>	▶ Shower gel has adhered to the discs and blade.	▶ Wash it off by soaking in warm water.
	<b>When caring for feet</b>	▶ The frame is not securely attached.	▶ Reattach it.
The usage time gets short.		▶ The appliance is not used at recommended use temperature.	▶ Use at the recommended ambient temperature of 5 - 35 °C.
		▶ The appliance is pressed against skin too hard.	▶ Contact to skin with gentle force.
		▶ Not charged fully	▶ Fully charge the appliance.
Cannot remove hair.	<b>When epilating</b>	▶ The appliance is used on long hair.	▶ Use on hair approximately 2 to 3 mm long.
The hair becomes stubble.		▶ The way the unit is applied or moved is not correct.	▶ Refer to page 16.
The appliance stops during operation.		▶ The appliance is pressed against skin too hard.	▶ Contact to skin with gentle force.
		▶ Not charged fully	▶ Fully charge the appliance.
The appliance is not removing the hair as well as before.		▶ Hair dust has accumulated.	▶ Clean the hair dust.
		▶ The skin protector or discs are deformed, cracked, or damaged.	▶ Request repair at an authorized service centre.

Problem		Possible cause	Action
The appliance is not cutting as well as before.	<b>When shaving</b>	▶ Hair dust has accumulated.	▶ Clean the hair dust.
		▶ The blade is deformed.	▶ Replace the blade. Guidelines for replacement:
		▶ The blade is worn out.	▶ Outer foil: Approximately 1 year ▶ Inner blade: Approximately 2 years
Cannot file.	<b>When caring for feet</b>	▶ The file is worn out.	▶ Replace the file. ▶ Guidelines for replacement: Approximately 1 year
		▶ The appliance is used in the SOFT mode.	▶ Try using it in NORMAL mode.
Cannot get rid of odor.		▶ It is dirty.	▶ Soak the file in water for approximately 24 hours before washing.

If the problems still cannot be solved, contact the store where you purchased the unit or a service centre authorized by Panasonic for repair.

## Battery life

The life of the battery is 3 years if charged approximately once every week. The battery in this epilator is not intended to be replaced by consumers. Have the battery replaced by an authorized service centre.

## Removing the built-in rechargeable battery

### Remove the built-in rechargeable battery before disposing of the epilator.

Please make sure that the battery is disposed of at an officially designated location if there is one.

This figure must only be used when disposing of the epilator, and must not be used to repair it. If you dismantle the epilator yourself, it will no longer be waterproof, which may cause it to malfunction.

- Disconnect the cord from the epilator when removing the battery.
- Press the power switch to turn on the power and then keep the power on until the battery is completely discharged.
- Perform steps ① to ⑤ and lift the battery, and then remove it.
- Please take care not to short-circuit the battery.

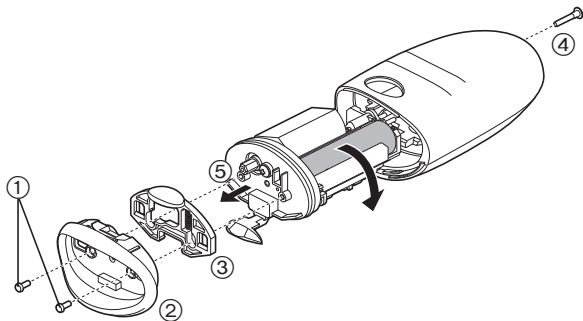

## For environmental protection and recycling of materials

This epilator contains a Li-ion battery.

Please make sure that the battery is disposed of at an officially assigned location, if there is one in your country.

## Guarantee

Please visit Panasonic web site <http://panasonic.net/> or contact an authorized service centre (you find its contact address in the pan european guarantee leaflet.) if you need information or if the epilator or the cord get damaged.

## Specifications

Power supply	See the name plate on the AC adaptor. (Automatic voltage conversion)
Charging time	Approx. 1 hour
Airborne Acoustical Noise	Epilation head for legs/arms: 68 (dB (A) re 1 pW) Epilation head for underarms/bikini-line: 70 (dB (A) re 1 pW) Shaver head: 63 (dB (A) re 1 pW) Foot care head: 64 (dB (A) re 1 pW)

This product is intended for household use only.

## Information for Users on Collection and Disposal of Old Equipment and used Batteries



These symbols on the products, packaging, and/or accompanying documents mean that used electrical and electronic products and batteries should not be mixed with general household waste.



For proper treatment, recovery and recycling of old products and used batteries, please take them to applicable collection points, in accordance with your national legislation and the Directives 2002/96/EC and 2006/66/EC.

By disposing of these products and batteries correctly, you will help to save valuable resources and prevent any

potential negative effects on human health and the environment which could otherwise arise from inappropriate waste handling.

For more information about collection and recycling of old products and batteries, please contact your local municipality, your waste disposal service or the point of sale where you purchased the items.

Penalties may be applicable for incorrect disposal of this waste, in accordance with national legislation.

### For business users in the European Union

If you wish to discard electrical and electronic equipment, please contact your dealer or supplier for further information.

### [Information on Disposal in other Countries outside the European Union]

These symbols are only valid in the European Union. If you wish to discard these items, please contact your local authorities or dealer and ask for the correct method of disposal.



## Inhalt

<b>Sicherheitsvorkehrungen .....</b>	<b>28</b>	<b>Reinigung .....</b>	<b>40</b>
<b>Beabsichtigter Gebrauch .....</b>	<b>33</b>	<b>Austausch der Scherfolie .....</b>	<b>41</b>
<b>Schnelle Schritte für die Enthaarung .....</b>	<b>33</b>	<b>Austausch der Feile .....</b>	<b>41</b>
<b>Bauteile-Bezeichnungen .....</b>	<b>34</b>	<b>Fehlersuche .....</b>	<b>42</b>
<b>Aufladen .....</b>	<b>35</b>	<b>Akkulebensdauer .....</b>	<b>44</b>
<b>Vor der Inbetriebnahme .....</b>	<b>35</b>	<b>Entfernen des eingebauten, aufladbaren Akkus .....</b>	<b>44</b>
<b>Gebrauch des Epilieraufsatzes .....</b>	<b>36</b>	<b>Garantie .....</b>	<b>44</b>
<b>Verwendung des Rasieraufsatzes .....</b>	<b>38</b>	<b>Technische Daten .....</b>	<b>44</b>
<b>Gebrauch des Fußpflegeaufsatzes .....</b>	<b>38</b>		

Vielen Dank, dass Sie sich für den Kauf dieses Panasonic-Produkts entschieden haben.

Bevor Sie dieses Gerät in Betrieb nehmen, lesen Sie sich bitte diese Anleitung vollständig durch und bewahren Sie sie für ein späteres Nachschlagen auf.

## Warnung

- Dieses Gerät kann von Kindern ab 8 Jahren und von Personen mit eingeschränkten physischen, sensorischen oder mentalen Fähigkeiten verwendet werden, oder von Personen, denen entsprechende Kenntnisse und Erfahrungen fehlen.  
Voraussetzung ist, dass sie dabei beaufsichtigt werden oder ihnen eine Einweisung gegeben wurde, wie sie das Gerät sicher verwenden können, und sie die damit verbundenen Risiken verstanden haben. Kinder dürfen nicht mit dem Gerät spielen. Die Reinigung und Wartung sollte nicht von Kindern ohne Aufsicht durchgeführt werden.
- Das Netzkabel kann nicht ersetzt werden. Wenn das Kabel beschädigt ist, muss der Netzadapter verschrottet werden.
- Keinen anderen als den mitgelieferten Netzadapter verwenden.

## ► Gebrauch des Epilier-/Rasieraufsatzes

- Das Gerät kann für eine nasse oder trockene Epilation verwendet werden. Nachstehend finden Sie das Symbol für **Nassepilation**. Dies bedeutet, dass der Epilier-/Rasieraufsatz auch in der Badewanne oder unter der Dusche benutzt werden kann.



## ► Gebrauch des Fußpflegeaufsatzes

- Nachstehend finden Sie das Symbol **für einen abwaschbaren Fußpflegeaufsatz**. Dieses Symbol bedeutet, dass das Hauptgehäuse unter Wasser gereinigt werden kann.



- Trennen Sie das Hauptgehäuse vom Netzadapter, bevor Sie es mit Wasser reinigen.

## Sicherheitsvorkehrungen

Um das Risiko von Verletzungen, Tod, elektrischem Schlag, Brand und Sachschäden zu reduzieren, beachten Sie immer die folgenden Sicherheitsmaßnahmen.

### Erklärung der Symbole

Die folgenden Symbole werden verwendet, um die Größe der Gefahr, Verletzung und Schäden am Eigentum zu beschreiben, die verursacht werden, wenn die Beschreibung nicht beachtet wird und ein unsachgemäßer Gebrauch erfolgt.



## GEFAHR

Bezeichnet eine mögliche Gefahr, die zu ernsthaften Verletzungen oder zum Tod führt.



## WARNUNG

Bezeichnet eine mögliche Gefahr, die zu ernsthaften Verletzungen oder zum Tod führen könnte.



## VORSICHT

Bezeichnet eine Gefahr, die zu kleineren Verletzungen führen kann.

Die folgenden Symbole werden verwendet, um die Art der Anleitungen, die beachtet werden müssen, zu klassifizieren und zu beschreiben.



Dieses Symbol wird verwendet, um die Benutzer auf einen speziellen Betriebsablauf aufmerksam zu machen, der nicht ausgeführt werden darf.



Dieses Symbol wird verwendet, um die Benutzer auf einen bestimmten Betriebsablauf aufmerksam zu machen, der befolgt werden muss, um das Gerät sicher zu betreiben.



## WARNUNG



**Dieses Produkt hat einen eingebauten, wiederaufladbaren Akku. Nicht Akku in Flamme oder Wärmequelle werfen. Nicht bei Hitze laden und verwenden und keinen hohen Temperaturen aussetzen.**

- Nichtbeachtung führt zu Überhitzung, Zündung oder Explosion.



**Nicht in Reichweite von Kindern oder Kleinkindern lagern. Lassen Sie es nicht benutzen.**

- Nichtbeachtung kann zu Unfällen oder Verletzung führen, da das Schermesser, Bürste usw. versehentlich verschluckt werden können.



**Zerlegen Sie niemals das Produkt, außer wenn Sie es entsorgen.**

- Sonst kann zu Brand, elektrischem Schlag oder Verletzungen kommen.



**Nicht verändern oder reparieren.**

- Sonst kann zu Brand, elektrischem Schlag oder Verletzungen kommen. Zur Reparatur setzen Sie sich mit einem autorisierten Kundenzentrum in Verbindung (Akkuaustausch, usw.).



**Nicht auf eine Art verwenden, welche die Nennleistung der Steckdose oder der Kabel übersteigt.**

- Wird die Nennleistung überschritten, weil zu viele Stecker in einer Steckdose stecken, kann dies zu Brand durch Überhitzung führen.



**Das Netzkabel nicht beschädigen oder verändern oder gewaltsam biegen, ziehen oder verdrehen. Stellen Sie auch nichts Schweres auf das Netzkabel und klemmen Sie es nicht ein.**

- Ansonsten kann es durch einen Kurzschluss zu einem elektrischen Schlag oder Brand kommen.

# **WARNUNG**

 **Benutzen Sie den Apparat auf keinen Fall, wenn der Netzadapter beschädigt ist oder falls der Netzstecker lose in einer Steckdose sitzt.**

- Ansonsten kann es durch einen Kurzschluss zu einem elektrischen Schlag oder Brand kommen.

 **Nicht den Adapter mit nassen Händen weder in die Steckdose stecken noch von ihr abziehen.**

- Sonst kann es zu einem elektrischem Schlag oder Verletzungen kommen.

 **Nicht den Netzadapter unter Wasser tauchen und nicht mit Wasser abwaschen.**

- Ansonsten kann es durch einen Kurzschluss zu einem elektrischen Schlag oder Brand kommen.

 **Stellen Sie den Netzadapter nicht über oder in die Nähe mit Wasser gefüllter Waschbecken oder Badewannen.**

- Ansonsten kann es durch einen Kurzschluss zu einem elektrischen Schlag oder Brand kommen.

 **Keinen anderen als den mitgelieferten Netzadapter verwenden. Laden Sie auch kein anderes Produkt mit dem Netzadapter auf.**

- Ansonsten kann es durch einen Kurzschluss zu Verbrennungen oder Brand kommen.

**Stoppen Sie sofort den Gebrauch und entfernen Sie den Adapter, wenn sich das Gerät ungewöhnlich verhält oder eine Fehlfunktion auftritt.**

- Die Verwendung unter diesen Bedingungen kann Brand, elektrischen Schlag oder Verletzungen verursachen.

**<Anomalität oder Fehlfunktionen>**

 **Das Hauptgerät, Adapter oder Netzkabel ist deformiert oder ungewöhnlich heiß.**

• **Das Hauptgerät, Adapter oder Netzkabel riecht verbrannt.**  
• **Während des Gebrauchs oder Aufladens ist im Hauptgerät, Adapter oder Netzkabel ein ungewöhnlicher Ton zu hören.**  
- Fordern Sie augenblicklich eine Überprüfung oder Reparatur bei einem autorisierten Kundenzentrum an.

 **Stecken Sie den Adapter oder Gerätestecker vollständig hinein.**

- Andernfalls kann es zu Brand, elektrischem Schlag oder Verbrennungen kommen.

 **Stellen Sie immer sicher, dass das Gerät mit einer elektrischen Stromquelle betrieben wird, die zu der Nennspannung passt, die auf dem Netzadapter angegeben ist.**

- Andernfalls kann es zu Brand, elektrischem Schlag oder Verbrennungen kommen.

 **Trennen Sie immer den Adapter von der Steckdose, wenn Sie ihn reinigen.**

- Andernfalls kann es zu elektrischem Schlag oder Verletzungen kommen.

**Reinigen Sie regelmäßig Netzstecker und Gerätestecker, um zu verhindern, dass sich Staub ansammelt.**

 - Andernfalls kann es aufgrund eines Isolationsfehlers durch Feuchtigkeit zu Brand kommen.  
Stecken Sie den Adapter ab, und reinigen Sie ihn mit einem trockenen Tuch.

# **VORSICHT**

 **Nicht das Netzkabel um den Adapter wickeln, wenn Sie ihn aufbewahren.**

- Andernfalls kann es passieren, dass das Netzkabel unter der Last bricht und es so zu einem Brand durch Kurzschluss kommt.

 **Nicht das Gerät und Adapter fallen lassen und setzen Sie sie keinen Schlägen aus.**

- Andernfalls kann es zu Verletzungen kommen.

 **Nicht erlauben, dass sich an Netzstecker und Gerätestecker keine Nadeln oder Schmutz befinden.**

- Ansonsten kann es durch einen Kurzschluss zu einem elektrischen Schlag oder Brand kommen.

 **Nicht zu fest auf die Klinge drücken, wenn Sie den Rasieraufsatz verwenden.**

- Dies kann Beschädigungen verursachen, die zu Verletzungen der Haut führen.

 **Nicht den Klingebereich (metallischen Bereich) des Schermessers berühren.**

- Andernfalls kann es zu Verletzungen an Ihrer Hand kommen.

 **Richten Sie die Leuchte nicht ständig auf Ihre Augen.**

- Dies kann zu Schwindelanfällen führen.

 **Nicht den Schalter nicht auf EIN stellen, wenn der Kopf nicht angebracht ist.**

- Zuwiderhandlung kann Verletzungen an den Fingern verursachen oder dazu führen, dass sich Haar oder Kleidung verfangen und Schaden nehmen.

 **Nicht das Gerät verwenden, wenn der Rahmen entfernt wurde.**  
- Zuwiderhandlung kann Verletzungen an der Haut verursachen oder dazu führen, dass sich Haar oder Kleidung verfangen und Schaden nehmen.

 **Ziehen Sie den Adapter aus der Steckdose, wenn Sie nicht aufladen.**

- Eine Zuwiderhandlung kann einen elektrischen Schlag oder Brand aufgrund eines elektrischen Leckstroms durch die Verschlechterung der Isolierung verursachen.

 **Ziehen Sie den Adapter oder den Gerätestecker vom Strom ab, indem Sie den Adapter oder den Gerätestecker statt des Netzkabels festhalten.**

- Das Trennen vom Strom durch Halten des Netzkabels kann einen elektrischen Schlag oder Verletzungen verursachen.

 **Bevor Sie es verwenden, überprüfen Sie, dass die Hautschutzvorrichtung, Epilierscheibe, Klinge und Rahmen nicht deformiert und ohne Risse und Schäden sind.**

- Geschieht das nicht, kann es zu Verletzungen der Haut kommen.

 **Die Hautschutzvorrichtung deformiert sich leicht, also lagern Sie sie mit angebrachter Schutzkappe.**

- Geschieht das nicht, kann die Hautschutzvorrichtung deformiert oder beschädigt werden, was eine Verletzung der Haut verursachen kann.

 **Verwenden Sie sie nur zum beabsichtigten Zweck.**

- Geschieht dies nicht, kann es zu Verletzungen kommen.

# VORSICHT

## ► Verwendung des Epilier-/Rasieraufsatzes

 **Nicht zu viel Druck auf die Haut ausüben, nicht wiederholt über den gleichen Bereich reiben, nicht in einem Bereich anhalten. Auch keine Stoßbewegungen ausführen.**

- Dies kann zu Verletzung oder Entzündung der Haut führen oder erhöhten Schmerz verursachen.

 **Verwenden Sie zum Epilieren der Achseln und Bikinizone nicht den Epilieraufsatz für Beine/Arme.**

- Zuwiderhandlung kann zu Verletzung oder Entzündung der Haut führen.

### **Nicht in folgenden Fällen verwenden:**

- Vor oder während der Menstruation, Schwangerschaft oder bis etwa einen Monat nach der Geburt
- Auf gebräunter Haut
-  · Wenn Sie sich nicht wohl fühlen oder wenn sich Ihre Haut oder Ihr Körper nicht normal anfühlen
- Der Gebrauch in solchen Fällen kann dazu führen, dass die Haut sensibel wird oder Entzündungen, Bluten oder ein erhöhtes Schmerzgefühl entstehen.

### **Nicht in folgenden Körperbereichen verwenden:**

- Verletzungen, Hautausschlag, Muttermale, Warzen, Pickel usw.
-  · Gesicht, Genitalien und Genitalbereiche oder Schenkel
- Innenseite der Oberarme und Bereiche wie Ellbogen oder Knie, die schräg oder faltig sind
- Zuwiderhandlung kann zu Verletzung oder Entzündung der Haut oder zu Blutungen führen.

## **Folgende Personen sollten dieses Gerät nicht benutzen:**

- Personen, die an atopischer Dermatitis oder Hautausschlag und anderen Hautkrankheiten leiden
- Personen mit allergischer Diathese oder Personen, die leicht von Kosmetika, Kleidung, Metall usw. irritiert werden
- Personen, bei denen sich schnell Eiter bildet
- Personen, die unter Krampfadem, Diabetes, Hämophilie usw. leiden
-  · Personen, bei denen Probleme beim Stoppen einer Blutung auftreten
- Personen, die Hautprobleme haben (Vereiterung, Entzündung usw.), verursacht durch die Epilation (Rupfen, Depilieren, Wachsen usw.)
- Der Gebrauch in solchen Fällen kann dazu führen, dass die Haut sensibel wird oder Entzündungen, Bluten oder ein erhöhtes Schmerzgefühl entstehen.

## **Epilier-/Rasieraufsatz nicht auf folgende Arten verwenden:**

- Der Gebrauch unmittelbar vor dem Schwimmen oder Baden im Meer (verwenden Sie es mindestens 2 Tage vor solchen Aktivitäten)
-  · Unmittelbar vor dem Baden
- Mit Familienmitgliedern oder anderen teilen
- Gleich nach der Epilation Extremsportarten ausüben oder Übungen machen
- Zuwiderhandlung kann zu Infektion oder Entzündung führen, die von Bakterien verursacht werden, welche in den Körper durch die Poren eindringen.

## **Wenn Hautprobleme länger als 2 Tage nach der Behandlung anhalten, verwenden Sie das Gerät nicht mehr und suchen Sie einen Hautarzt auf.**

-  · Geschieht das nicht, kann es sein, dass sich die Symptome verschlimmern.

# VORSICHT

Wenden Sie die Hautschutzvorrichtung in einem Winkel von 90° zu Ihrer Haut mit leichter Kraft an.



- Zuwiderhandlung kann zu Verletzungen der Haut oder dazu führen, dass sich das Haar oder die Kleidung verfangen und Schaden nehmen.

## ► Verwendung des Fußpflegeaufsatzes

**Fußpflegeaufsatz nicht auf folgende Arten verwenden:**

- Zu tief feilen
  - Feile auf weiche Haut treffen lassen
  - Verhärtete Haut feilen, wenn Sie im Bereich Ihrer Fußnägel Beschwerden haben
  - Verwenden des Fußpflegeaufsatzes in der Badewanne
  - Mit Familienmitgliedern oder anderen teilen
- Zuwiderhandlung verursacht Verletzungen der Haut, Infektion, Entzündung, Bluten oder andere Schwierigkeiten oder Verschlimmerung der Symptome.



**Wenn Sie den Apparat zum Feilen verwenden, seien Sie vorsichtig, in welche Richtung sich das Hauptgehäuse bewegt.**



- Die Drehung der Feile kann bewirken, dass sich das Hauptgehäuse in eine unerwartete Richtung bewegt und Verletzungen der Haut verursachen.

- Personen, die unter Diabetes leiden, einen schlechten Blutkreislauf in den Füßen haben oder wenn diese geschwollen sind, wenn sie jucken oder schmerzen oder unnatürlich warm sind, sollten ihren Arzt aufsuchen, bevor sie den Fußpflegeaufsatz verwenden.
  - Wenn die Haut nach dem Feilen nicht normal aussieht, unterbrechen Sie die Anwendung des Fußpflegeaufsatzes und suchen Sie einen Dermatologen auf.
  - Feilen Sie die verhärtete Haut Stück für Stück im Verlauf mehrerer Tage ab.
  - Feilen Sie nur Schwielen oder Verhärtungen an Ihren Füßen ab.
- Werden die vorstehenden Anweisungen nicht befolgt, können Verletzungen der Haut, Infektionen, Entzündungen, Blutungen oder andere Probleme oder eine Verschlimmerung solcher Symptome die Folge sein.





## **GEFAHR**

Der Akku ist ausschließlich für die Benutzung mit diesem Epiliergeräts bestimmt. Verwenden Sie den Akku nicht für andere Geräte.

Laden Sie den Akku nicht mehr auf, nachdem diese entfernt wurde.

- Werfen Sie den Akku nicht ins Feuer und setzen Sie sie nicht Hitze aus.
- Schlagen Sie nicht auf den Akku, bauen Sie sie nicht um oder auseinander und durchstechen Sie sie nicht mit einem Nagel.
- Lassen Sie die positiv und negativ geladenen Pole nicht mittels metallener Objekte miteinander in Berührung kommen.
- Bewahren Sie keinen metallenen Schmuck oder Haarnadeln in der Nähe des Akkus auf.
- Laden oder verwenden Sie den Akku nicht an Orten, wo sie hohen Temperaturen ausgesetzt werden kann, wie etwa unter direkter Sonneneinstrahlung oder in der Nähe anderer Wärmequellen.
- Ziehen Sie niemals die Hülsen ab.
  - Nichtbeachtung führt zu Überhitzung, Zündung oder Explosion.

## **WARNUNG**

Nach der Entfernung des Akkus bewahren Sie diesen außer Reichweite von Kindern auf.

-  - Wird der Akku versehentlich verschluckt, kann sie körperlichen Schaden verursachen.
  - Sollte es dazu kommen, verständigen Sie bitte sofort einen Arzt.

**Sollte Flüssigkeit austreten, sind folgende Maßnahmen zu ergreifen. Fassen Sie den Akku nicht mit bloßen Händen an.**

- Flüssigkeit kann bei Augenkontakt zu Blindheit führen.
  - Fassen Sie sich nicht an die Augen. Waschen Sie die Stelle mit klarem Wasser aus und verständigen Sie einen Arzt.
- Flüssigkeit kann bei Kontakt mit Kleidung oder Hautkontakt zu Entzündungen und Verletzungen führen.
  - Waschen Sie die Stelle gründlich mit klarem Wasser aus und verständigen Sie einen Arzt.

## **Beabsichtigter Gebrauch**

- Verwenden Sie keine Farbverdünner, Benzol, Alkohol, usw., um den Apparat zu reinigen. Sonst kann es zu Funktionsstörungen, Rissen oder Verfärbungen des Hauptgehäuses kommen. Wischen Sie es mit einem Tuch ab, das mit Seifenwasser vollgesogen ist und kräftig ausgewungen wurde.
- Nach dem Gebrauch sollten Sie den Apparat nicht in der Nähe eines Waschbeckens, Badezimmers oder an anderen feuchten Orten aufbewahren, wo er Wasser und Nässe ausgesetzt sein könnte.
- Vermeiden Sie eine Aufbewahrung an Orten, wo der Apparat hohen Temperaturen oder direkter Sonneneinstrahlung ausgesetzt ist.
- Bei Aufbewahrung des Epiliergeräts bringen Sie stets die Schutzkappe am Epilier-/Fußpflegeaufsatz und den Kammaufsatz für den Rasieraufsatz an.

## **Schnelle Schritte für die Enthaarung**

- 1 Aufladen**  **2 Auswahl des Aufsatzes**  **3 Epilieren**
-  Seite 35)  Seite 35)  Seite 36)

## Bauteile-Bezeichnungen

**A** Schutzkappe für den Epilier-Aufsatz (Beine/Arme)

**B** Effizienzaufsatz

**C** Skin Protector Aufsatz

(➔ Seite 38)

① Hautschutzvorrichtung

② Aufsatz-Freigabeknopf

③ Rahmen

**D** Epilieraufsatz für Beine/Arme

④ Epilierscheiben

**E** Schutzkappe für den Epilier-Aufsatz (Achseln/Bikinizone)

**F** Epilieraufsatz für Achseln/Bikinizone

⑤ Hautschutzvorrichtung  
(Metalllamellen auf der Außenseite)

⑥ Rahmen-Freigabeknopf

⑦ Rahmen

⑧ Epilierscheiben (Innenseite)

**G** Kammaufsatz (➔ Seite 35)

**H** Rasieraufsatz

⑨ Scherfolie

⑩ Langhaarschneider

⑪ Schalter zum Ausklappen des  
Langhaarschneiders

⑫ Rahmen

⑬ Schermesser

⑭ Rahmen-Freigabeknopf

**I** Schutzkappe für Fußpflegeaufsatz

**J** Fußpflegeaufsatz

⑮ Feile

⑯ Rahmen-Freigabeknopf

⑰ Rahmen

**K** Hauptgehäuse

⑱ Aufsatz-Freigabeknopf

⑲ LED-Leuchte

⑳ Modus-Leuchte

㉑ Netzschalter

㉒ Ladekontrollleuchte

㉓ Anschluss für das Ladekabel

**L** Netzadapter (RE7-77)

(Die Form des Netzadapters unterscheidet sich je nach Bereich.)

㉔ Adapter

㉕ Netzstecker

㉖ Netzkabel

㉗ Gerätestecker

Zubehör

**M** Reinigungsbürste

**N** Aufbewahrungstasche

Zubehör	ES-ED92	ES-ED22
Schutzkappe für den Epilier-Aufsatz (Beine/Arme) <b>[A]</b>	✓	✓
Schutzkappe für den Epilier-Aufsatz (Achseln/Bikinizone) <b>[E]</b>	✓	—
Kammaufsatz <b>[G]</b>	✓	—
Schutzkappe für Fußpflegeaufsatz <b>[I]</b>	✓	—
Effizienzaufsatz <b>[B]</b>	✓	✓
Skin Protector Aufsatz <b>[C]</b>	✓	✓
Epilieraufsatz für Achseln/Bikinizone <b>[F]</b>	✓	—
Rasieraufsatz <b>[H]</b>	✓	—
Epilieraufsatz für Beine/Arme <b>[D]</b>	✓	✓
Fußpflegeaufsatz <b>[J]</b>	✓	—
Aufbewahrungstasche <b>[N]</b>	✓	✓

## Aufladen

Um die optimale Leistung zu erzielen, laden Sie das Gerät vollständig auf, bevor Sie es verwenden.

Während des Ladens können Sie den Apparat nicht verwenden.

### Ladedauer = Etwa 1 Stunde

Das Epiliergerät kann nach etwa 1-stündigem Aufladen für etwa 30 Minuten (40 Minuten, wenn der Schonansatz verwendet wird) verwendet werden. (Dies kann je nach Temperatur variieren.)

### Schließen Sie den Netzadapter an das Epiliergerät (a) und an eine Steckdose (b) an.

- Die empfohlene Umgebungstemperatur zum Laden beträgt 15 bis 35 °C. Bei extrem niedrigen oder hohen Temperaturen kann die Leistung des Akkus beeinträchtigt oder der Akku nicht geladen werden.

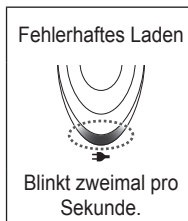
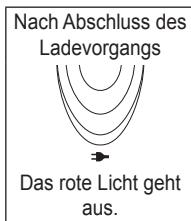
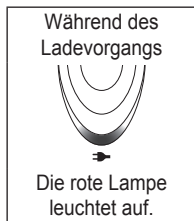
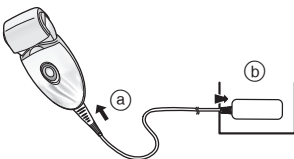

- Die Ladezeit kann geringer ausfallen, je nach Ladekapazität.
- Nach dem Laden leuchtet durch Einschalten des Netzschalters auf EIN bei eingestecktem Epiliergerät die Ladekontrollleuchte auf und erlöschen nach 5 Sekunden wieder. Dies weist darauf hin, dass das Epiliergerät vollständig aufgeladen ist.

- Weiteres Aufladen des Akkus hat keinen Einfluss auf die Akkuleistung.
- Beim erstmaligen Laden des Epiliergeräts oder wenn es seit mehr als 6 Monaten nicht verwendet wurde, kann es sein, dass sich die Zeit bis zum Laden des Epiliergeräts verlängert oder die Ladekontrollleuchte für ein paar Minuten nicht leuchtet. Sie leuchtet eventuell, wenn sie weiterhin angeschlossen ist.

## Vor der Inbetriebnahme

### Austausch des Aufsatzes

- Entfernen Sie den Aufsatz, während Sie den Aufsatz-Freigabeknopf drücken.

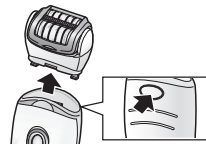

- Drücken Sie den neuen Aufsatz ein, bis er einrastet.



### Verwendung des Kammaufsatzes ES-ED92

#### Setzen Sie den Kammaufsatz auf den Rasieraufsatz und klappen Sie den Langhaarschneider aus.

- Wenn der Kammaufsatz aufgesetzt worden ist, stellen Sie sicher, dass der Kamm engen Hautkontakt hat.

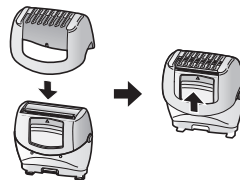

### <LED Leuchte>

Die LED Leuchte bleibt an, während das Gerät eingeschaltet ist.



### <Modus auswählen>

Der Betrieb ändert sich in der Reihenfolge von „Normal“ → „Sanft“ → „AUS“ jedes Mal, wenn der Netzschalter gedrückt wird.

#### Normal

Im Normal-Modus wird die Epilation in einer kurzen Zeit ausgeführt, mit einer schnellen Drehgeschwindigkeit der Epilierscheibe.

- Die orangefarbene Leuchte geht an, wenn der Modus Normal verwendet wird.

#### Sanft

Der Sanfte-Modus wird die Drehgeschwindigkeit der Epilierscheiben steuern und die Irritation zum Zeitpunkt der Epilation minimieren.

- Die grüne Lampe leuchtet auf, wenn der Sanft-Modus verwendet wird.

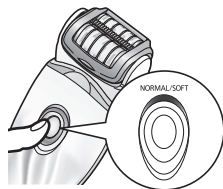

#### AUS

Der Strom wird AUS geschaltet.

### <Wenn die Akkukapazität niedrig ist>

- Die Ladekontrollleuchte (→) blinkt im Sekundentakt.
- Die Betriebszeit variiert je nach Gebrauch oder Temperatur nach dem Blinken der Ladekontrollleuchte.



## Gebrauch des Epilieraufsatzes

### Bereiche, die sich für das Epilieren eignen



Der Epilierer kann in den folgenden  Bereichen verwendet werden.

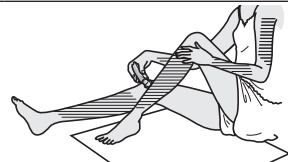



### ES-ED92

Der Epilierer kann in den folgenden  Bereichen verwendet werden.

Bevor Sie die Bikinizone epilieren, achten Sie darauf, dass Sie Ihren Badeanzug oder eine Unterhose anziehen usw. und prüfen Sie die Bereiche, die Sie epilieren möchten.



- Der Gebrauch des Epilierers an anderen Bereichen als die, die gekennzeichnet sind   kann zu Schmerzen oder Hautproblemen führen.

### Bereiche, die sich nicht für das Epilieren eignen

Der Epilierer sollte nicht an der Innenseite der Oberarme verwendet werden und nicht in den Bereichen wie Ellbogen oder Knie, die schräg oder faltig sind.



Die NASS-Epilation (Epilieren nachdem die Haut und das Epiliergerät befeuchtet wurden und dann Schaum aufgetragen wird) macht die Haut weicher und ist somit sanfter für Ihre Haut. Für die TROCKEN-Epilation beginnen Sie mit Schritt 3. Wischen Sie vor der TROCKEN-Epilation jegliche Feuchtigkeit oder Schweiß von der Haut.

## 1 Befeuchten Sie Ihre Haut.

## 2 Befeuchten Sie die Epilierscheiben an und bringen Sie eine kleine Menge flüssigen Duschgels auf die Scheiben auf.

- Verwenden Sie immer Duschgel, wenn Sie nass epilieren.
- Waschen Sie alles Duschgel von Ihren Händen ab.



## 3 Wählen Sie den Modus, indem Sie den Netzschalter [K21] drücken. (➔ Seite 36)

- Es entsteht Schaum. Schaum bewirkt, dass das Epiliergerät besser gleitet, sodass Sie es schnell bewegen können.



- Wir empfehlen Ihnen, das Gerät in einem Umgebungstemperaturbereich von 5 – 35 °C zu verwenden. Wenn es außerhalb dieses Bereichs verwendet wird, kann es sein, dass das Gerät nicht mehr funktioniert.

### <Epilieren von Beinen oder Armen>



Entlang der Beine von unten nach oben.  
Am Arm von der Außenseite nach innen.



### <Epilieren der Achseln oder der Bikinizone> ES-ED92



Bewegen Sie ihn in mehrere Richtungen, da das Haar in Bereichen wie Achselhöhle/ Bikinizone in unterschiedlichen Richtungen wächst.



Spannen Sie die Haut mit Ihren Fingern und bewegen Sie das Gerät langsam von innen nach außen, um gegen den Haarwuchs zu arbeiten.

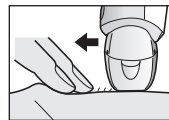

## Tipps, um die besten Epilationsergebnisse zu erhalten

Die Haarentfernung ist nicht dauerhaft. Nach der zweiten Anwendung empfehlen wir, dass Sie die Achseln etwa **einmal pro Woche** und die Arme und Beine etwa **alle zwei Wochen** epilieren.

### <Für Anfänger/Personen mit empfindlicher Haut>

Wenn Sie zum ersten Mal epilieren oder das Gerät bei sensibler Haut verwenden, empfehlen wir die Verwendung des Skin Protector Aufsatzes.

Der Skin Protector Aufsatz hat eine Hautschutzvorrichtung, die für eine sanftere Epilation sorgt, um Haare zu entfernen, indem er die Haut herunter drückt und auf diese Weise strafft, um somit die Schmerzen zu verringern.

- Wir empfehlen auch den Gebrauch der Sanftmodus-Rotation. (⇒ Seite 36)

### 1. Entfernen Sie den Effizienzaufsatz [E].

### 2. Bringen Sie den Schonauftsatz an [C].

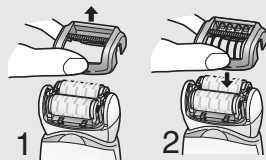

- Nach Gebrauch kann eine Rötung auftreten. Das Auflegen eines kalten Waschlappens hilft bei Schmerzen oder Ausschlag.
- Wenn Ihre Haut nach der Epilation trocken wird, empfehlen wir, dass Sie zwei Tage später eine Feuchtigkeitslotion auftragen.
- Achten Sie darauf, dass die Haut vor und nach der Anwendung sauber ist.

### <Beste Haarlänge für die Epilation>

Kürzen Sie Ihre Haare vor der erstmaligen Enthaarung, oder wenn Sie längere Zeit nicht epilieren haben. Die Haarentfernung ist einfacher und weniger schmerzhaft, wenn die Haare kurz sind.

## Verwendung des Rasieraufsatzes [ES-ED92]

FEUCHT-Epilation mit Rasierschaum macht die Haut rutschiger für eine präzisere Rasur. Für TROCKEN-Rasur ist Schritt 3 nicht erforderlich. Wischen Sie vor der TROCKEN-Rasur jegliche Feuchtigkeit oder Schweiß von der Haut.

### 1 Befestigen Sie den Rasieraufsatz [H].

- Vergewissern Sie sich, dass der Kammaufsatz [G] abgenommen wurde.

### 2 Überprüfen Sie, ob die Scherfolie verformt oder beschädigt wurde.

### 3 Befeuchten Sie Ihre Haut und bringen Sie Duschgel auf Ihrer Haut auf.

- Verwenden Sie keine Rasiercreme, Hautcreme oder Hautlotion, weil dadurch die Klingen zugesetzt werden.

### 4 Wählen Sie den Modus, indem Sie den Netzschalter [K 2] drücken. (⇒ Seite 36)

- Üben Sie sanften Druck aus, sodass die gesamte Scherfolie Hautkontakt hat und die Oberfläche der Scherfolie sich nicht nach oben oder unten bewegt.

## Gebrauch des Fußpflegeaufsatzes [ES-ED92]

- Der Fußpflegeaufsatz kann nicht in der Badewanne oder unter der Dusche verwendet werden.
- Achten Sie vor Gebrauch darauf, dass das Gerät aufgeladen ist.
- Wir empfehlen, den Fußpflegeaufsatz innerhalb von 30 Minuten nach dem Baden oder Duschen zu verwenden. Wischen Sie vom sauberen Fuß alles Wasser von der Haut ab. (Jede Anwendung sollte etwa 10 Minuten dauern (5 Minuten für jeden Fuß, 10 Minuten insgesamt für beide Füße))

# 1 Bringen Sie den Fußpflegeaufsatz an [1].

- Drücken Sie ihn fest herunter, bis Sie einen "Klick" hören.

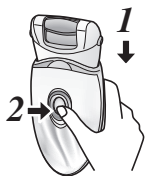

# 2 Drücken Sie den Netzschalter [3/2] ein Mal.

- Für die Drehgeschwindigkeit wird der normale Modus empfohlen. (➡ Seite 36)

# 3 Bringen Sie den Fußpflegeaufsatz in Kontakt mit der Haut und beginnen Sie mit dem Feilen.

- Wenn Sie eine einzelne Stelle eine längere Zeit feilen, kann diese durch die Reibung heiß werden. Um dies zu vermeiden, achten Sie drauf, dass Sie kleine Änderungen an der Feilposition vornehmen, während Sie feilen.
- Es sollte etwa alle zwei Wochen gefeilt werden.

## Die Grundlagen der Fußpflege

Verwenden Sie das Produkt nur zum Feilen von Schwielen und verhärteten Stellen am Fuß.



<Verwendung bei>

### Schwielen

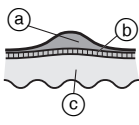

Eine Schiela ist eine verhärtete Hautpartie, die sich durch wiederholten Druck oder Reibung bildet.

- (a) Verhärtete Hautpartie
- (b) Epidermis
- (c) Haut

## Dinge, bei denen man vorsichtig sein sollte, wenn gefeilt wird

Vor der Inbetriebnahme Nach dem Gebrauch

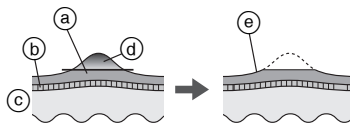

- (a) Verhärtete Hautpartie
- (b) Epidermis
- (c) Haut
- (d) Menge, die entfernt werden soll
- (e) Lassen Sie etwas von der verhärteten Hautpartie am Fuß.

- Wenn man einen Bereich zu tief feilt, kann es passieren, dass er wehtut und sich entzündet.
- Wenn man einen Bereich zu großflächig abfeilt kann es passieren, dass sich sogar noch größere Schwielen bilden. Achten Sie also darauf, dass Sie etwas von der verhärteten Hautpartie am Fuß lassen.

## Tipps, wie man den Fußpflegeaufsatz bewegt

Bewegen Sie das Gerät in Pfeilrichtung.

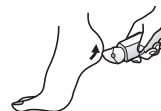
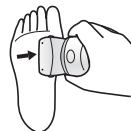

Benutzen Sie Ihre freie Hand, um das Feilen zu unterstützen.

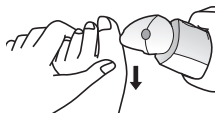

## Reinigung

- Reinigen Sie nach der Anwendung stets die Aufsätze und Kappen, damit sie in einem hygienisch einwandfreiem Zustand bleiben.
- Schalten Sie den Apparat vor der Reinigung aus und trennen Sie ihn vom Netz.
- Achten Sie beim Reinigen der Hautschutzvorrichtung, Rahmen, Effizienzaufsatz und Skin Protector Aufsatz darauf, dass diese nicht beschädigt werden.

## Trockenreinigung [B C D F H]

### Epilieraufsatz/Rasieraufsatz

1. Ziehen Sie den Effizienz-/Skin Protector Aufsatz hoch, indem Sie den Aufsatz-Freigabeknopf [B C ②] / den Rahmen-Freigabeknopf [F ⑥] festhalten oder entfernen Sie den Rahmen, indem Sie den Rahmen-Freigabeknopf [H ⑭] drücken.

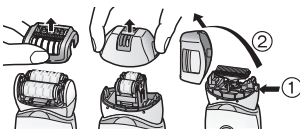

2. Reinigen Sie den Skin Protector Aufsatz [C], den Epilieraufsatz [D, F] und den Rasieraufsatz [H] mit der Reinigungsbürste [M].

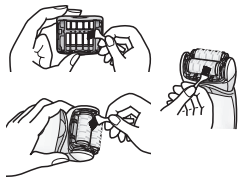

## Nassreinigung [B C D F H J]

### Epilieraufsatz/Rasieraufsatz

1. Befeuchten Sie die Epilierscheiben und Klingen und tragen Sie eine kleine Menge flüssige Handseife auf die Epilierscheiben auf.
2. Stellen Sie den Schalter an, und dann entsteht Schaum.



3. Waschen Sie am Aufsatz haftende Haare mit Wasser ab.

- Verwenden Sie kein heißes Wasser.
- Falls die Seife nicht vollständig abgespült wird, kann sich eine weiße Ablagerung ansammeln, die verhindert, dass sich die Scheiben und die Klingen glatt bewegen.
- Spülen Sie den Rasieraufsatz ab, wobei der Rahmen entfernt wurde.



4. Schalten Sie das Gerät aus, wischen Sie den Apparat mit einem trockenen Tuch ab, und lassen Sie ihn gut trocknen.

### Fußpflegeaufsatz

1. Geben Sie flüssige Seife auf den mittleren Teil der Feile.
2. Lassen Sie etwas Wasser auf die Feile fließen und schalten Sie das Gerät ein.
3. Spülen Sie alle Überreste sorgfältig mit Wasser oder lauwarmem Wasser ab.
4. Nachdem Sie das Gerät ausgeschaltet haben, entfernen Sie den Rahmen und spülen Sie das Innere aus.



5. Wischen Sie alles in einer gut belüfteten Umgebung mit einem trockenen Tuch ab.

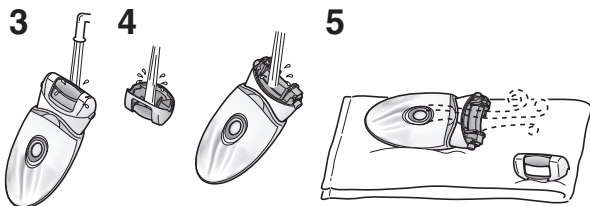

### Austausch der Scherfolie

Wir empfehlen, dass die Scherfolie [HⓈ] jährlich und das Schermesser **alle zwei Jahre** ausgetauscht wird. Entfernen Sie die Scherfolie [H] des Scherkopfes nur wenn Sie sie austauschen.

1. Drücken Sie die Scherfolie vorsichtig mit den Fingern und entfernen Sie die Plastikabdeckung (b) auf der Scherfolie mit einem Fingernagel von den Rasten (a) auf der Innenseite des Rahmens.
2. Die neue Scherfolie sollte leicht gebogen und hineingedrückt werden, bis sie in dem Rahmen einrastet.

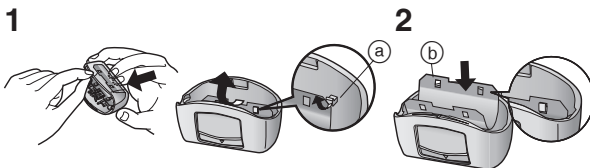

### Austausch der Feile

Die Lebensdauer einer Feile beträgt etwa 1 Jahr (wenn vorausgesetzt wird, dass damit alle 2 Wochen etwa 10 Minuten gefeilt wird). Wir empfehlen, die Feile etwa einmal pro Jahr auszutauschen.

1. Drücken Sie die Feile mit dem Finger herunter und lösen Sie sie.
2. Richten Sie sie so aus, dass der □ förmige Teil mit der ■ Markierung an der Seite übereinstimmt und drücken Sie sie nach unten.

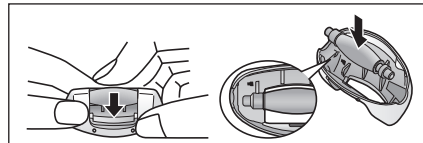

## Fehlersuche

Problem		Mögliche Ursache	Handlung
Der Apparat funktioniert nicht.		▶ Er wird nicht aufgeladen.	▶ Laden Sie den Apparat vollständig auf.
		▶ Der Schalter wird EIN geschaltet, wobei der Adapter an die Steckdose angeschlossen wurde.	▶ Wenn der Apparat mit der Steckdose verbunden ist, ist nur Laden möglich. Trennen Sie das Gerät vor Verwendung von der Steckdose.
		<b>Wenn Sie epilieren</b> ▶ Die Hautschutzvorrichtung oder Epilierscheiben sind deformiert, zerbrochen oder beschädigt.	▶ Fordern Sie in einem autorisierten Kundendienstzentrum eine Reparatur an.
		<b>Wenn Sie epilieren oder rasieren</b> ▶ Es hat sich Haarstaub angesammelt. ▶ Duschgel hat sich auf Epilierscheiben und Klinge festgesetzt.	▶ Entfernen Sie den Haarstaub. ▶ Waschen Sie es durch Einweichen in warmem Wasser ab.
	<b>Bei der Fußpflege</b> ▶ Der Rahmen ist nicht sicher angebracht.	▶ Befestigen Sie ihn erneut.	
Die Betriebszeit verkürzt sich.		▶ Der Apparat wird nicht bei der empfohlenen Gebrauchstemperatur verwendet.	▶ Verwenden Sie ihn bei einer Gebrauchstemperatur von 5 – 35 °C.
		▶ Der Apparat wird zu fest gegen die Haut gedrückt.	▶ Der Kontakt zur Haut sollte mit weniger Kraft erfolgen.
		▶ Nicht vollständig aufgeladen	▶ Laden Sie den Apparat vollständig auf.
Kann das Haar nicht entfernen.		<b>Wenn Sie epilieren</b> ▶ Der Apparat wird bei langem Haar verwendet.	▶ Verwenden Sie ihn bei Haar, das etwa 2 bis 3 mm lang ist.
Das Haar wird stoppelig.		▶ Die Art, wie das Gerät angewendet oder bewegt wird, ist nicht korrekt.	▶ Siehe Seite 37.

Problem		Mögliche Ursache	Handlung
Der Apparat stoppt während des Betriebs.	<b>Wenn Sie epilieren</b>	▶ Der Apparat wird zu fest gegen die Haut gedrückt.	▶ Der Kontakt zur Haut sollte mit weniger Kraft erfolgen.
Der Apparat entfernt das Haar nicht mehr so gut wie vorher.		▶ Nicht vollständig aufgeladen	▶ Laden Sie den Apparat vollständig auf.
Der Apparat schneidet das Haar nicht mehr so gut wie vorher.	<b>Beim Rasieren</b>	▶ Es hat sich Haarstaub angesammelt.	▶ Entfernen Sie den Haarstaub.
		▶ Die Hautschutzvorrichtung oder Epilierscheiben sind deformiert, zerbrochen oder beschädigt.	▶ Fordern Sie in einem autorisierten Kundendienstzentrum eine Reparatur an.
Der Apparat schneidet das Haar nicht mehr so gut wie vorher.	<b>Beim Rasieren</b>	▶ Es hat sich Haarstaub angesammelt.	▶ Entfernen Sie den Haarstaub.
		▶ Die Klinge ist deformiert.	▶ Ersetzen Sie die Klinge. Richtlinien für den Austausch: Scherfolie: Etwa 1 Jahr Schermesser: Etwa 2 Jahre
Kann nicht feilen.	<b>Bei der Fußpflege</b>	▶ Die Klinge ist verschlissen.	▶ Ersetzen Sie die Feile. Richtlinien für den Austausch: Etwa 1 Jahr
		▶ Die Feile ist verschlissen.	▶ Versuchen Sie den normalen Modus zu verwenden.
Kann den Gestank nicht loswerden.	<b>Bei der Fußpflege</b>	▶ Der Apparat wird im Sanft-Modus verwendet.	▶ Weichen Sie die Feile etwa 24 Stunden ein, bevor Sie sie waschen.
Kann den Gestank nicht loswerden.	<b>Bei der Fußpflege</b>	▶ Er ist schmutzig.	

Wenn die Probleme nicht gelöst werden können, wenden Sie sich an das Geschäft, in dem Sie das Gerät erworben haben, oder an ein von Panasonic autorisiertes Servicecenter, um das Gerät reparieren zu lassen.

## Akkulebensdauer

Die Akkus halten etwa 3 Jahre, wenn Sie etwa einmal in der Woche aufgeladen werden. Der Akku in diesem Epiliergerät sollte nicht vom Konsumenten ersetzt werden. Lassen Sie die Batterie in einem autorisierten Servicecenter ersetzen.

## Entfernen des eingebauten, aufladbaren Akkus

**Entfernen Sie den eingebauten Akku vor dem Entsorgen des Epiliergeräts.**

Achten Sie darauf, dass der Akku an einem offiziell dafür vorgesehenen Ort entsorgt wird, wenn es einen in Ihrem Land gibt.

Diese Abbildung darf nur verwendet werden, wenn das Epiliergerät entsorgt wird und darf nicht verwendet werden, es zu reparieren. Wenn Sie das Epiliergerät selbst auseinandernehmen, ist es nicht länger wasserfest, was zu Fehlfunktionen führen kann.

- Trennen Sie das Netzkabel vom Epiliergerät, wenn Sie den Akku entfernen.
- Drücken Sie den Netzschalter, um den Strom einzuschalten und lassen Sie ihn dann eingeschaltet, bis der Akku vollständig entladen ist.
- Führen Sie die Schritte ① bis ⑤ aus, und heben Sie den Akku an und danach entfernen Sie ihn.
- Gehen Sie vorsichtig vor, damit der Akku nicht kurzgeschlossen wird.

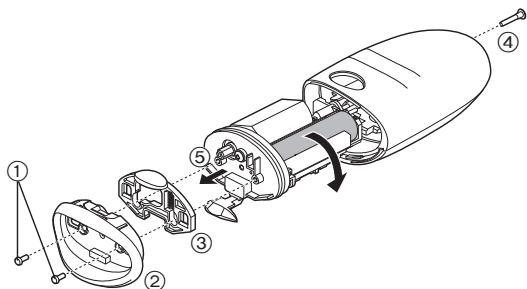

## Umweltschutz und Recycling

Dieses Epiliergerät enthält einen Lithium-Ionen-Akku.

Stellen Sie bitte sicher, dass Sie den Akku an einem offiziell dafür vorgesehenen Ort entsorgen, wenn ein solcher in Ihrem Land vorhanden ist.

## Garantie

Wenn Sie Informationen benötigen oder das Kabel beschädigt wird, besuchen Sie die Webseite von Panasonic <http://panasonic.net/> oder setzen Sie sich mit einem autorisierten Servicecenter in Verbindung. (Sie finden die jeweiligen Adressen auf dem europaweit gültigen Garantieschein.)

## Technische Daten

Stromversorgung	Siehe Etikett auf dem Netzadapter. (Automatische Spannungsanpassung)
Ladedauer	Etwa 1 Stunde
Durch die Luft übertragener akustischer Schall	Epilieraufsatz für Beine/Arme: 68 (dB (A) bei 1 pW) Epilieraufsatz für Achseln/Bikinizone: 70 (dB (A) bei 1 pW) Rasieraufsatz: 63 (dB (A) bei 1 pW) Fußpflegeaufsatz: 64 (dB (A) bei 1 pW)

Dieses Gerät ist ausschließlich für die private Verwendung vorgesehen.

## Benutzerinformation zur Sammlung und Entsorgung von veralteten Geräten und benutzten Batterien



Diese Symbole auf den Produkten, Verpackungen und/ oder Begleitdokumenten bedeuten, dass benutzte elektrische und elektronische Produkte und Batterien nicht in den allgemeinen Hausmüll gegeben werden sollen.



Bitte bringen Sie diese alten Produkte und Batterien zur Behandlung, Aufarbeitung bzw. zum Recycling gemäß Ihrer Landesgesetzgebung und den Richtlinien 2002/96/EG und 2006/66/EG zu Ihren zuständigen Sammelpunkten.

Indem Sie diese Produkte und Batterien ordnungsgemäß entsorgen, helfen Sie dabei, wertvolle Ressourcen zu

schützen und eventuelle negative Auswirkungen auf die menschliche Gesundheit und die Umwelt zu vermeiden, die anderenfalls durch eine unsachgemäße Abfallbehandlung auftreten können.

Wenn Sie ausführlichere Informationen zur Sammlung und zum Recycling alter Produkte und Batterien wünschen, wenden Sie sich bitte an Ihre örtlichen Verwaltungsbehörden, Ihren Abfallentsorgungsdienstleister oder an die Verkaufseinrichtung, in der Sie die Gegenstände gekauft haben.

Gemäß Landesvorschriften können wegen nicht ordnungsgemäßer Entsorgung dieses Abfalls Strafgerichte verhängt werden.

### Für geschäftliche Nutzer in der Europäischen Union

Wenn Sie elektrische oder elektronische Geräte entsorgen möchten, wenden Sie sich wegen genauerer Informationen bitte an Ihren Händler oder Lieferanten.

### [Informationen zur Entsorgung in Ländern außerhalb der Europäischen Union]

Diese Symbole gelten nur innerhalb der Europäischen Union. Wenn Sie solche Gegenstände entsorgen möchten, erfragen Sie bitte bei den örtlichen Behörden oder Ihrem Händler, welches die ordnungsgemäße Entsorgungsmethode ist.



## Table des matières

<b>Consignes de sécurité .....</b>	<b>50</b>	<b>Nettoyage .....</b>	<b>62</b>
<b>Usage prévu .....</b>	<b>55</b>	<b>Remplacement de la grille extérieure .....</b>	<b>63</b>
<b>Étapes rapides pour l'épilation .....</b>	<b>55</b>	<b>Remplacement de la lime.....</b>	<b>63</b>
<b>Identification de l'appareil .....</b>	<b>56</b>	<b>Dépannage .....</b>	<b>64</b>
<b>Charge .....</b>	<b>57</b>	<b>Durée de vie de la batterie .....</b>	<b>66</b>
<b>Avant utilisation.....</b>	<b>57</b>	<b>Extraction de la pile rechargeable intégrée ...</b>	<b>66</b>
<b>Utilisation de la tête d'épilation.....</b>	<b>58</b>	<b>Garantie .....</b>	<b>66</b>
<b>Utilisation de la tête de rasage.....</b>	<b>60</b>	<b>Spécifications .....</b>	<b>66</b>
<b>Utilisation de la tête pédicure.....</b>	<b>60</b>		

Merci d'avoir choisi ce produit Panasonic.

**Avant de faire fonctionner cet appareil, veuillez lire toutes les instructions et les conserver pour une utilisation ultérieure.**

## **Avertissement**

- Cet appareil peut être utilisé par des enfants d'au moins 8 ans et des personnes aux capacités physiques, sensorielles ou mentales réduites ou manquant d'expérience et de connaissances s'ils sont sous surveillance ou si des instructions leur ont été données concernant l'utilisation de l'appareil d'une manière sûre et s'ils comprennent les dangers impliqués. Les enfants ne doivent pas jouer avec l'appareil. Les procédures de nettoyage et d'entretien ne doivent pas être effectuées par des enfants sans surveillance.
- Le cordon d'alimentation ne peut pas être remplacé. Si le cordon est endommagé, l'adaptateur CA doit être mis au rebut.
- Ne pas utiliser un autre adaptateur que l'adaptateur CA fourni.



## ► Utilisation de la tête d'épilation/tête de rasage

- L'appareil peut être utilisé en épilation sèche ou mouillée. Le symbole suivant représente **une épilation humide**. Il signifie que la tête d'épilation/tête de rasage peut être utilisée dans un bain ou sous la douche.



## ► Utilisation de la tête pédicure

- Le symbole suivant représente **une tête pédicure lavable**. Ce symbole indique que le corps peut être nettoyé sous l'eau.



- Débrancher le corps de l'adaptateur CA avant de le nettoyer dans l'eau.

## Consignes de sécurité

Afin de réduire le risque de blessure, de choc électrique, d'incendie ou de dégâts à la propriété, respectez toujours les consignes de sécurité suivantes.

### Explication des symboles

Les symboles suivants sont utilisés pour répertorier et décrire le niveau de risque, de blessures et de dommages à la propriété pouvant être causés lorsque les consignes sont ignorées et que l'appareil n'est pas utilisé de manière conforme.

 **DANGER**

Signale un danger potentiel pouvant entraîner des blessures graves ou la mort.

 **AVERTISSEMENT**

Signale un danger potentiel qui peut entraîner des blessures graves ou la mort.

 **ATTENTION**

Signale un danger susceptible d'entraîner des blessures mineures.

Les symboles suivants sont utilisés pour répertorier et décrire le type de consignes à observer.

 Ce symbole est utilisé pour avertir les utilisateurs qu'il s'agit d'une procédure de fonctionnement spécifique qui ne doit pas être effectuée.

 Ce symbole est utilisé pour avertir les utilisateurs qu'il s'agit d'une procédure de fonctionnement spécifique qui doit être suivie afin de pouvoir utiliser l'appareil en toute sécurité.

## AVERTISSEMENT

**Ce produit dispose d'une batterie rechargeable intégrée. Ne pas la jeter dans le feu ni l'exposer à la chaleur. Ne pas la charger, ni l'utiliser ou la soumettre à des températures élevées.**

- Tout manquement à ce qui précède peut entraîner une surchauffe, une inflammation ou une explosion de l'appareil.

**Ne pas le ranger dans un endroit à portée des enfants. Ne pas les laisser l'utiliser.**

- Ceci pourrait provoquer un accident ou des blessures dues à l'ingestion accidentelle de la lame intérieure, brosse, etc.

**Ne jamais démonter l'appareil, sauf lors de sa mise au rebut.**

- Ceci pourrait provoquer un incendie, un choc électrique ou des blessures.

**Ne pas modifier, ni réparer l'appareil.**

- Ceci pourrait provoquer un incendie, un choc électrique ou des blessures. Contacter un centre de service agréé pour les réparations (remplacement de la batterie, etc.).

**Ne pas utiliser un régime nominal supérieur à celui de la prise ou du câble secteur.**

- Un dépassement du régime nominal en connectant une quantité trop importante de fiches dans une prise secteur peut entraîner un incendie dû à une surchauffe.

**Ne pas endommager ni modifier, ni plier excessivement, ni tirer, ni tordre le cordon. Et ne pas placer d'objet lourd sur le cordon, ni le pincer.**

- Ceci pourrait provoquer un choc électrique ou un incendie dû à un court-circuit.

# AVERTISSEMENT

 **Ne jamais utiliser l'appareil si l'adaptateur CA est endommagé ou si la fiche d'alimentation n'est pas correctement insérée dans une prise secteur.**

- Ceci pourrait provoquer un choc électrique ou un incendie dû à un court-circuit.

 **Ne pas brancher l'adaptateur à une prise secteur ou le débrancher avec les mains humides.**

- Ceci pourrait entraîner un choc électrique ou des blessures.

 **Ne pas tremper l'adaptateur CA dans l'eau ou le nettoyer avec de l'eau.**

- Ceci pourrait provoquer un choc électrique ou un incendie dû à un court-circuit.

 **Ne pas placer l'adaptateur CA au-dessus ou à proximité d'un lavabo ou d'une baignoire.**

- Ceci pourrait provoquer un choc électrique ou un incendie dû à un court-circuit.

 **Ne pas utiliser un autre adaptateur que l'adaptateur CA fourni. Et ne pas charger un autre produit à l'aide de l'adaptateur CA fourni.**

- Ceci pourrait entraîner des brûlures ou un incendie dus à un court-circuit.

**Cesser immédiatement d'utiliser l'appareil et retirer l'adaptateur en cas d'anomalie ou de dysfonctionnement.**

- Une utilisation de l'appareil dans de telles conditions pourrait provoquer un incendie, un choc électrique ou des blessures.

**<En cas d'anomalie ou de dysfonctionnement>**

 • **L'unité principale, l'adaptateur ou le cordon est déformé ou anormalement chaud.**

• **L'unité principale, l'adaptateur ou le cordon sent le brûlé.**

• **Un bruit anormal est constaté au cours de l'utilisation ou du chargement de l'unité principale, de l'adaptateur ou du cordon.**

- Faire immédiatement vérifier ou réparer l'appareil dans un centre de service agréé.

 **Insérer complètement l'adaptateur ou la fiche de l'appareil.**

- Sinon, ceci pourrait provoquer un incendie, un choc électrique ou des brûlures.

 **S'assurer de toujours faire fonctionner l'appareil par le biais d'une source d'alimentation électrique dont la tension correspond à la tension nominale indiquée sur l'adaptateur CA.**

- Sinon, ceci pourrait provoquer un incendie, un choc électrique ou des brûlures.

 **Toujours débrancher l'adaptateur de la prise secteur avant de le nettoyer.**

- Sinon, ceci pourrait provoquer un choc électrique ou des blessures.

 **Nettoyer régulièrement la fiche d'alimentation et la fiche de l'appareil pour éviter l'accumulation de poussière.**

- Sinon, ceci pourrait provoquer un incendie dû à un défaut d'isolement provoqué par l'humidité.

Débrancher l'adaptateur et l'essuyer avec un chiffon sec.

# ATTENTION

**Ne pas serrer le cordon en l'enroulant autour de l'adaptateur avant de le ranger.**



- Ceci risque de rompre le fil du cordon s'il est trop tendu, et causer un incendie dû à un court-circuit.

**Ne pas le laisser tomber ou le soumettre à un choc.**



- Ceci pourrait provoquer des blessures.

**Ne pas permettre que des broches ou des déchets adhèrent à la fiche d'alimentation ou à la fiche de l'appareil.**



- Ceci pourrait provoquer un choc électrique ou un incendie dû à un court-circuit.

**Ne pas appuyer trop fort sur la lame en utilisant la tête de rasage.**



- Ceci pourrait endommager l'appareil et par conséquent blesser la peau.

**Ne pas toucher la section de la lame (section métallique) de la lame intérieure.**



- Vos mains pourraient se blesser.

**Ne pointez pas en continu la lumière en direction de vos yeux.**



- Cela pourrait vous éblouir.

**Ne pas mettre l'appareil en MARCHÉ sans que la tête soit fixée.**



- Ceci pourrait entraîner une blessure au doigt ou provoquer l'enchevêtrement des cheveux ou des vêtements et endommager l'appareil.

**Ne pas utiliser sans l'embout.**



- Ceci pourrait entraîner des blessures sur la peau ou provoquer l'enchevêtrement des cheveux ou des vêtements et endommager l'appareil.

**Débranchez l'adaptateur de la prise secteur lorsqu'il n'est pas en charge.**



- Sinon, ceci pourrait provoquer un choc électrique ou un incendie dû à une fuite électrique résultant d'une détérioration de l'isolement.

**Débranchez l'adaptateur ou la fiche de l'appareil en les maintenant plutôt qu'en tirant sur le cordon.**



- Un débranchement en tirant sur le cordon peut entraîner un choc électrique ou des blessures.

**Avant d'utiliser l'appareil, vérifiez que la grille de protection, le disque, la lame et l'embout ne présentent pas de déformations, de fissures et de dommages.**



- Sinon, vous pourriez vous blesser.

**La grille de protection se déforme facilement, veuillez donc la ranger avec le capuchon de protection fixé.**



- Sinon, ceci pourrait entraîner une déformation de la grille de protection ou l'endommager et par conséquent blesser votre peau.

**Utilisez uniquement pour l'usage prévu.**



- Sinon, vous pourriez vous blesser.

► **À propos de l'utilisation de la tête d'épilation/tête de rasage**

**Ne jamais appuyer trop fort sur la peau, éviter de repasser plusieurs fois sur une même zone ou d'aller et venir sur une zone. Et ne pas effectuer de mouvements par à-coups.**



- Ceci pourrait entraîner des blessures, une inflammation de la peau ou des douleurs intenses.

# ATTENTION

## Ne pas utiliser la tête d'épilation jambes/bras pour épiler les aisselles et la ligne du maillot.

- Ceci pourrait entraîner des blessures ou une inflammation de la peau.

## **Ne pas utiliser l'appareil dans les cas suivants:**

- Avant ou pendant la menstruation, une grossesse ou pendant le mois suivant l'accouchement
- Sur une peau bronzée
- Si vous ne vous sentez pas bien ou que vous ressentez une anomalie sur votre peau ou votre corps
- Une utilisation dans de tels cas pourrait sensibiliser la peau ou provoquer une inflammation, des saignements ou des douleurs intenses.

## **Ne pas utiliser l'appareil dans les parties du corps suivantes:**

- Sur une peau présentant des blessures, une éruption cutanée, des grains de beauté, des hématomes, des verrues, de l'acné, etc.
- Sur le visage, les organes génitaux et la région génitale ou les cuisses
- La partie intérieure du haut des bras et des zones fragiles (genoux, coudes) où la peau est plus sensible
- Ceci pourrait entraîner des blessures, une inflammation de la peau ou des saignements.

## **Les personnes suivantes ne doivent pas utiliser cet appareil:**

- Les personnes souffrant de dermatite atopique ou d'éruptions cutanées et d'autres maladies de la peau
- Les personnes souffrant de diathésis allergique ou les personnes avec une peau qui s'irrite facilement au contact des cosmétiques, des vêtements, des métaux, etc.
- Les personnes dont les plaies ont tendance à suppuer facilement
-  · Les personnes qui souffrent de varices, de diabète, d'hémophilie, etc.
- Les personnes qui ont des difficultés à stopper les saignements
- Les personnes qui ont souffert de problèmes cutanés (suppuration, inflammation, etc.) dus à l'épilation (épilation à la pince, dépilation, épilation à la cire, etc.)
- Une utilisation dans de tels cas pourrait sensibiliser la peau ou provoquer une inflammation, des saignements ou des douleurs intenses.

## **Ne pas utiliser la tête d'épilation/tête de rasage de la manière suivante:**

- Le fait d'utiliser l'appareil juste avant d'aller nager ou de se baigner dans la mer (attendre au moins deux jours avant d'effectuer ce genre d'activité)
-  · Juste avant de prendre un bain
- Le partager avec votre famille ou d'autres personnes
- Pratiquer un sport extrême ou faire des exercices juste après l'épilation
- Ceci pourrait entraîner une infection ou une inflammation due à une bactérie pénétrant dans le corps au travers des pores.

## **Si des problèmes cutanés persistent pendant 2 jours ou plus suivant le traitement, ne plus utiliser l'unité et prendre contact avec un dermatologue.**

- Sinon, les symptômes pourraient s'aggraver.

# ATTENTION

Appliquer doucement la grille de protection sur la peau à un angle de 90°.



- Sinon, ceci pourrait entraîner des blessures sur la peau ou provoquer l'enchevêtrement des cheveux ou des vêtements et endommager l'appareil.

## ► À propos de l'utilisation de la tête pédicure

**Ne pas utiliser la tête pédicure de la manière suivante:**

- Limer trop profondément
  - Limer la peau ramollie
  - Limer la peau durcie si vous souffrez d'une affection dans la zone à proximité de vos ongles de pieds
  - Utiliser la tête pédicure dans le bain
  - Le partager avec votre famille ou d'autres personnes
- Ceci pourrait entraîner des blessures, une inflammation de la peau, des saignements ou d'autres troubles ou une dégradation de ces symptômes.



**Lors de l'utilisation de l'appareil pour limer, faites attention au sens dans lequel se déplace le corps principal de l'appareil.**



- Une rotation de la lime pourrait entraîner un déplacement du corps de l'appareil dans un sens inattendu et blesser la peau.

• Les personnes souffrant de diabète, d'une mauvaise circulation sanguine au niveau des pieds, de démangeaisons, de douleur ou d'une chaleur excessive au niveau des pieds doivent consulter leur médecin avant d'utiliser la tête pédicure.



• Si la peau semble anormale après le limage, arrêtez l'utilisation de la tête pédicure et consultez un dermatologue.

• Limez petit à petit la peau durcie pendant quelques jours.

• N'utilisez pas le produit pour limer autre chose que des durillons et de la peau dure sous les pieds.

- Le non-respect des instructions ci-dessus pourrait entraîner des blessures, une inflammation de la peau, des saignements ou d'autres troubles ou une dégradation de ces symptômes.

## DANGER

Cette batterie rechargeable s'utilise uniquement avec cet épilateur. Ne pas utiliser la batterie avec un quelconque autre appareil.

Ne pas recharger la batterie une fois qu'elle a été retirée de l'appareil.

- Ne pas la jeter au feu ou la soumettre à une source de chaleur.
- Ne pas la soumettre à un choc, la démonter, la modifier ou la percer avec un clou.



- Ne pas laisser les bornes positives et négatives de la batterie entrer en contact l'une avec l'autre via des objets en métal.
  - Ne pas ranger ou transporter la batterie avec des bijoux métalliques, comme des colliers ou des épingles à cheveux.
  - Ne pas charger, utiliser ou laisser la batterie dans un endroit où elle sera exposée à des températures élevées, comme en plein soleil ou à proximité d'autres sources de chaleur.
  - Ne jamais peler le tube.
- Tout manquement à ce qui précède peut entraîner une surchauffe, une inflammation ou une explosion de l'appareil.

## AVERTISSEMENT

Une fois la batterie rechargeable retirée, ne pas la laisser à portée des enfants ou des nourrissons.



- En cas d'absorption accidentelle, la batterie est nocive pour le corps.
- En pareil cas, consulter un médecin immédiatement.

**Si du liquide en provenance de la batterie fuit, prendre les mesures suivantes. Ne pas toucher la batterie à mains nues.**

- Le liquide en provenance de la batterie peut rendre aveugle en cas de contact avec les yeux.



Ne pas se frotter les yeux. Laver immédiatement avec de l'eau propre et consulter un médecin.

- Le liquide en provenance de la batterie peut causer une inflammation ou des blessures en cas de contact avec la peau ou des vêtements.

Le rincer complètement avec de l'eau propre et consulter un médecin.

### Usage prévu

- Ne pas utiliser de diluant à peinture, de benzène, d'alcool, etc. pour nettoyer l'appareil. Sinon, ceci pourrait provoquer une défaillance, des fissures ou une décoloration du corps principal de l'appareil. Essuyer avec un chiffon imbibé d'eau savonneuse et bien essorer.
- Tenez l'appareil à l'écart des lavabos, des salles de bains ou de toute autre zone très humide où il pourrait être mouillé ou exposé à l'humidité après usage.
- Tenez l'appareil à l'écart d'endroits où il est exposé à des températures élevées ou à la lumière directe du soleil.
- Assurez-vous de toujours remettre le capuchon de protection sur la tête d'épilation/tête pédicure et le peigne pour le maillot sur la tête de rasage.

### Étapes rapides pour l'épilation

- 1 Charge**  
(► Page 57)
- 2 Sélection de la tête**  
(► Page 57)
- 3 Épilation**  
(► Page 58)

## Identification de l'appareil

- A** Capuchon de protection pour la tête d'épilation (jambes/bras)
- B** Accessoire d'épilation (jambes/bras)
- C** Accessoire protecteur de peau (➡ Page 60)
- ① Grille de protection
- ② Bouton de libération du capuchon
- ③ Embout
- D** Tête d'épilation jambes/bras
- ④ Disques d'épilation
- E** Capuchon de protection pour la tête d'épilation (aisselles/ligne de bikini)
- F** Tête d'épilation aisselles/ligne du maillot
- ⑤ Grille de protection (pièce métallique à l'extérieur)
- ⑥ Bouton de libération de l'embout
- ⑦ Embout
- ⑧ Disques d'épilation (internes)
- G** Peigne pour le maillot (➡ Page 57)
- H** Tête de rasage
- ⑨ Grille extérieure
- ⑩ Tondeuse
- ⑪ Levier de la tondeuse escamotable
- ⑫ Embout
- ⑬ Lame intérieure
- ⑭ Bouton de libération de l'embout
- I** Capuchon de protection pour la tête pédicure
- J** Tête pédicure
- ⑮ Lime
- ⑯ Bouton de libération de l'embout
- ⑰ Embout
- K** Corps
- ⑱ Bouton de libération de la tête
- ⑲ Diode électroluminescente
- ⑳ Voyant du mode
- ㉑ Commutateur d'alimentation
- ㉒ Voyant de charge
- ㉓ Prise
- L** Adaptateur CA (RE7-77) (La forme de l'adaptateur CA est différente suivant la région.)
- ㉔ Adaptateur
- ㉕ Fiche d'alimentation
- ㉖ Cordon
- ㉗ Fiche de l'appareil

Accessoires

**M** Brosse de nettoyage

**N** Pochette

Accessoires	ES-ED92	ES-ED22
Capuchon de protection pour la tête d'épilation (jambes/bras) <b>[A]</b>	✓	✓
Capuchon de protection pour la tête d'épilation (aisselles/ligne de bikini) <b>[E]</b>	✓	—
Peigne pour le maillot <b>[G]</b>	✓	—
Capuchon de protection pour la tête pédicure <b>[I]</b>	✓	—
Accessoire d'épilation (jambes/bras) <b>[B]</b>	✓	✓
Accessoire protecteur de peau <b>[C]</b>	✓	✓
Tête d'épilation aisselles/ligne du maillot <b>[F]</b>	✓	—
Tête de rasage <b>[H]</b>	✓	—
Tête d'épilation jambes/bras <b>[D]</b>	✓	✓
Tête pédicure <b>[J]</b>	✓	—
Pochette <b>[N]</b>	✓	✓



## Charge

Pour une meilleure performance, chargez complètement l'appareil avant l'utilisation.

Vous ne pouvez pas utiliser l'appareil pendant qu'il se recharge.

### Durée de charge = environ 1 heure

L'épilateur peut fonctionner pendant approximativement 30 minutes (40 minutes lors de l'utilisation de l'accessoire protecteur de peau) après 1 heure de charge. (Cela diffère en fonction de la température.)

### Branchez l'adaptateur CA à l'épilateur (a) et à une prise murale (b).

- La température ambiante recommandée pour la charge est de 15 – 35 °C. Les performances de la batterie peuvent se dégrader ou la batterie risque de ne pas se charger en cas de températures extrêmement basses ou élevées.

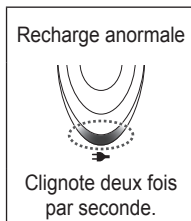
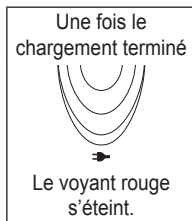
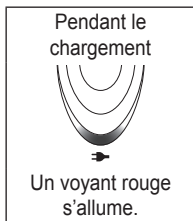
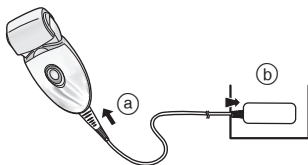

- La durée de charge peut diminuer suivant la capacité de charge.
- Une fois la charge terminée, positionnez le commutateur d'alimentation en marche sur MARCHE. L'épilateur est totalement chargé lorsque le voyant de charge s'allume puis s'éteint au bout de 5 secondes. Ceci signifie que l'épilateur est complètement rechargé.

- Le fait de laisser la batterie en état de charge, n'affectera pas ses performances.
- Lorsque vous chargez l'épilateur pour la première fois ou s'il n'a pas été utilisé pendant plus de 6 mois, le temps de charge de l'épilateur peut augmenter ou le voyant de charge risque de ne pas s'allumer pendant quelques minutes. Il finira par s'allumer s'il reste branché.

## Avant utilisation

### Changement de la tête

- Ôtez la tête tout en tenant le bouton de libération de la tête enfoncé.
- Appuyez sur la tête jusqu'à ce qu'un déclic se produise.

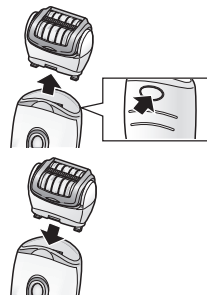

### Utilisation du peigne pour le maillot ES-ED92

Placez le peigne pour le maillot sur la tête de rasage et levez la tondeuse.

- Lorsque le peigne pour le maillot est en place, assurez-vous qu'il soit en contact étroit avec la peau.

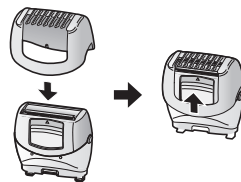

### <Diode électroluminescente>

La fonction lumière s'allume lorsque l'épilateur est en marche. Elle permet d'éclairer la surface de la peau pour mieux détecter les poils courts/fins.



### <Sélection du mode>

La sélection du mode passera dans l'ordre de «Normal» → «Doux» → à «ARRÊT» chaque fois qu'une pression est appliquée sur le commutateur d'alimentation.

#### Normal

En mode Normal, l'épilation est réalisée dans un court laps de temps avec une vitesse de rotation rapide du disque.

- Le témoin orange s'allume lors de l'utilisation du mode Normal.

#### Doux

Le mode Doux va contrôler la vitesse de rotation des disques et minimiser l'irritation lors de l'épilation.

- Le voyant vert s'allume lorsque vous utilisez le mode Doux.

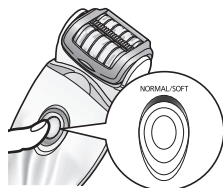

### ARRÊT

L'appareil sera mis à l'ARRÊT.

### <Lorsque le niveau de la batterie est faible>

- Le voyant de charge (→) clignote une fois par seconde.
- La durée de fonctionnement varie selon l'utilisation ou la température une fois que le voyant de charge clignote.



## Utilisation de la tête d'épilation

### Zones convenant à l'épilation



L'épilateur peut être utilisé sur les zones .

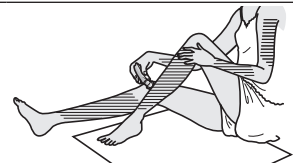



### ES-ED92

L'épilateur peut être utilisé sur les zones .

Avant d'épiler la ligne du maillot, mettez votre maillot de bain ou votre culotte, etc. et vérifiez les zones que vous souhaitez épiler.



- L'utilisation de l'épilateur sur d'autres zones que celles indiquées   pourrait être douloureuse ou provoquer des problèmes de peau.

### Zones ne convenant pas à l'épilation

L'épilateur ne doit pas être utilisé dans la partie intérieure du haut des bras et des zones fragiles (genoux, coudes) où la peau est plus sensible.



L'épilation mouillée (épilation après avoir mouillé la peau et l'épilateur et appliqué de la mousse) assure une épilation tout en douceur. Pour une épilation SÈCHE, commencez à l'étape 3. Avant une épilation SÈCHE, enlevez toute humidité ou sueur présente sur la peau.

## 1 Mouillez votre peau.

## 2 Mouillez les disques et mettez une petite quantité de gel douche liquide sur les disques.

- Utilisez toujours du gel douche lors d'une épilation sur peau mouillée.
- Rincez tout le gel douche restant sur vos mains.



## 3 Sélectionnez le mode en appuyant sur le commutateur d'alimentation [K2].

(➡ Page 58)

- Un flux de mousse se diffuse. La mousse permet à l'épilateur de mieux glisser, il peut donc se déplacer plus rapidement.



- Nous conseillons d'utiliser l'appareil à une température ambiante comprise entre 5 et 35 °C. En dehors de cette plage, il risque de ne plus fonctionner.

### <Épilation des jambes ou des bras>



Vers le haut en partant du bas de la jambe. De l'intérieur vers l'extérieur du bras.



### <Épilation des aisselles ou de la ligne de maillot>

ES-ED92



Déplacez l'appareil dans tous les sens car les poils des aisselles/de la ligne de bikini poussent dans différentes directions.



Tendez la peau avec vos doigts et déplacez lentement l'appareil de l'intérieur vers l'extérieur à contre sens de la pousse des poils.



## Conseils pour une meilleure épilation

L'épilation n'est pas permanente, c'est pourquoi nous recommandons qu'après la 2ème utilisation vous épiliez les aisselles environ **une fois par semaine** et les bras et jambes **une fois toutes les deux semaines**.

### <Pour les débutants ou ceux qui ont la peau sensible>

Lors de la première épilation, ou lors de l'utilisation sur une peau sensible, nous recommandons d'utiliser l'accessoire protecteur de peau.

L'accessoire protecteur de peau possède une grille de protection qui permet une épilation toute en douceur, en retirant les poils tout en maintenant la peau afin de réduire la douleur.

• Nous recommandons aussi d'utiliser le mode doux. (➡ Page 58)

1. Ôtez l'accessoire d'épilation (jambes/bras) [B].
2. Fixez l'accessoire protecteur de peau [C].

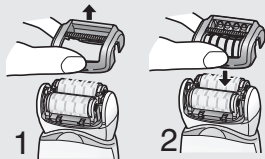

- Une rougeur peut apparaître après l'utilisation. Une serviette froide peut apaiser une douleur ou une éruption cutanée.
- Si votre peau devient sèche après l'épilation, nous recommandons d'appliquer une lotion humidifiante deux jours après l'épilation.
- Assurez-vous que votre peau est propre avant et après utilisation.

### <Longueur de poils idéale pour l'épilation>

Coupez vos poils avant une première épilation ou si vous ne vous êtes pas épilée depuis longtemps. L'épilation est plus facile et moins douloureuse quand les poils sont courts.

## Utilisation de la tête de rasage [ES-ED92]

Une mousse de savon rend la peau glissante pour un rasage MOUILLÉ plus précis. Pour un rasage à SEC, l'étape 3 n'est pas nécessaire. Avant un rasage à SEC, enlever toute humidité ou sueur présente sur la peau.

- 1 **Fixez la tête de rasage [H].**
  - Vérifiez que le peigne pour le maillot [G] est détaché.
- 2 **Vérifiez que la grille extérieure n'est pas déformée ni endommagée.**
- 3 **Humidifiez votre peau et mettez de la mousse de gel douche sur votre peau.**
  - Ne pas utiliser de crème à raser, de crème ou de lotion pour la peau, car les lames pourraient s'encrasser.
- 4 **Sélectionnez le mode en appuyant sur le commutateur d'alimentation [K(2)]. (➡ Page 58)**
  - Appuyez délicatement afin que toute la lame soit en contact étroit avec la peau et que la surface de la lame ne bouge pas vers le haut ou vers le bas.

## Utilisation de la tête pédicure [ES-ED92]

- La tête pédicure ne peut pas être utilisée dans le bain ou sous la douche.
- Veillez à recharger complètement l'appareil avant usage.
- Nous vous recommandons d'utiliser le produit dans les 30 minutes qui suivent le bain ou la douche. Une fois les pieds propres, essuyez toute trace d'eau sur la peau. (Chaque utilisation doit durer environ 10 minutes (5 minutes sur chaque pied, 10 minutes au total sur les deux pieds))

# 1 Positionnez la tête pédicure [1].

- Poussez fermement jusqu'à ce que vous entendiez un dé clic.

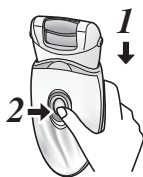

# 2 Appuyez une fois sur le commutateur d'alimentation [2].

- Le mode Normal est recommandé pour la vitesse de rotation. (➡ Page 58)

# 3 Mettez la tête pédicure en contact avec la peau et commencez à limer.

- Le limage en un seul endroit pendant longtemps peut provoquer de la chaleur due à la friction. Pour éviter cela, veillez à modifier légèrement la position de limage lors de l'utilisation.
- Le limage doit être effectué une fois toutes les deux semaines.

## Le soin des pieds de base

N'utilisez pas le produit pour limer autre chose que des durillons et de la peau dure sous les pieds.



<Utilisation>

### Durillon

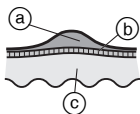

Un durillon se compose d'une couche durcie qui se forme suite à une pression ou à des frottements répétés.

- (a) Couche durcie
- (b) Épiderme
- (c) Derme

## Précautions lors du limage

Avant utilisation

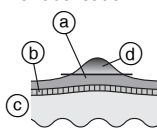

Après usage

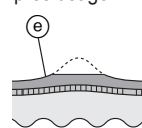

- (a) Couche durcie
- (b) Épiderme
- (c) Derme
- (d) Portion à gommer
- (e) Laissez un peu de la couche durcie.

- Limer une zone trop profondément peut provoquer des douleurs ou des inflammations.
- Limer intensément une zone peut provoquer la formation de durillons encore plus grands. Vous devez donc vous assurer de laisser une partie de la couche durcie.

## Conseils pour déplacer la tête pédicure

Déplacez dans la direction indiquée par la flèche.

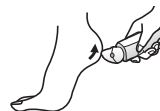

Utilisez la main libre pour soutenir le limage.

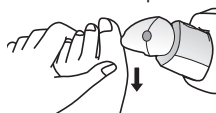

## Nettoyage

- Nettoyez toujours les têtes et les capuchons après usage pour des raisons d'hygiène.
- Eteignez et débranchez l'appareil avant de le nettoyer.
- Faites attention à ne pas endommager la grille de protection, l'embout, l'accessoire d'épilation (jambes/bras) et l'accessoire protecteur de peau pendant le nettoyage.

## Nettoyage à sec [B C D F H]

### Tête d'épilation/Tête de rasage

1. Soulevez l'embout, l'accessoire d'épilation jambes/bras ou protecteur de peau tout en tenant le bouton de libération de l'embout [B C ②] / le bouton de libération du capuchon de l'embout [F ⑥] ou retirez l'embout en poussant le bouton de libération de l'embout [H ⑭].

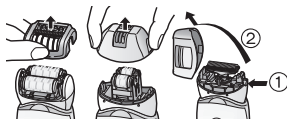

2. Nettoyez l'accessoire protecteur de peau [C], la tête d'épilation [D, F] et la tête de rasage [H] à l'aide de la brosse de nettoyage [M].

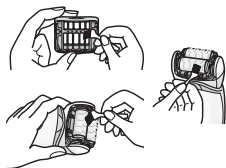

## Nettoyage à l'eau [B C D F H J]

### Tête d'épilation/Tête de rasage

1. Mouillez les disques ainsi que les lames et mettez du savon à main liquide sur l'ensemble.
2. Mettez l'appareil sous tension et mouillez les disques et les lames pour former de la mousse.
3. Lavez la tête à l'eau pour enlever les poils.
  - Ne pas utiliser de l'eau chaude.
  - Si le savon n'est pas complètement rincé, un dépôt blanc risque de s'accumuler et d'empêcher les disques et les lames de se déplacer correctement.
  - Rincez la tête de rasage avec l'embout retiré.



4. Actionnez l'interrupteur pour mettre l'appareil hors tension, essuyez l'appareil avec un chiffon sec et séchez-le bien.

### Tête pédicure

1. Appliquez du savon liquide sur la partie centrale de la lime.
2. Versez une petite quantité d'eau sur la lime et activez le commutateur de mise en marche.
3. Rincez bien à l'eau froide ou tiède pour ôter toutes les peaux mortes.
4. Après avoir désactivé le commutateur de mise en marche, retirez l'embout et rincez l'intérieur.

5. Essayez avec un chiffon sec et faites sécher dans un endroit bien aéré.

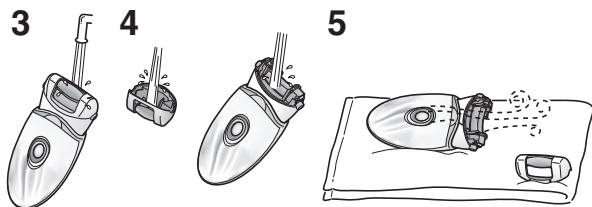

## Remplacement de la grille extérieure

Il est recommandé de remplacer la grille extérieure [H⑨] **tous les ans** et la lame interne **tous les deux ans**. Retirez la grille extérieure de la tête de rasage [H] uniquement au moment de son remplacement.

1. **Tout en appuyant délicatement sur la grille extérieure avec les doigts, utilisez un ongle pour libérer le panneau en plastique (b) situé sur la lame des crochets (a) situés à l'intérieur de l'embout.**
2. **La nouvelle grille extérieure doit être légèrement pliée et poussée à l'intérieur jusqu'à ce qu'elle s'accroche à l'embout.**

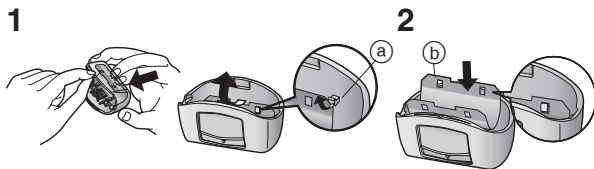

## Remplacement de la lime

La durée de vie de la lime est d'environ 1 an (en considérant une seule utilisation toutes les 2 semaines pendant environ 10 minutes). Nous vous recommandons de remplacer la lime environ une fois par an.

1. **Appuyez avec le doigt et libérez la lime.**
2. **Alignez la partie profilée [ ] avec le repère latéral [ ] et poussez.**

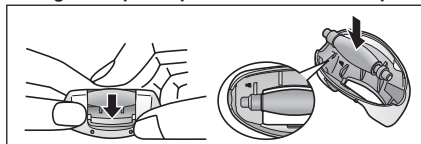

## Dépannage

Problème		Cause possible	Action
L'appareil ne fonctionne pas.		▶ Il n'est pas chargé.	▶ Chargez complètement l'appareil.
		▶ Le commutateur est sur MARCHE et l'adaptateur est branché à la prise secteur.	▶ La charge n'est possible que s'il est branché sur une prise secteur. Débranchez de la prise secteur avant utilisation.
	<b>Lors de l'épilation</b>	▶ La grille de protection ou les disques sont déformés, fissurés ou endommagés.	▶ Faites-le réparer dans un centre de service agréé.
	<b>Lors de l'épilation ou du rasage</b>	▶ Des dépôts de poils se sont accumulés. ▶ Du gel douche est présent sur les disques et la lame.	▶ Nettoyez les dépôts de poils. ▶ Ôtez-le en les trempant dans l'eau chaude.
	<b>Lors du soin des pieds</b>	▶ L'embout n'est pas bien fixé.	▶ Refixez-le.
La durée d'utilisation se réduit.	<b>Lors de l'épilation</b>	▶ L'appareil n'est pas utilisé à la température recommandée.	▶ Utilisez-le à la température recommandée comprise entre 5 et 35 °C.
Impossible d'éliminer les poils.		▶ L'appareil exerce une pression trop forte sur la peau.	▶ Appliquez-le doucement sur la peau.
		▶ Il n'est pas complètement chargé	▶ Chargez complètement l'appareil.
Le poil est dru.		▶ L'appareil est utilisé sur des poils longs.	▶ Utilisez de préférence sur des poils d'environ 2 à 3 mm de long.
		▶ La manière dont l'unité est appliquée ou déplacée n'est pas correcte.	▶ Référez-vous à la page 59.



Problème		Cause possible	Action
L'appareil s'est arrêté en cours de fonctionnement.	<b>Lors de l'épilation</b>	▶ L'appareil exerce une pression trop forte sur la peau.	▶ Appliquez-le doucement sur la peau.
L'appareil ne retire pas les poils aussi bien qu'avant.		▶ Il n'est pas complètement chargé	▶ Chargez complètement l'appareil.
L'appareil ne coupe pas aussi bien qu'avant.	<b>Lors du rasage</b>	▶ Des dépôts de poils se sont accumulés.	▶ Nettoyez les dépôts de poils.
		▶ La grille de protection ou les disques sont déformés, fissurés ou endommagés.	▶ Faites-le réparer dans un centre de service agréé.
Impossible de limer.	<b>Lors du soin des pieds</b>	▶ Des dépôts de poils se sont accumulés.	▶ Nettoyez les dépôts de poils.
		▶ La lame est déformée.	▶ Remplacez la lame. Indication de remplacement: Grille extérieure: Environ 1 an Lame intérieure: Environ 2 ans
Impossible d'éliminer les odeurs.	<b>Lors du soin des pieds</b>	▶ La lame est usée.	▶ Remplacez la lame. Indication de remplacement: Environ 1 an
		▶ La lime est usée.	▶ Essayez de l'utiliser en mode Normal.
		▶ L'appareil est utilisé en mode Doux.	▶ Trempez la lime dans l'eau pendant environ 24 heures avant de la nettoyer.
		▶ Elle est sale.	

Si les problèmes persistent, contactez le magasin où vous avez acheté l'appareil ou un centre de service agréé par Panasonic pour le réparer.

## Durée de vie de la batterie

La durée de vie de la batterie est de 3 ans si elle est chargée environ une fois par semaine. Vous ne devez pas remplacer les piles de cet épilateur vous-même. Faites remplacer la batterie par un service après-vente agréé.

## Extraction de la pile rechargeable intégrée

**Retirez la batterie intégrée rechargeable lors de la mise au rebut de l'épilateur.**

Veillez vous assurer que la batterie est mise au rebut dans un endroit officiellement prévu à cet effet, le cas échéant.

Ce schéma doit seulement être utilisé pour la mise au rebut de l'épilateur, et non pour le réparer. Si vous démontez vous-même l'épilateur, il ne sera plus étanche, ce qui peut causer un dysfonctionnement.

- Débranchez le cordon de l'épilateur avant de retirer la batterie.
- Appuyez sur le commutateur d'alimentation pour mettre l'appareil sous tension, puis laissez-le sous tension jusqu'à ce que la pile soit entièrement déchargée.
- Effectuez les étapes de ① à ⑤, puis surélevez la batterie, et retirez-la.
- Faites attention à ne pas court-circuiter la pile.

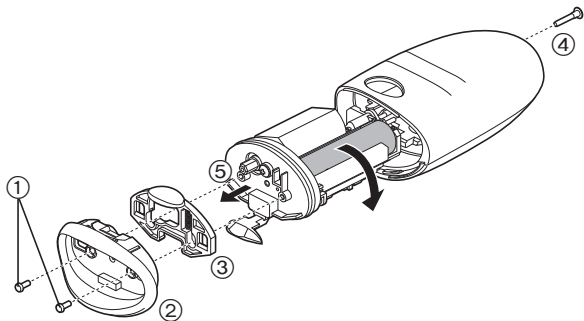

## A propos de la protection de l'environnement et du recyclage des matériaux

L'épilateur contient une pile rechargeable Li-Ion.

Veillez vous assurer que la batterie est mise au rebut dans un endroit prévu à cet effet, comme une déchèterie.

## Garantie

Veillez consulter le site web Panasonic <http://panasonic.net/> ou contacter un centre de service autorisé (vous trouverez ses coordonnées sur le feuillet concernant les garanties en Europe) si vous avez besoin d'informations ou si l'épilateur ou son cordon est endommagé.

## Spécifications

Alimentation électrique	Voir la plaque signalétique sur l'adaptateur CA. (Conversion de tension automatique)
Temps de charge	Env. 1 heure
Niveau sonore	Tête d'épilation jambes/bras: 68 (dB (A) re 1 pW) Tête d'épilation aisselles/ligne du maillot: 70 (dB (A) re 1 pW) Tête de rasage: 63 (dB (A) re 1 pW) Tête pédicure: 64 (dB (A) re 1 pW)

Ce produit est conçu pour un usage domestique uniquement.

## Avis aux utilisateurs concernant la collecte et l'élimination des piles et des appareils électriques et électroniques usagés



Apposé sur le produit lui-même, sur son emballage, ou figurant dans la documentation qui l'accompagne, ce pictogramme indique que les piles et appareils électriques et électroniques usagés doivent être séparés des ordures ménagères.



Afin de permettre le traitement, la valorisation et le recyclage adéquats des piles et des appareils usagés, veuillez les porter à l'un des points de collecte prévus, conformément à la législation nationale en vigueur ainsi qu'aux directives 2002/96/CE et 2006/66/CE.

En éliminant piles et appareils usagés conformément à la réglementation en vigueur, vous contribuez à prévenir le gaspillage de ressources précieuses ainsi qu'à protéger la santé humaine et l'environnement contre les effets potentiellement nocifs d'une manipulation inappropriée des déchets.

Pour de plus amples renseignements sur la collecte et le recyclage des piles et appareils usagés, veuillez vous renseigner auprès de votre mairie, du service municipal d'enlèvement des déchets ou du point de vente où vous avez acheté les articles concernés.

Le non-respect de la réglementation relative à l'élimination des déchets est passible d'une peine d'amende.

### **Pour les utilisateurs professionnels au sein de l'Union européenne**

Si vous souhaitez vous défaire de pièces d'équipement électrique ou électronique, veuillez vous renseigner directement auprès de votre détaillant ou de votre fournisseur.

### **[Information relative à l'élimination des déchets dans les pays extérieurs à l'Union européenne]**

Ce pictogramme n'est valide qu'à l'intérieur de l'Union européenne. Pour connaître la procédure applicable dans les pays hors Union Européenne, veuillez vous renseigner auprès des autorités locales compétentes ou de votre distributeur.



## Indice

<b>Precauzioni di sicurezza.....</b>	<b>72</b>	<b>Pulizia .....</b>	<b>83</b>
Uso previsto.....	76	Sostituzione della lamina esterna.....	84
Guida rapida all'epilazione .....	76	Sostituzione della lima.....	84
Identificazione dei componenti.....	77	Risoluzione dei problemi.....	85
Ricarica.....	78	Durata della batteria.....	87
Prima dell'uso .....	78	Rimozione della batteria ricaricabile incorporata.....	87
Uso della testina epilatrice .....	79	Garanzia .....	87
Uso della testina di rasatura.....	81	Specifiche.....	87
Uso della testina per la cura dei piedi ....	81		

Grazie per aver acquistato questo prodotto Panasonic.

Prima di utilizzare questa unità, leggere le presenti istruzioni per intero e conservarle per eventuale consultazione futura.

## **Avvertenza**

- Questo dispositivo può essere utilizzato da bambini di età pari o superiore a 8 anni e da persone con capacità fisiche, sensoriali o mentali ridotte, o prive di esperienza e delle necessarie conoscenze, soltanto sotto supervisione o dietro istruzioni relative all'uso sicuro del dispositivo e a condizione che ne comprendano i relativi rischi. Tenere fuori dalla portata dei bambini. Senza supervisione, i bambini non devono effettuare operazioni di pulizia e manutenzione del dispositivo.
- Non è possibile sostituire il cavo di alimentazione. Se il cavo è danneggiato, gettare l'adattatore CA.
- Non utilizzare oggetti diversi dall'adattatore CA fornito in dotazione.

## ► **Uso della testina epilatrice/di rasatura**

- L'apparecchio può essere utilizzato per l'epilazione a umido o a secco. Di seguito è riportato il simbolo **per l'epilazione a umido**. Significa che la testina epilatrice/di rasatura può essere utilizzata in una vasca da bagno o sotto la doccia.



## ► **Uso della testina per la cura dei piedi**

- Di seguito è riportato il simbolo **per la testina lavabile**. Il simbolo indica che il corpo principale è lavabile in acqua.



- Prima di lavare il corpo principale in acqua, staccarlo dall'adattatore CA.

## Precauzioni di sicurezza

Per ridurre il rischio di lesioni, decesso, scosse elettriche, incendi e danni a oggetti, osservare sempre le precauzioni di sicurezza seguenti.

### Spiegazione dei simboli

I simboli seguenti sono utilizzati per classificare e descrivere il livello di rischio, di lesioni e di danni a oggetti causati in caso di mancato rispetto delle indicazioni e di uso improprio.



## PERICOLO

Denota un rischio potenziale che può provocare gravi lesioni o decesso.



## AVVERTENZA

Denota un rischio potenziale che potrebbe portare a gravi lesioni o al decesso.



## ATTENZIONE

Denota un rischio che potrebbe provocare lesioni di minore entità.

I simboli seguenti sono utilizzati per classificare e descrivere il tipo di istruzioni da osservare.



Questo simbolo è utilizzato per avvisare gli utenti di una determinata procedura operativa da non eseguire.



Questo simbolo è utilizzato per avvisare gli utenti di una determinata procedura operativa da seguire per consentire il funzionamento sicuro dell'unità.



## AVVERTENZA



**Questo prodotto è dotato di una batteria ricaricabile integrata. Non esporla a fiamme o a calore. Non caricarla, utilizzarla, né lasciarla in ambienti con temperature elevate.**  
- Così facendo potrebbe surriscaldarsi, incendiarsi o esplodere.



**Non conservare alla portata di bambini e neonati. Non lasciare che ci giochino.**

- Si potrebbero causare incidenti o lesioni a causa dell'ingestione accidentale della lamina interna, della spazzola ecc.



**Non smontare mai il prodotto fatta eccezione per il caso in cui si procede al suo smaltimento.**

- Si potrebbero causare incendi, scosse elettriche o lesioni.



**Non modificarlo né ripararlo.**

- Si potrebbero causare incendi, scosse elettriche o lesioni. Per la riparazione (sostituzione della batteria ecc.), contattare un centro di assistenza autorizzato.



**Non utilizzarlo in modo tale da superare la corrente nominale della presa a muro o del cablaggio.**

- Il superamento della corrente nominale mediante l'uso di un numero eccessivo di spine su una presa a muro potrebbe causare incendi dovuti al surriscaldamento.



**Non danneggiare, modificare, né piegare, tirare o attorcigliare il cavo. Inoltre, non collocare oggetti pesanti sul cavo, né schiacciarlo.**

- Si potrebbero causare scosse elettriche o incendi a causa di un corto circuito.



**Non utilizzare l'apparecchio se l'adattatore CA è danneggiato o se la spina di alimentazione si muove liberamente all'interno della presa elettrica.**

- Si potrebbero causare scosse elettriche o incendi a causa di un corto circuito.



## **AVVERTENZA**

 **Non collegare né scollegare l'adattatore a una presa a muro con le mani bagnate.**

- Si potrebbero causare scosse elettriche o lesioni.

 **Non immergere l'adattatore CA in acqua, né lavarlo con acqua.**

- Si potrebbero causare scosse elettriche o incendi a causa di un corto circuito.

 **Non utilizzare mai l'adattatore CA vicino ai rubinetti in bagno o nella cabina doccia.**

- Si potrebbero causare scosse elettriche o incendi a causa di un corto circuito.

 **Non utilizzare oggetti diversi dall'adattatore CA fornito in dotazione. Inoltre, non servirsi di tale adattatore CA per caricare altri prodotti.**

- Si potrebbero causare ustioni o incendi a causa di un corto circuito.

**In caso di anomalie o malfunzionamento, interrompere immediatamente l'uso e rimuovere l'adattatore.**

- L'utilizzo in condizioni simili può causare incendi, scosse elettriche o lesioni.

**<Casi di anomalie o malfunzionamento>**



• L'unità principale, l'adattatore o il cavo sono deformati o caldi in modo anomalo.

• L'unità principale, l'adattatore o il cavo emanano odore di bruciato.

• Durante l'uso o la ricarica dell'unità principale, dell'adattatore o del cavo, si avverte un rumore anomalo.

- Rivolgersi immediatamente a un centro di assistenza autorizzato per un controllo o una riparazione.



**Inserire completamente l'adattatore o la spina dell'apparecchio.**

- Altrimenti, si potrebbero causare incendi, scosse elettriche o ustioni.



**Verificare sempre che l'apparecchio sia alimentato da una fonte elettrica il cui voltaggio corrisponda a quello indicato sull'adattatore CA.**

- Altrimenti, si potrebbero causare incendi, scosse elettriche o ustioni.



**Scollegare sempre l'adattatore dalla presa a muro durante la pulizia.**

- Altrimenti, si potrebbero causare scosse elettriche o lesioni.



**Pulire regolarmente la spina di alimentazione e la spina dell'apparecchio per evitare l'accumulo di polvere.**

- Altrimenti si possono causare incendi a causa di un mancato isolamento dovuto all'umidità.

Scollegare l'adattatore e strofinarlo con un panno asciutto.



## **ATTENZIONE**



**Non avvolgere il cavo intorno all'adattatore per riparlo.**

- Così facendo si potrebbe rompere il filo all'interno del cavo e si potrebbero causare incendi dovuti a cortocircuiti.



**Non farlo cadere né sottoporlo a urti.**

- Così facendo si possono provocare lesioni.



**Non fare in modo che spilli o sporcizia si attacchino alla spina di alimentazione o alla spina dell'apparecchio.**

- Si potrebbero causare scosse elettriche o incendi a causa di un corto circuito.

# **ATTENZIONE**

 **Non premere troppo sulla lama, quando si usa la testina di rasatura.**

- Così facendo si potrebbero causare danni con conseguenti lesioni alla pelle.

 **Non toccare la sezione della lama (sezione metallica) della lamina interna.**

- Così facendo si possono causare lesioni alle mani.

 **Non puntare ripetutamente la spia direttamente negli occhi.**

- Così facendo si possono causare capogiri.

 **Non accendere l'interruttore senza la testina collegata.**

- Così facendo si potrebbero causare lesioni alle dita o causare l'intrappolamento di capelli o di vestiti e danni.

 **Non utilizzare se la struttura è stata rimossa.**

- Così facendo si potrebbero causare lesioni alla pelle o causare l'intrappolamento di capelli o di vestiti e danni.

**Scollegare l'adattatore dalla presa a muro quando non è in carica.**

 - Altrimenti si possono causare scosse elettriche o incendi a causa di dispersioni elettriche dovute al deterioramento dell'isolamento.

**Scollegare l'adattatore o la spina dell'apparecchio afferrando l'adattatore o la spina invece del cavo.**

 - Scollegandoli tenendoli dal cavo si possono causare scosse elettriche o lesioni.

**Prima dell'uso, verificare che il dispositivo di protezione della pelle, il disco, la lama e la struttura siano privi di deformazioni, fratture e danni.**

- Altrimenti, si potrebbero causare lesioni alla pelle.

**Il dispositivo di protezione della pelle si deforma facilmente, quindi conservarlo proteggendolo con il cappuccio protettivo.**

 - Altrimenti si possono causare deformazioni o danni al dispositivo di protezione della pelle, con conseguenti lesioni alla cute.

 **Utilizzare solo per gli scopi previsti.**

- Altrimenti si possono causare lesioni.

## ► **Utilizzo della testina epilatrice/di rasatura**

**Evitare di esercitare forte pressione sulla pelle, di passare il rasoio ripetutamente o di muoverlo avanti e indietro sulla stessa zona. Evitare inoltre di utilizzarlo applicando colpi secchi.**

 - Così facendo si possono causare lesioni, infiammazioni della pelle o dolori acuti.

**Non utilizzare la testina epilatrice per gambe/braccia per depilare le ascelle e la zona bikini.**

 - Così facendo si possono causare lesioni o infiammazioni della pelle.

**Non utilizzare nei casi seguenti:**

- Prima o durante il periodo mestruale, in gravidanza o circa un mese dopo il parto
  - Sulla pelle abbronzata
  - Quando non ci si sente bene o si sente una condizione particolare alla pelle o al corpo
- L'utilizzo in questi casi può provocare la sensibilizzazione o l'infiammazione della pelle, sanguinamento o dolori acuti.

# ATTENZIONE

## Non utilizzare sulle seguenti parti del corpo:

- Ferite, eruzioni cutanee, nei, lividi, verruche, brufoli ecc.
- Viso, genitali e zone genitali o cosce
- Il lato interno delle braccia e aree come gomiti o ginocchia che tendono a incurvarsi
- Così facendo si possono causare lesioni, infiammazioni della pelle o sanguinamenti.

## Questo apparecchio non può essere utilizzato da:

- Persone soggette a dermatite atopica o eruzioni e altre patologie cutanee
- Persone con diatesi allergica o persone facilmente soggette a irritazioni a causa di cosmetici, indumenti, metalli ecc.
- Persone che sono soggette alla formazione di pus
- Persone che soffrono di vene varicose, diabete, emofilia ecc.
- Persone che hanno difficoltà ad arrestare le emorragie
- Persone che hanno avuto problemi di pelle (formazione di pus, infiammazioni ecc.) dovuti all'epilazione (con pinzette, lametta, ceretta, ecc.)
- L'utilizzo in questi casi può provocare la sensibilizzazione o l'infiammazione della pelle, sanguinamento o dolori acuti.

## Non utilizzare la testina epilatrice/di rasatura nei modi seguenti:

- L'utilizzo subito prima del nuoto o del bagno in mare (usare almeno 2 giorni prima di dedicarsi ad attività simili)
- Utilizzo poco prima di fare il bagno
- Uso condiviso con membri della famiglia o altre persone
- Praticare sport estremi o attività fisica subito dopo l'epilazione
- Così facendo si potrebbero causare infezioni o infiammazioni dovute a batteri che entrano nel corpo attraverso i pori.



Se i problemi alla pelle persistono per 2 o più giorni dopo il trattamento, interrompere l'uso dell'unità e contattare un dermatologo.

- Altrimenti, i sintomi potrebbero aggravarsi.



Applicare il dispositivo di protezione della pelle a un angolo di 90° rispetto alla pelle utilizzando una leggera forza.

- Altrimenti si potrebbero causare lesioni alla pelle o causare l'intrappolamento di capelli o di vestiti e danni.

## ► Utilizzo della testina per la cura dei piedi

### Non utilizzare la testina per la cura dei piedi nei modi seguenti:

- Limare troppo a fondo
- Lasciare che la limetta tocchi la pelle sensibile
- Limare la pelle indurita se si soffre di malattie della pelle attorno alle unghie dei piedi
- Utilizzare la testina per la cura dei piedi nella vasca
- Uso condiviso con membri della famiglia o altre persone
- Così facendo si possono causare lesioni alla pelle, infezioni, infiammazioni, sanguinamento o altri problemi, oppure il peggioramento di tali sintomi.



Quando si usa l'apparecchio per limare, fare attenzione alla direzione verso cui si sposta il corpo principale.

- La rotazione della limetta potrebbe causare lo spostamento del corpo principale in una direzione indesiderata con conseguenti lesioni alla pelle.

## ATTENZIONE

- Prima di utilizzare la testina per la cura dei piedi le persone che soffrono di diabete, cattiva circolazione ai piedi o gonfiore, formicolio, dolore o calore eccessivo ai piedi devono consultare il proprio medico.
- Se dopo la limatura la pelle appare anomala, interrompere l'uso della testina per la cura dei piedi e rivolgersi a un dermatologo.
- Limare la pelle indurita poco a poco e giorno per giorno.
- Limare solo le callosità o la pelle indurita dei piedi.
- La mancata osservanza delle istruzioni sopra fornite può causare lesioni alla pelle, infezioni, infiammazioni, sanguinamento o altri problemi, oppure il peggioramento di tali sintomi.

► Smaltimento della batteria ricaricabile

## PERICOLO

- La batteria ricaricabile va usata esclusivamente con questo epilatore. Non utilizzare la batteria con altri prodotti. Non caricare la batteria dopo che è stata rimossa dal prodotto.
- Non gettarla nel fuoco né applicare calore.
  - Non colpire, smontare, modificare né perforare con un chiodo.
  - Non lasciare che i terminali positivo e negativo della batteria entrino a contatto l'uno con l'altro mediante oggetti metallici.
  - Non trasportare né conservare la batteria insieme a bigiotteria in metallo come collane e spille per capelli.
  - Non caricare, usare, né lasciare la batteria in luoghi in cui si espone a temperature elevate quali la luce diretta del sole o vicino ad altre fonti di calore.
  - Non rimuovere la pellicola esterna.
- Così facendo potrebbe surriscaldarsi, incendiarsi o esplodere.

## AVVERTENZA

- Una volta rimossa la batteria ricaricabile, non tenerla a portata di mano di bambini e neonati.
- Se ingerita accidentalmente, la batteria può arrecare danni alla persona. Se ciò avviene, consultare immediatamente un medico.

- Se dalla batteria fuoriesce fluido, seguire la procedura seguente. Non toccare la batteria a mani nude.**
- Se entra a contatto con gli occhi, il liquido della batteria può causare cecità.
  -  Non strofinarsi gli occhi. Lavare immediatamente con acqua pulita e consultare un medico.
  - Se entra a contatto con la pelle o con i vestiti, il liquido della batteria può causare infiammazioni o lesioni.
  - Lavare immediatamente via con acqua pulita e consultare un medico.

### Uso previsto

- Non utilizzare diluenti per vernici, benzene, alcol ecc. per pulire l'apparecchio. Così facendo si possono causare guasti, fratture o lo scolorimento del corpo principale. Pulire con un panno bagnato di acqua saponata e strizzato bene.
- Tenere l'apparecchio lontano da lavandini, bagni o altre zone molto umide per non esporlo all'acqua e all'umidità dopo l'uso.
- Tenere l'apparecchio lontano da luoghi esposti alla luce diretta del sole e da ambienti con temperature troppo alte.
- Prima di riporre l'epilatore, coprire sempre la testina epilatrice/per la cura dei piedi e il pettine per la zona bikini con l'apposito cappuccio.

### Guida rapida all'epilazione

- 1 Ricarica** ➡ Pagina 78
- 2 Selezione della testina** ➡ Pagina 78
- 3 Epilazione** ➡ Pagina 79

## Identificazione dei componenti

- A** Cappuccio protettivo per la testina epilatrice (gambe/braccia)
- B** Testina rapida
- C** Testina delicata (➔ Pagina 81)
- ① Dispositivo di protezione della pelle
- ② Scanalatura di rilascio testina
- ③ Struttura
- D** Testina epilatrice per gambe/braccia
- ④ Dischi epilatori
- E** Cappuccio protettivo per la testina epilatrice (ascelle/zona bikini)
- F** Testina epilatrice per ascelle/zona bikini
- ⑤ Dispositivo di protezione della pelle (parte metallica all'esterno)
- ⑥ Scanalatura di rilascio struttura
- ⑦ Struttura
- ⑧ Dischi epilatori (all'interno)
- G** Pettine per zona bikini (➔ Pagina 78)
- H** Testina di rasatura
- ⑨ Lamina esterna
- ⑩ Trimmer
- ⑪ Levetta di espulsione del trimmer
- ⑫ Struttura
- ⑬ Lamina interna
- ⑭ Tasto di rilascio struttura
- I** Cappuccio protettivo della testina per la cura dei piedi
- J** Testina per la cura dei piedi
- ⑮ Limetta
- ⑯ Tasto di rilascio struttura
- ⑰ Struttura
- K** Corpo principale
- ⑱ Tasto di rilascio della testina
- ⑲ Spia LED
- ⑳ Spia modalità
- ㉑ Interruttore di alimentazione
- ㉒ Spia di ricarica
- ㉓ Connettore
- L** Adattatore CA (RE7-77) (La forma dell'adattatore CA cambia a seconda delle zone.)
- ⑳ Adattatore
- ㉔ Spina di alimentazione
- ㉕ Cavo
- ㉖ Spina dell'apparecchio
- Accessori
- M** Spazzola per la pulizia
- N** Custodia

Accessori	ES-ED92	ES-ED22
Cappuccio protettivo per la testina epilatrice (gambe/braccia) <b>[A]</b>	✓	✓
Cappuccio protettivo per la testina epilatrice (ascelle/zona bikini) <b>[E]</b>	✓	—
Pettine per zona bikini <b>[G]</b>	✓	—
Cappuccio protettivo della testina per la cura dei piedi <b>[I]</b>	✓	—
Testina rapida <b>[B]</b>	✓	✓
Testina delicata <b>[C]</b>	✓	✓
Testina epilatrice per ascelle/zona bikini <b>[F]</b>	✓	—
Testina di rasatura <b>[H]</b>	✓	—
Testina epilatrice per gambe/braccia <b>[D]</b>	✓	✓
Testina per la cura dei piedi <b>[J]</b>	✓	—
Custodia <b>[N]</b>	✓	✓

## Ricarica

Per ottenere risultati migliori si consiglia di caricare completamente il dispositivo prima dell'uso.

Non è possibile utilizzare l'apparecchio durante la ricarica.

### Tempo di ricarica: 1 ora ca.

L'epilatore può essere utilizzato per circa 30 minuti (40 minuti con la testina delicata) dopo 1 ora di carica. (a seconda della temperatura d'uso.)

### Collegare l'adattatore CA all'epilatore (a) e a una presa a parete (b).

- La temperatura ambiente consigliata per la carica è compresa tra 15 – 35 °C. La batteria potrebbe offrire prestazioni ridotte o non ricaricarsi a temperature eccessivamente basse o elevate.

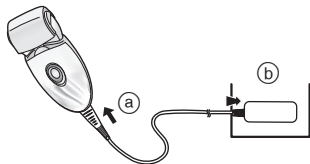

#### Durante la carica



La spia rossa si accende.

#### Al termine della carica



La spia rossa si spegne.

#### Carica anomala



Lampeggia due volte al secondo.

- Il tempo di carica potrebbe diminuire in base alla capacità di carica.
- Una volta completata la carica, se si posiziona l'interruttore di alimentazione su ON con l'epilatore collegato alla presa, la spia di ricarica si accende e si spegne dopo 5 secondi. Ciò indica che l'epilatore è completamente carico.
- Continuare a caricare la batteria non ne compromette le prestazioni.

- Se si carica l'epilatore per la prima volta o se non è stato utilizzato per più di 6 mesi, il tempo necessario per la ricarica dell'epilatore potrebbe aumentare oppure la spia di ricarica potrebbe non accendersi per qualche minuto. Se lo si lascia collegato, la spia si illuminerà.

## Prima dell'uso

### Sostituzione della testina

- 1 Rimuovere la testina premendo il tasto di rilascio della testina.

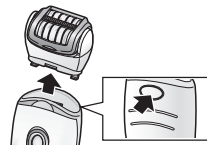

- 2 Premere la testina fino a udire uno scatto.



### Utilizzo del pettine per la zona bikini ES-ED92

Posizionare il pettine per la zona bikini sopra la testina di rasatura e far scorrere il trimmer verso l'alto.

- Quando il pettine per la zona bikini è in posizione, assicurarsi che sia a stretto contatto con la pelle.

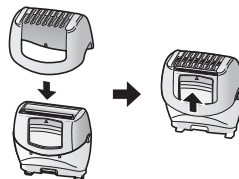

### <Spia LED>

La spia LED si illumina quando viene attivata l'alimentazione. La luce rimane accesa finché l'alimentazione è attivata.

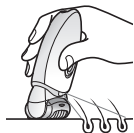

### <Selezionare la modalità>

Il funzionamento cambia passando da "Normale" → "Leggera" → "Spento" ogni volta che si preme l'interruttore di alimentazione.

#### Normale

Nella modalità Normale, l'epilazione è eseguita rapidamente con un'elevata velocità di rotazione dei dischi.

- La luce arancione si accenderà quando è in uso la modalità Normale.

#### Leggera

La modalità leggera controlla la velocità di rotazione dei dischi e riduce al minimo l'irritazione durante l'epilazione.

- Quando si usa la modalità Leggera la spia verde si accende.

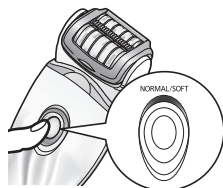

#### Spento

L'alimentazione si spegne.

### <Quando la batteria è quasi scarica>

- La spia di ricarica (→) lampeggia una volta al secondo.
- Il tempo di funzionamento varia a seconda dell'uso o della temperatura dopo il lampeggiamento della spia di ricarica.



## Uso della testina epilatrice

### Aree adatte per l'epilazione



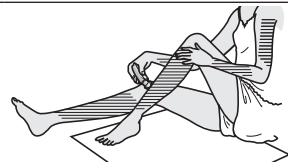

L'epilatore può essere utilizzato sulle aree .



### ES-ED92

L'epilatore può essere utilizzato sulle aree . Prima di epilare la linea bikini, indossare il costume o gli slip e verificare le aree da epilare.



- L'uso dell'epilatore su aree diverse da quelle indicate   può causare dolore o problemi alla pelle.

### Aree non adatte per l'epilazione

Non usare l'epilatore sul lato interno delle braccia e aree come gomiti o ginocchia che tendono a incurvarsi.



L'epilazione a UMIDO (epilazione dopo previa umidificazione di pelle ed epilatore e applicazione di schiuma) rende la pelle più morbida ed è più gentile con la pelle. Per l'epilazione A SECCO, iniziare dal passaggio 3. Prima dell'epilazione A SECCO, asciugare bene l'umidità e il sudore eventualmente presenti sulla pelle.

## 1 Bagnare la pelle.

## 2 Inumidire i dischi e versarvi una modica quantità di gel doccia.

- Per eseguire l'epilazione a umido usare sempre del gel doccia.
- Sciacquare il gel doccia dalle mani.



## 3 Selezionare la modalità premendo l'interruttore di alimentazione [K 2]. (➡ Pagina 79)



- La schiuma è formata. La schiuma facilita lo scorrimento dell'epilatore, che può essere spostato più velocemente.

- Si consiglia di utilizzare l'apparecchio a una temperatura ambiente compresa tra 5 e 35 °C. Se utilizzato a temperature diverse da quelle sopra specificate, l'apparecchio potrebbe smettere di funzionare.

### <Epilazione di gambe e braccia>



Dal basso verso l'alto della gamba. Dall'esterno verso l'interno degli avambracci.



### <Epilazione delle ascelle e della zona bikini> ES-ED92



Muovere in direzioni diverse, poiché i peli sotto le ascelle/nella zona bikini crescono in più direzioni.



Distendere la pelle con le dita e spostarsi lentamente dall'interno verso l'esterno andando contropelo.

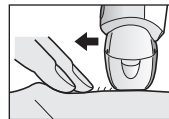



## Consigli per risultati di epilazione ottimali

La rimozione dei peli non è permanente, quindi dopo il secondo uso vi raccomandiamo di depilare le ascelle circa **una volta alla settimana**, e le braccia e le gambe circa **una volta ogni due settimane**.

### <Per principianti/pelli sensibili>

Quando ci si epila per la prima volta o si utilizza l'epilatore su pelle sensibile, è consigliabile usare la testina delicata.

La testina delicata ha di un dispositivo di protezione della pelle per un'epilazione più delicata, per rimuovere i peli tenendo la pelle ben stesa per ridurre il dolore.

• È inoltre consigliabile l'uso della rotazione con modalità leggera.

(➡ Pagina 79)

#### 1. Rimuovere la testina rapida

[⊖].

#### 2. Fissare la testina delicata [⊕].

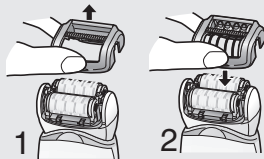

• Dopo l'uso potrebbe verificarsi un arrossamento. In caso di dolori o eruzioni, appoggiare un asciugamano bagnato sulla pelle.

• Se la pelle si secca dopo l'epilazione, vi raccomandiamo di applicare una crema idratante due giorni dopo.

• Assicurarsi che la pelle sia pulita prima e dopo l'uso.

### <Lunghezza peli ottimale per l'epilazione>

Tagliare i peli prima di depilarsi per la prima volta o se l'epilazione non viene eseguita da lungo tempo. La rimozione dei peli è più facile e meno dolorosa se i peli sono corti.

## Uso della testina di rasatura [ES-ED92]

La rasatura A UMIDO con schiuma di sapone rende la pelle scivolosa per una rasatura più precisa. Per la rasatura A SECCO, il passaggio 3 non è necessario. Prima della rasatura A SECCO, asciugare bene l'umidità e il sudore eventualmente presenti sulla pelle.

### 1 Fissare la testina di rasatura [⊕].

• Verificare che il pettine per la zona bikini [ⓐ] sia stato rimosso.

### 2 Verificare che la lamina esterna non sia deformata o danneggiata.

### 3 Bagnare la pelle e versarvi del gel doccia.

• Non utilizzare crema da barba, creme o lozioni per la pelle per non intasare le lame.

### 4 Selezionare la modalità premendo l'interruttore di alimentazione [ⓀⓂ]. (➡ Pagina 79)

• Premere delicatamente in modo che l'intera lama sia a contatto con la pelle e la sua superficie non si sposti verso l'alto e verso il basso.

## Uso della testina per la cura dei piedi [ES-ED92]

• Non utilizzare la testina per la cura dei piedi in una vasca da bagno o sotto la doccia.

• Prima dell'uso, caricare completamente l'apparecchio.

• Si consiglia di utilizzare il prodotto entro 30 minuti dal bagno o la doccia. Con i piedi puliti, asciugare tutta l'acqua dalla pelle (ciascun uso deve durare circa 10 minuti (5 minuti per piede, 10 minuti in totale per entrambi i piedi)).

# 1 Fissare la testina per la cura dei piedi [●].

- Spingere con decisione fino a sentire un "clic".

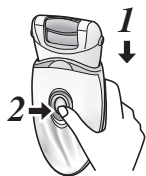

# 2 Premere una volta l'interruttore di alimentazione [K 2].

- Per la velocità di rotazione si consiglia la modalità normale. (➔ Pagina 79)

# 3 Appoggiare la testina per la cura dei piedi sulla pelle e iniziare a limare.

- La limatura di un solo punto troppo a lungo può causarne il surriscaldamento dalla frizione. Per evitare ciò, cambiare leggermente la posizione di limatura durante la stessa.
- La limatura deve essere eseguita all'incirca ogni due settimane.

## Elementi essenziali per la cura dei piedi

Utilizzare il prodotto esclusivamente per limare duroni e pelle indurita dei piedi.



<Zone trattabili>

### Durone

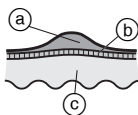

Un durone è uno strato indurito che si forma attraverso la pressione o l'abrasione ripetuta.

- (a) Strato indurito
- (b) Epidermide
- (c) Derma

## Precauzioni per la limatura

Prima dell'uso

Dopo l'uso

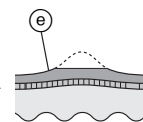
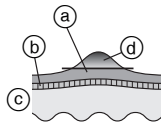

- (a) Strato indurito
- (b) Epidermide
- (c) Derma
- (d) Parte da rimuovere
- (e) Lasciare un po' di strato indurito.

- La limatura eccessiva di un'area può causarne l'indolenzimento o l'infiammazione.
- La limatura di un'area troppo estesa può provocare la formazione di duroni ancora più estesi. Per questo motivo, lasciare un po' di strato indurito.

## Suggerimenti per spostare la testina per la cura dei piedi

Muovere nella direzione indicata dalla freccia.

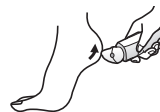

Usare la mano libera per aiutarsi nella limatura.

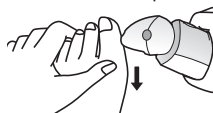

## Pulizia

- Pulire le testine e i cappucci dopo l'uso per mantenere sempre il massimo livello di igiene.
- Spegner e scollegare l'apparecchio prima di procedere con la pulizia.
- Prestare attenzione a non danneggiare il dispositivo di protezione della pelle, la struttura, la testina rapida o la testina delicata durante la pulizia.

## Pulizia a secco [B C D F H]

### Testina epilatrice/Testina di rasatura

1. Sollevare la testina rapida/delicata e la struttura tenendo al contempo la scanalatura di rilascio testina [B C ②]/la scanalatura di rilascio struttura [F ⑥] oppure togliere la struttura spingendo il tasto di rilascio struttura [H ⑭].
2. Pulire la testina delicata [C], la testina epilatrice [D, F] e la testina di rasatura [H] con l'apposita spazzola [M].

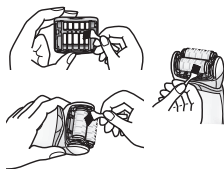
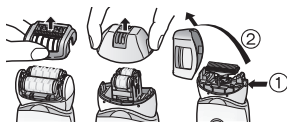

## Pulizia a umido [B C D F H J]

### Testina epilatrice/Testina di rasatura

1. Inumidire i dischi e le lame e versarvi del sapone liquido per mani.
2. Azionare l'interruttore per formare schiuma.
3. Sciacquare la testina con acqua per lavare via i peli.
  - Non usare acqua calda.
  - Se il sapone non viene rimosso completamente, può accumularsi un deposito bianco che impedisce il movimento uniforme dei dischi e delle lame.
  - Sciacquare la testina di rasatura una volta rimossa la struttura.
4. Disattivare l'interruttore, pulire l'apparecchio con un panno asciutto e asciugare accuratamente.



## Testina per la cura dei piedi

1. Applicare sapone liquido per le mani sulla parte centrale della lima.
2. Versare una piccola quantità d'acqua sulla lima e accendere l'interruttore.
3. Eliminare eventuali residui risciacquando con acqua fresca o tiepida.
4. Dopo aver spento l'interruttore, rimuovere e scaricare la struttura e risciacquare l'interno.
5. Strofinare con un panno asciutto in una posizione ben ventilata.

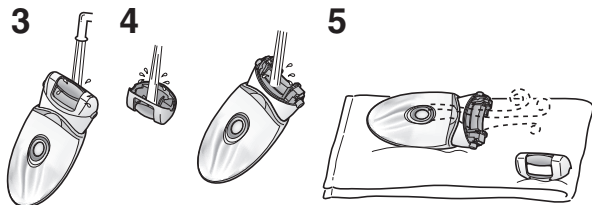

## Sostituzione della lamina esterna

Si consiglia di sostituire la lamina esterna [H] ogni volta all'anno e la lama interna ogni due anni. Rimuovere la lama esterna dalla testina di rasatura [H] solo al momento della sostituzione.

1. Premendo delicatamente la lamina esterna con le dita, utilizzare un'unghia per rilasciare il pannello di plastica (b) sulla lama dai ganci (a) all'interno della struttura.
2. La nuova lamina esterna deve essere piegata leggermente e spinta verso l'interno finché non si aggancia alla struttura.

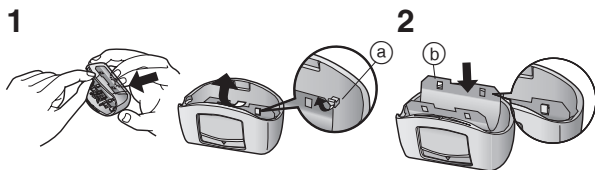

## Sostituzione della lima

La lima ha una durata di circa 1 anno (supponendo un singolo uso ogni 2 settimane, con circa 10 minuti per uso). Si consiglia di sostituire la lima una volta all'anno.

1. Premere con il dito e staccare la limetta.
2. Allineare la parte sagomata al segno e premere.

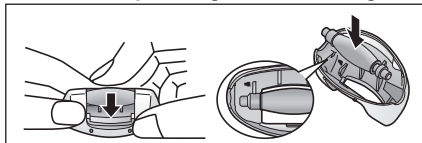

## Risoluzione dei problemi

Problema		Possibile causa	Azione
L'apparecchio non funziona.		▶ Non è carico.	▶ Caricare completamente l'apparecchio.
		▶ L'interruttore è acceso mentre l'adattatore è collegato alla presa a muro.	▶ Quando è collegato alla presa a muro, è possibile soltanto caricare. Scollegare dalla presa elettrica prima dell'uso.
	<b>Durante l'epilazione</b>	▶ Il dispositivo di protezione della pelle o i dischi sono deformati, incrinati o danneggiati.	▶ Richiedere la riparazione presso un centro di assistenza autorizzato.
	<b>Durante l'epilazione o la rasatura</b>	▶ Si è accumulata della polvere dei capelli.	▶ Eliminare la polvere dei capelli.
	<b>Durante la cura dei piedi</b>	▶ Il gel doccia si è attaccato sui dischi e sulla lama.	▶ Lavarlo via bagnandolo con acqua calda.
		▶ La struttura non è stata fissata in modo sicuro.	▶ Fissarla nuovamente.
Il tempo di uso diminuisce.		▶ L'apparecchio non è utilizzato alla temperatura d'uso consigliata.	▶ La temperatura d'uso consigliata è di 5 – 35 °C.
		▶ Si sta premendo troppo l'apparecchio contro la pelle.	▶ Metterlo a contatto con la pelle delicatamente.
		▶ Non è completamente carico	▶ Caricare completamente l'apparecchio.
Impossibile rimuovere i peli.	<b>Durante l'epilazione</b>	▶ L'apparecchio viene utilizzato su peli lunghi.	▶ Utilizzare su peli di circa 2 - 3 mm.
I peli diventano corti e ispidi.		▶ Il modo in cui l'unità è applicata o mossa non è corretto.	▶ Fare riferimento a pagina 80.



Problema		Possibile causa	Azione
L'apparecchio si arresta durante il funzionamento.	<b>Durante l'epilazione</b>	▶ Si sta premendo troppo l'apparecchio contro la pelle.	▶ Metterlo a contatto con la pelle delicatamente.
L'apparecchio non rimuove bene i peli come prima.		▶ Non è completamente carico	▶ Caricare completamente l'apparecchio.
L'apparecchio non taglia bene i peli come prima.	<b>Durante la rasatura</b>	▶ Si è accumulata della polvere dei capelli.	▶ Eliminare la polvere dei capelli.
		▶ Il dispositivo di protezione della pelle o i dischi sono deformati, incrinati o danneggiati.	▶ Richiedere la riparazione presso un centro di assistenza autorizzato.
		▶ Si è accumulata della polvere dei capelli.	▶ Eliminare la polvere dei capelli.
Impossibile limare.	<b>Durante la cura dei piedi</b>	▶ La lama è deformata.	▶ Sostituire la lama. Linee guida per la sostituzione:
		▶ La lama è usurata.	▶ Lamina esterna: 1 anno circa Lamina interna: 2 anni circa
Impossibile eliminare i cattivi odori.	<b>Durante la cura dei piedi</b>	▶ La limetta è usurata.	▶ Sostituire la limetta. Linee guida per la sostituzione: 1 anno circa
		▶ L'apparecchio è utilizzato nella modalità Leggera.	▶ Cercare di usarlo nella modalità Normale.
		▶ È sporca.	▶ Immergere la limetta in acqua per circa 24 ore prima di lavarla.

Se i problemi non sono ancora risolti, contattare il negozio in cui è stata acquistata l'unità o un centro di servizi autorizzato da Panasonic per la riparazione.

## Durata della batteria

La durata della batteria è di 3 anni se ricaricata circa una volta alla settimana. La batteria dell'epilatore non dev'essere sostituita dai clienti. Far sostituire la batteria presso i centri di assistenza autorizzati.

## Rimozione della batteria ricaricabile incorporata

**Rimuovere la batteria integrata al momento della rottamazione dell'epilatore.**

Assicurarsi che la batteria venga smaltita presso un centro autorizzato, se presente.

Questa figura va utilizzata solo per lo smaltimento dell'epilatore e non per la sua riparazione. Se si smonta da soli l'epilatore, non sarà più resistente all'acqua e ciò può provocare malfunzionamenti.

- Scollegare il cavo dall'epilatore durante la rimozione della batteria.
- Premere l'interruttore di alimentazione per accendere l'apparecchio e tenerlo acceso finché la batteria non è completamente scarica.
- Eseguire i passaggi da ① a ⑤, e sollevare la batteria, quindi rimuoverla.
- Non mettere in cortocircuito la batteria.

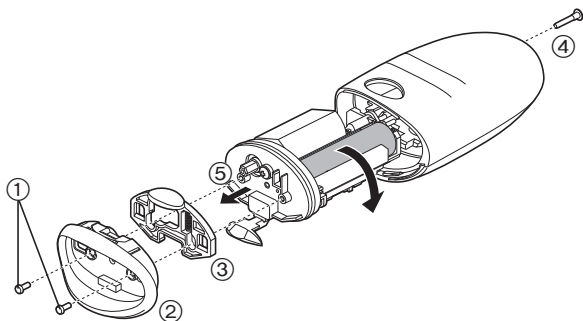

## Protezione dell'ambiente e riciclo dei materiali

L'epilatore contiene una batteria a ioni di litio.

Assicurarsi che la batteria venga smaltita presso un centro autorizzato, se presente nel proprio Paese di residenza.

## Garanzia

Per maggiori informazioni o in caso di danneggiamento dell'epilatore o del cavo di alimentazione, visitare il sito web Panasonic all'indirizzo: <http://panasonic.net/> oppure contattare un centro di assistenza autorizzato (gli indirizzi sono riportati nel foglietto della garanzia pan-europea).

## Specifiche

Alimentazione	Fare riferimento all'etichetta sull'adattatore CA. (conversione automatica di tensione)
Tempo di ricarica	1 ora circa
Rumore acustico aerodisperso	Testina epilatrice per gambe/braccia: 68 (dB (A) re 1 pW) Testina epilatrice per ascelle/zona bikini: 70 (dB (A) re 1 pW) Testina di rasatura: 63 (dB (A) re 1 pW) Testina per la cura dei piedi: 64 (dB (A) re 1 pW)

Questo prodotto è progettato solo per l'uso domestico.

## Informazioni per gli utenti sulla raccolta e l'eliminazione di vecchie apparecchiature e batterie usate



Questi simboli sui prodotti, sull'imballaggio, e/o sulle documentazioni o manuali accompagnanti i prodotti indicano che i prodotti elettrici, elettronici e le batterie usate non devono essere buttati nei rifiuti domestici generici.



Per un trattamento adeguato, recupero e riciclaggio di vecchi prodotti e batterie usate, vi preghiamo di portarli negli appositi punti di raccolta, secondo la legislazione vigente nel vostro Paese e le Direttive 2002/96/EC e 2006/66/EC.



Smaltendo correttamente questi prodotti e le batterie,

contribuirete a salvare importanti risorse e ad evitare i potenziali effetti negativi sulla salute umana e sull'ambiente che altrimenti potrebbero verificarsi in seguito ad un trattamento inappropriato dei rifiuti.

Per ulteriori informazioni sulla raccolta e sul riciclaggio di vecchi prodotti e batterie, vi preghiamo di contattare il vostro comune, i vostri operatori per lo smaltimento dei rifiuti o il punto vendita dove avete acquistato gli articoli.

Sono previste e potrebbero essere applicate sanzioni qualora questi rifiuti non siano stati smaltiti in modo corretto ed in accordo con la legislazione nazionale.

### Per utenti commerciali nell'Unione Europea

Se desiderate eliminare apparecchiature elettriche ed elettroniche, vi preghiamo di contattare il vostro commerciante od il fornitore per maggiori informazioni.

### [Informazioni sullo smaltimento rifiuti in altri Paesi fuori dall'Unione Europea]

Questi simboli sono validi solo all'interno dell'Unione Europea. Se desiderate smaltire questi articoli, vi preghiamo di contattare le autorità locali od il rivenditore ed informarvi sulle modalità per un corretto smaltimento.



## Contenido

<b>Precauciones de seguridad.....</b>	<b>92</b>	<b>Limpieza .....</b>	<b>104</b>
<b>Uso previsto.....</b>	<b>97</b>	<b>Sustitución de la lámina metálica externa ...</b>	<b>105</b>
<b>Guía rápida para depilación .....</b>	<b>97</b>	<b>Cambio de la lima .....</b>	<b>105</b>
<b>Identificación de las piezas .....</b>	<b>98</b>	<b>Solución de problemas .....</b>	<b>106</b>
<b>Carga .....</b>	<b>99</b>	<b>Vida de la batería .....</b>	<b>108</b>
<b>Antes de utilizarlo.....</b>	<b>99</b>	<b>Para extraer la batería recargable incorporada.....</b>	<b>108</b>
<b>Uso del cabezal de depilación.....</b>	<b>100</b>	<b>Garantía .....</b>	<b>108</b>
<b>Uso del cabezal de afeitado.....</b>	<b>102</b>	<b>Especificaciones .....</b>	<b>108</b>
<b>Uso del cabezal de cuidado de los pies... </b>	<b>102</b>		

Gracias por comprar este producto Panasonic.

Antes de poner esta unidad en funcionamiento, lea las instrucciones en su totalidad y guárdelas para su uso en el futuro.

## **Advertencia**

- Este aparato puede ser utilizado por niños mayores de 8 años y personas con capacidades físicas, sensoriales o mentales reducidas o con falta de conocimiento y experiencia sólo si se encuentran bajo supervisión o se les han dado instrucciones acerca del uso seguro de este aparato y entienden los peligros existentes. Los niños no deben jugar con el aparato. La limpieza y mantenimiento no debe realizarse por niños sin supervisión.
- El cable de alimentación no se puede sustituir. Si se daña el cable, el adaptador de CA debe desecharse.
- No utilice otro adaptador distinto al adaptador de CA suministrado.

## ► **Uso del cabezal de depilación/afeitado**

- El aparato puede utilizarse para una depilación húmeda o seca. El símbolo que aparece a continuación indica que se trata de una **depiladora que puede utilizarse en lugares húmedos**. Por lo tanto, el cabezal de depilación/afeitado puede utilizarse en bañeras o duchas.



## ► **Uso del cabezal de cuidado de los pies**

- El símbolo que aparece a continuación indica que se trata de un **cabezal de cuidado de los pies lavable**. Este símbolo significa que el cuerpo principal se puede limpiar bajo el agua.



- Separe el cuerpo principal del adaptador de CA antes de limpiarlo con agua.

## Precauciones de seguridad

Para reducir el riesgo de sufrir lesiones, descargas eléctricas, o incluso el fallecimiento, y de provocar un incendio o daños en la propiedad, cumpla siempre las precauciones de seguridad que figuran a continuación.

### Explicación de los símbolos

Los siguientes símbolos se usan para clasificar y describir el nivel de peligro, lesión y daño a la propiedad que pueden provocarse debido al incumplimiento de las instrucciones y al uso indebido.

 **PELIGRO** Denota un peligro potencial que resultará en una lesión grave o la muerte.

 **ADVERTENCIA** Denota un peligro potencial que podría resultar en una lesión grave o la muerte.

 **PRECAUCIÓN** Denota un peligro que podría resultar en una lesión leve.

Los siguientes símbolos se usan para clasificar y describir el tipo de instrucciones que deben cumplirse.

 Este símbolo se utiliza para advertir a los usuarios de un procedimiento específico de funcionamiento que no debe realizarse.

 Este símbolo se utiliza para advertir a los usuarios de un procedimiento específico de funcionamiento que debe seguirse para hacer funcionar la unidad de forma segura.

## ADVERTENCIA

**Este producto tiene una batería recargable integrada. No lo arroje al fuego o a una llama. No lo cargue, no lo use ni lo deje expuesto a altas temperaturas.**

 - De lo contrario, podría provocar un sobrecalentamiento, un incendio o una explosión.

**Guárdelo fuera del alcance de los niños o bebés. No les permita utilizarlo.**

 - De lo contrario, podría provocar un accidente o lesiones debido a una ingestión accidental de la hoja interna, cepillo, etc.

**Nunca lo desmonte, excepto cuando se deshaga del producto.**

 - De lo contrario, podría provocar un incendio, una descarga eléctrica o sufrir lesiones.

**No lo modifique ni lo repare.**

 - De lo contrario, podría provocar un incendio, una descarga eléctrica o lesiones. Póngase en contacto con un centro de servicio autorizado para su reparación (cambio de batería, etc.).

**No lo utilice de manera que supere la capacidad nominal de la toma de corriente o del cableado.**

 - Superar el valor nominal al conectar demasiados enchufes a una toma de corriente puede causar un incendio debido al sobrecalentamiento.

**No dañe ni modifique, doble enérgicamente, tire o retuerza el cable. Además, no coloque objetos pesados sobre el mismo ni lo pellizque.**

 - De lo contrario, podría provocar una descarga eléctrica o un incendio debido a un cortocircuito.

# ADVERTENCIA

 **No utilice el aparato si el adaptador de CA está dañado o si la clavija de alimentación queda floja al conectarla en una toma de corriente.**

- De lo contrario, podría provocar una descarga eléctrica o un incendio debido a un cortocircuito.

 **No conecte ni desconecte el adaptador a una toma de corriente si tiene las manos mojadas.**

- De lo contrario, podría sufrir descargas eléctricas o lesiones.

 **No sumerja el adaptador de CA en agua ni lo lave con agua.**

- De lo contrario, podría provocar una descarga eléctrica o un incendio debido a un cortocircuito.

 **No coloque el adaptador de CA sobre o cerca del agua, de un fregadero o una bañera llena.**

- De lo contrario, podría provocar una descarga eléctrica o un incendio debido a un cortocircuito.

**No utilice otro adaptador distinto al adaptador de CA suministrado. Asimismo, no cargue otro producto con el adaptador de CA suministrado.**

- De lo contrario, podría sufrir quemaduras o provocar un incendio debido a un cortocircuito.

**Suspenda inmediatamente el uso y retire el adaptador si hay una anomalía o un funcionamiento incorrecto.**

- El uso en esas condiciones puede causar un incendio, una descarga eléctrica o lesiones.

**<Casos de anomalía o funcionamiento incorrecto>**

- **La unidad principal, el adaptador o el cable están deformados o anormalmente calientes.**
- **La unidad principal, el adaptador o el cable huelen a quemado.**
- **Se escucha un ruido extraño durante el uso o la carga de la unidad principal, el adaptador o el cable.**

- Solicite inmediatamente una revisión o reparación en un centro de servicio autorizado.

**Introduzca completamente la clavija del aparato o adaptador.**

- De lo contrario, podría provocar un incendio o sufrir, una descarga eléctrica o quemaduras.

**Asegúrese siempre de que el aparato esté operando desde una fuente de energía eléctrica acorde con la tensión nominal indicada en el adaptador de CA.**

- De lo contrario, podría provocar un incendio o sufrir, una descarga eléctrica o quemaduras.

**Desenchufe siempre el adaptador de la toma de corriente antes de limpiar el aparato.**

- De lo contrario, podría sufrir una descarga eléctrica o lesiones.

**Limpie regularmente la clavija del cable de alimentación y del aparato para evitar la acumulación de polvo.**

- De lo contrario, podría provocar un incendio debido a un fallo del aislamiento provocado por la humedad.

Desconecte el adaptador y límpielo con un paño seco.

# PRECAUCIÓN

**No enrolle el cable alrededor del adaptador cuando guarde el aparato.**

-  - De lo contrario, puede causar que el alambre del cable de alimentación se rompa y provocar un incendio debido a un cortocircuito.

**No permita que el aparato sufra caídas e impactos.**

-  - De lo contrario, puede provocar lesiones.

**No permita que alfileres o porquería se peguen a la clavija del cable de alimentación o del aparato.**

-  - De lo contrario, podría provocar una descarga eléctrica o un incendio debido a un cortocircuito.

**No ejerza una presión excesiva sobre la cuchilla cuando utilice el cabezal de afeitado.**

- De lo contrario, podría provocar lesiones cutáneas.

**No toque la sección de la cuchilla (sección metálica) de la hoja interna.**

- De lo contrario, podría sufrir lesiones en las manos.

**No dirija la luz directamente a los ojos de forma continuada.**

- Puede provocar mareos.

**No encienda el interruptor sin poner el cabezal.**

- De lo contrario, podría sufrir lesiones en los dedos o provocar que el pelo o la ropa se enreden y resulten dañados.

**No lo utilice sin la estructura.**

- De lo contrario, podría provocar lesiones cutáneas o que el pelo o la ropa se enreden y resulten dañados.

**Desconecte el adaptador de la toma de corriente cuando no esté cargando el aparato.**

-  - De lo contrario, podría provocar descarga eléctrica o un incendio debido a una fuga eléctrica resultante de un deterioro del aislamiento.

**Desconecte el adaptador o la clavija del aparato sujetándolos, evitando tirar del cable.**

-  - Si desconecta el aparato tirando del cable podría provocar una descarga eléctrica o sufrir una lesión.

**Antes del uso, compruebe que el protector de la piel, el disco, la cuchilla y la estructura no presentan deformidades, grietas ni daños.**

- De lo contrario, podría provocar sufrir lesiones cutáneas.

**El protector de la piel se deforma fácilmente, por lo que deberá guardar el aparato con el cabezal de protección colocado.**

-  - De lo contrario, podría provocar una deformación o daños en el protector de la piel, lo que, a su vez, podría causar lesiones cutáneas.

**Utilice el aparato únicamente para el uso previsto.**

- De lo contrario, podría sufrir lesiones.

## **► Acerca del uso del cabezal de depilación/afeitado**

**No ejerza una fuerte presión sobre la piel, no desplace el aparato repetidamente sobre la misma zona ni lo mueva de un lado a otro en una zona. Además, no lo utilice con movimientos punzantes.**

-  - De lo contrario, podría provocar lesiones, inflamación de la piel o un aumento de la sensación de dolor.

**No utilice el cabezal de depilación de piernas y brazos para depilar sus axilas e ingles.**

- De lo contrario, podría provocar lesiones o inflamación de la piel.

# PRECAUCIÓN

## No lo utilice en los siguientes casos:

- Antes o durante la menstruación, el embarazo o aproximadamente un mes después de dar a luz
  - Sobre la piel bronceada
  - Cuando no se sienta bien o tenga una sensación extraña en la piel o el cuerpo
- El uso en tales casos puede provocar que la piel se sensibilice o causar inflamación, sangrado o aumento de la sensación de dolor.

## No lo use en las zonas corporales que figuran a continuación:

- Lesiones, sarpullidos, lunares, verrugas, espinillas, etc.
  - Rostro, genitales y área genital o muslos
  - La cara interna de la parte superior de los brazos ni en zonas como los codos o las rodillas que tienden a ser flácidas
- De lo contrario, podría provocar lesiones, inflamaciones de la piel o sangrado.

## Las siguientes personas no deberían usar este aparato:

- Personas que sufran dermatitis atópica o sarpullidos y otras enfermedades cutáneas
  - Las personas con diátesis alérgica o personas que sufren irritaciones fácilmente con cosméticos, ropa, metales, etc.
  - Las personas que supuran fácilmente
  - Las personas que sufren de venas varicosas, diabetes, hemofilia, etc.
  - Las personas que tienen problemas para dejar de sangrar
  - Las personas que han sufrido problemas cutáneos (supuración, inflamación, etc.) causados por la depilación (depilarse con pinzas, cera, etc.)
- El uso en tales casos puede provocar que la piel se sensibilice o causar inflamación, sangrado o aumento de la sensación de dolor.

## No utilice el cabezal de depilación/afeitado en las situaciones que figuran a continuación:

- Utilizarlo justo antes de realizar actividades de natación y bañarse en el mar (utilícela por lo menos 2 días antes de realizar tales actividades)
  - Utilizarlo justo antes de bañarse
  - Compartirlo con familiares u otras personas
  - Participar en actividades deportivas o deportes extremos justo después de la depilación
- De lo contrario, podría sufrir infecciones o inflamación debidas a las bacterias que entran en el cuerpo a través de los poros.

## Si los problemas de piel continúan durante 2 días o más después del tratamiento, deje de utilizar la unidad y póngase en contacto con un dermatólogo.

- De lo contrario, los síntomas podrían empeorar.

## Aplique el protector de la piel en un ángulo de 90° sobre la piel, con suavidad.

- De lo contrario, podría provocar una lesión cutánea o que el pelo o ropa se enreden y resulten dañados.

## ► Acerca del uso del cabezal de cuidado de los pies

### No utilice el cabezal de cuidado de los pies en las situaciones que figuran a continuación:

- Limar muy profundamente
  - Permitir que la lima toque la piel blanda
  - Limar las durezas cuando tenga alguna enfermedad en el área que rodea las uñas de los pies
  - Usar el cabezal de cuidado de los pies en la bañera
  - Compartirlo con familiares u otras personas
- De lo contrario, podría provocar lesiones cutáneas, infecciones, inflamación, sangrado u otros problemas, o un empeoramiento de dichos síntomas.

## PRECAUCIÓN

Cuando utilice el aparato para limar, tenga cuidado con la dirección en que se mueve el cuerpo principal.



- La rotación de la lima puede causar que el cuerpo principal se mueva en una dirección inesperada y provocar lesiones cutáneas

• Las personas que sufran diabetes; mala circulación en los pies; o hinchazón, picor o excesivo calor en los pies deben consultar con su médico antes de utilizar el cabezal de cuidado de los pies.

• Si la piel tiene un aspecto anormal después de utilizar la lima, deje de utilizar el cabezal de cuidado de los pies y consulte con un dermatólogo.

• Lime las durezas poco a poco durante unos días.

• Lime solamente callos o durezas en los pies.

- En caso de no seguir las instrucciones anteriores podrían producirse lesiones cutáneas, infecciones, inflamación, sangrado u otros problemas o un empeoramiento de dichos síntomas.

## ► Eliminación de la batería recargable

## PELIGRO

La batería recargable debe utilizarse exclusivamente con esta depiladora. No utilice la batería con otros productos. No cargue la batería una vez retirada del producto.

• No la arroje al fuego ni le aplique calor.  
• No la golpee, desmonte, modifique o perfore con un clavo.  
• No permita que los terminales positivo y negativo de la batería entren en contacto entre ellos a través de objetos metálicos.



• No transporte ni almacene la batería junto con joyas metálicas como por ejemplo collares u horquillas para el pelo.  
• No cargue, utilice ni deje la batería allí donde quede expuesta a temperaturas elevadas, como por ejemplo bajo la luz solar directa o cerca de otras fuentes de calor.

• No pele el tubo.

- De lo contrario, podría provocar un sobrecalentamiento, un incendio o una explosión.

## ADVERTENCIA

Tras retirar la batería recargable, manténgala fuera del alcance de los bebés y los niños.



- La batería produciría lesiones corporales si se ingiriera accidentalmente.

Si esto sucediera, consulte con un médico inmediatamente.



# ADVERTENCIA

Si el líquido de la batería se filtra hacia fuera, siga los procedimientos que se indican a continuación. No toque la batería con las manos desnudas.

- El líquido de la batería puede producir ceguera si entra en contacto con los ojos.



No se frote los ojos. Lávelos inmediatamente con agua limpia y consulte con un médico.

- El líquido de la batería puede producir inflamación o heridas si entra en contacto con la piel o la ropa.

Lave inmediatamente con agua limpia y consulte con un médico.

## Uso previsto

- No utilice disolventes, benceno, alcohol, etc. para limpiar el aparato. De lo contrario, podría provocar una avería, grietas o decoloración del cuerpo principal. Limpie con un trapo humedecido en agua jabonosa y bien escurrido.
- Mantenga el aparato lejos de fregaderos, cuartos de baño u otros lugares de mucha humedad donde podría quedar expuesto al agua o a la humedad después de utilizarlo.
- Mantenga el aparato alejado de lugares en los que estará expuesto a altas temperaturas o a la luz directa del sol.
- Coloque siempre la tapa de protección para el cabezal de depilación y el peine para las ingles en el cabezal de depilación/cuidado de los pies cuando guarde la depiladora.

## Guía rápida para depilación

- 1 Carga**  
(⇒ Página 99)
- 2 Selección del cabezal**  
(⇒ Página 99)
- 3 Depilación**  
(⇒ Página 100)

GB

D

F

I

E

NL

P

N

S

DK

FIN

PL

CZ

SK

RO

H

## Identificación de las piezas

- A** Tapa de protección para cabezal de depilación (piernas/brazos)
- B** Cabezal rápido
- C** Cabezal protector  
 ➔ **Página 102**  
 ① Protector de la piel  
 ② Pestaña de liberación de cabezal  
 ③ Estructura
- D** Cabezal de depilación para piernas y brazos  
 ④ Discos de depilación
- E** Tapa de protección para cabezal de depilación (axilas e ingles)
- F** Cabezal de depilación para axilas e ingles  
 ⑤ Protector de la piel (pieza metálica del exterior)  
 ⑥ Pestaña de liberación de la estructura  
 ⑦ Estructura  
 ⑧ Discos de depilación (interior)
- G** Peine para las ingles  
 ➔ **Página 99**
- H** Cabezal de afeitado  
 ⑨ Lámina metálica externa  
 ⑩ Recortavello  
 ⑪ Interruptor del recortavello emergente  
 ⑫ Estructura  
 ⑬ Hoja interna  
 ⑭ Botón de la estructura
- I** Tapa de protección para el cabezal de cuidado de los pies
- J** Cabezal de cuidado de los pies  
 ⑮ Lima  
 ⑯ Botón de la estructura  
 ⑰ Estructura
- K** Cuerpo principal  
 ⑱ Botón del cabezal  
 ⑲ Indicador LED  
 ⑳ Indicador luminoso de modo  
 ㉑ Interruptor de encendido  
 ㉒ Indicador luminoso de carga  
 ㉓ Zócalo
- L** Adaptador de CA (RE7-77)  
 (La forma del adaptador de CA difiere dependiendo del área.)  
 ㉔ Adaptador  
 ㉕ Clavija del cable de alimentación  
 ㉖ Cable  
 ㉗ Clavija del aparato

### Accesorios

- M** Cepillo de limpieza
- N** Bolsa

Accesorios	ES-ED92	ES-ED22
Tapa de protección para cabezal de depilación (piernas/brazos) <b>[A]</b>	✓	✓
Tapa de protección para cabezal de depilación (axilas e ingles) <b>[E]</b>	✓	—
Peine para las ingles <b>[G]</b>	✓	—
Tapa de protección para el cabezal de cuidado de los pies <b>[I]</b>	✓	—
Cabezal rápido <b>[B]</b>	✓	✓
Cabezal protector <b>[C]</b>	✓	✓
Cabezal de depilación para axilas e ingles <b>[F]</b>	✓	—
Cabezal de afeitado <b>[H]</b>	✓	—
Cabezal de depilación para piernas y brazos <b>[D]</b>	✓	✓
Cabezal de cuidado de los pies <b>[J]</b>	✓	—
Bolsa <b>[N]</b>	✓	✓

## Carga

Para obtener un mejor desempeño, cargue el aparato por completo antes de utilizarlo.

No se puede utilizar el aparato mientras se está cargando.

### Tiempo de carga = aprox. 1 hora

La depiladora puede utilizarse durante aproximadamente 30 minutos (40 minutos si usa el cabezal protector) después de cargarla durante 1 hora. (Esto variará según la temperatura.)

### Conecte el adaptador de CA en la depiladora (a) y en una toma de corriente (b).

- La temperatura ambiente recomendada para la carga es de 15 – 35 °C. El rendimiento de la batería podría verse afectado o la batería podría no cargarse bajo condiciones de temperatura extremadamente baja o alta.

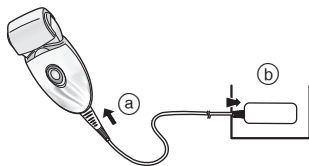

#### Durante la carga



La luz roja aparece.

#### Cuando la carga se haya completado

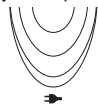

El indicador luminoso rojo se apaga.

#### Carga anormal



Parpadea dos veces por segundo.

- El tiempo de carga puede disminuir dependiendo de la capacidad de carga.
- Una vez que finalice la carga, al poner el interruptor de encendido en la posición ON con la depiladora enchufada hará que el indicador luminoso de carga se encienda y, transcurridos 5 segundos, se apague. Esto indica que la depiladora está totalmente cargada.

- Mantener la batería cargando no afectará al rendimiento de la batería.
- Cuando cargue la depiladora por primera vez o cuando no la haya utilizado durante más de 6 meses, el tiempo que tarda en cargar la depiladora puede aumentar, o es posible que el indicador luminoso de carga no se ilumine durante unos minutos. Si el aparato sigue conectado, el indicador acabará encendiéndose.

## Antes de utilizarlo

### Cambio del cabezal

- 1 Retire el cabezal mientras empuja el botón de liberación del cabezal.

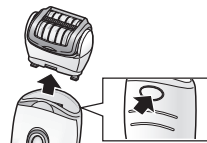

- 2 Empuje el cabezal hasta oír un ruido seco.



### Uso del peine para las ingles ES-ED92

Coloque el peine para las ingles en el cabezal de afeitado y desplace hacia arriba el recortavello.

- Cuando el peine para las ingles se encuentra en su lugar, asegúrese de que el peine se encuentra en contacto con la piel.

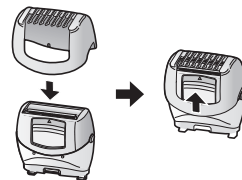

### <Indicador LED>

El indicador LED se ilumina cuando se enciende el aparato. La luz permanecerá encendida mientras el aparato esté encendido.



### <Seleccione el modo>

La operación cambiará en orden de "Normal" → "Suave" → "OFF" cada vez que se pulse el interruptor de encendido.

#### Normal

En el modo Normal, la depilación se lleva a cabo en poco tiempo, con una velocidad de rotación de los discos rápida.

- El piloto naranja se iluminará cuando se utilice el modo Normal.

#### Suave

El modo Suave controlará la velocidad de rotación de los discos y minimizará la irritación en el momento de la depilación.

- El indicador luminoso verde se encenderá cuando se utilice en modo Suave.

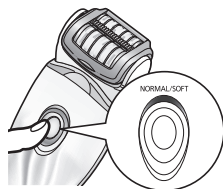

#### OFF

La alimentación se apagará.

### <Cuando la capacidad de la batería es baja>

- El indicador luminoso de carga (→) parpadea una vez cada segundo.
- El tiempo de funcionamiento varía dependiendo del uso o de la temperatura después de que parpadee el indicador luminoso de carga.



## Uso del cabezal de depilación

### Zonas que se pueden depilar



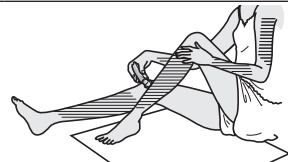

La depiladora se puede utilizar en las zonas .

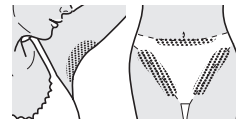

#### ES-ED92

La depiladora se puede utilizar en las zonas . Antes de depilar la línea de las ingles, póngase un bañador o ropa interior y compruebe las zonas que desea depilar.



- Utilizar la depiladora en zonas distintas de las marcadas con  puede causar dolor o problemas en la piel.

### Zonas que no se pueden depilar

La depiladora no se debe utilizar en la cara interna de la parte superior de los brazos ni en zonas como los codos o las rodillas que tienden a ser flácidas.



Depilación Húmeda (depilación después de humedecer la piel y la depiladora y luego aplicar espuma) hace que la piel sea más suave y es más delicada para su piel al depilarla. Para la depilación EN SECO, empiece desde el paso 3. Antes de realizar la depilación EN SECO, seque la humedad o el sudor de la piel.

## 1 Humedezca la piel.

## 2 Humedezca los discos y vierta una pequeña cantidad de gel de ducha en los discos.

- Utilice siempre gel de ducha cuando se depile en mojado.
- Enjuague el gel de ducha de las manos.



## 3 Seleccione el modo pulsando el interruptor de encendido [ON/OFF]. (➡ Página 100)



- Se forma espuma. La espuma hace que la depiladora se desplace mejor, de forma que pueda utilizarla con más rapidez.

- Recomendamos el uso del aparato en un rango de temperatura ambiente de entre 5 y 35 °C. Si se utiliza fuera de este rango, el aparato puede dejar de funcionar.

## <Depilación de piernas o brazos>



Hacia arriba desde la parte inferior de la pierna.  
Hacia dentro desde la parte exterior del brazo.



## <Depilación de las axilas o de las ingles> ES-ED92



Utilícelo en diversas direcciones, ya que el vello de las axilas/líneas del bikini crece en diferentes direcciones.



Estire la piel con los dedos y mueva suavemente desde la parte interna a la externa en la dirección opuesta a la del crecimiento del vello.

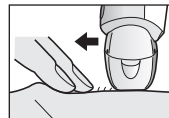

## Consejos para lograr mejores resultados en la depilación

La eliminación del vello no es permanente, así que después de utilizarlo por segunda vez le recomendamos que se depile las axilas **una vez a la semana** y las piernas **una vez cada dos semanas**.

### <Para principiantes/piel sensible>

La primera vez que se depile, o la utilice sobre piel sensible, le recomendamos usar el cabezal protector.

El cabezal protector tiene un protector de la piel que permite lograr una depilación más suave sacando el vello tensando la piel hacia abajo para reducir el dolor.

- También recomendamos usar la rotación en modo suave.

(⇒ Página 100)

1. Retire el cabezal rápido [H].
2. Coloque el cabezal protector [C].

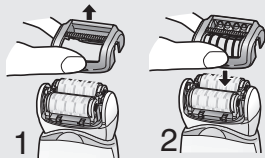

- La piel podría enrojecerse después del uso. Una toalla húmeda le aliviará si tiene dolor o sarpullidos.
- Si después de la depilación, su piel se torna seca, le recomendamos aplicar una loción humectante dos días después de la depilación.
- Asegúrese de que la piel esté limpia antes y después de utilizarlo.

### <Longitud ideal del vello para la depilación>

Recorte su vello antes de depilarse por primera vez o si no se ha depilado durante mucho tiempo. La eliminación del vello es más fácil y menos dolorosa cuando el vello es corto.

## Uso del cabezal de afeitado [ES-ED92]

El afeitado EN MOJADO con espuma de jabón hace que la piel sea más deslizante y permite un afeitado más apurado. Para el afeitado EN SECO, el paso 3 resulta innecesario. Antes de realizar el afeitado EN SECO, seque la humedad o el sudor de la piel.

- 1 **Conecte el cabezal de afeitado [H].**
  - Confirme que ha retirado el peine para las ingles [G].
- 2 **Verifique que la lámina exterior no esté deformada ni dañada.**
- 3 **Mójese la piel y aplíquese el gel de ducha en la piel.**
  - No utilice espuma de afeitado, cremas o lociones para la piel porque las cuchillas se atascarán.
- 4 **Seleccione el modo pulsando el interruptor de encendido [K 21]. (⇒ Página 100)**
  - Presione con cuidado, de forma que la hoja se encuentre en contacto con la piel y la superficie de la hoja no se desplace hacia arriba o hacia abajo.

## Uso del cabezal de cuidado de los pies [ES-ED92]

- El cabezal de cuidado de los pies no se puede utilizar en la bañera ni en la ducha.
- Antes de utilizar el aparato asegúrese de que está completamente cargado.
- Recomendamos utilizar del producto antes de que transcurran 30 minutos después del baño o la ducha. Con los pies limpios, seque el agua que tenga en la piel. (Cada uso debe durar aproximadamente 10 minutos (5 minutos en cada pie, 10 minutos en total para ambos pies))

# 1 Ponga el cabezal de cuidado de los pies [J].

- Empuje con firmeza hasta que oiga un "clic".

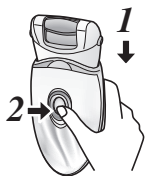

# 2 Pulse el interruptor de encendido [K] una vez.

- El modo Normal se recomienda por la velocidad de rotación. (➡ Página 100)

# 3 Ponga el cabezal de cuidado de los pies en contacto con la piel y comience a limar.

- Si se lima una sola zona durante mucho tiempo ésta puede calentarse con la fricción. Para evitarlo, procure variar ligeramente la posición de la lima mientras esté limando.
- El limado debe realizarse aproximadamente una vez cada dos semanas.

## Principios básicos del cuidado de los pies

No utilice este producto para limar otra cosa que no sean los callos y la piel endurecida de los pies.



<Utilizar en>

### Callo

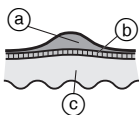

Un callo es una capa de piel endurecida que se forma debido a una presión o abrasión repetida.

- (a) Capa de piel endurecida
- (b) Epidermis
- (c) Dermis

## Aspectos que se deben tener en cuenta al utilizar la lima

Antes de utilizarlo

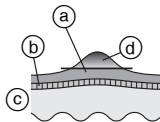

Después del uso

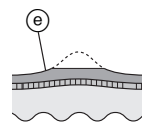

- (a) Capa de piel endurecida
- (b) Epidermis
- (c) Dermis
- (d) Parte que se va a eliminar
- (e) Deje algo de la capa de piel endurecida.

- Si se lima demasiado una zona pueden aparecer llagas o inflamaciones.
- Si se lima una zona demasiado grande pueden aparecer callos aún más grandes. Por lo tanto, asegúrese de que queda algo de la capa de piel endurecida.

## Consejos para desplazar el cabezal de cuidado de los pies

Mueva en la dirección indicada por la flecha.

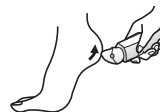

Utilice la mano libre para ayudar al limado.



## Limpieza

- Limpie siempre los cabezales y las tapas tras el uso para conservarlos en buenas condiciones higiénicas.
- Apague y desconecte el aparato, antes de proceder con la limpieza.
- Tenga cuidado de no dañar el protector de la piel, la estructura, el cabezal rápido y el cabezal protector durante la limpieza.

## Limpieza en seco [B C D F H]

### Cabezal de depilación/Cabezal de afeitado

1. Levante los cabezales rápidos/protectores y la estructura hacia arriba mientras sostiene la pestaña de liberación del cabezal [B C ②]/la pestaña de liberación de la estructura [F ⑥] o retire la estructura empujando el botón de la estructura [H ⑭].

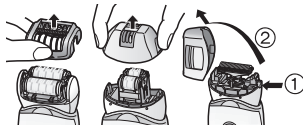

2. Limpie el cabezal protector [C], el cabezal de depilación [D, F] y el cabezal de afeitado [H] con el cepillo de limpieza [M].

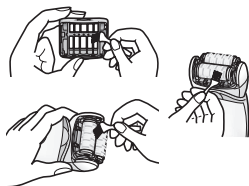

## Limpieza en húmedo [B C D F H J]

### Cabezal de depilación/Cabezal de afeitado

1. Humedezca los discos y las cuchillas y vierta una pequeña cantidad de jabón líquido para manos en ellos.



2. Active el interruptor y entonces se hace la espuma.



3. Lave el cabezal con agua para eliminar el vello.

- No utilice agua caliente.
- Si no desaparece el jabón completamente, es posible que se acumule un depósito blanco que evite que los discos y las hojas funcionen con normalidad.
- Enjuague el cabezal de afeitado sin la estructura.



4. Desactive el interruptor, limpie el aparato pasando un paño seco y luego séquelo bien.



## Cabezal de cuidado de los pies

1. Aplique jabón de manos líquido a la parte central de la lima.
2. Vierta una pequeña cantidad de agua en la lima y encienda el interruptor.
3. Enjuague con agua a temperatura normal o tibia para eliminar cualquier residuo.
4. Después de apagar el interruptor, retire la estructura y enjuague el interior.
5. Pase un paño seco y deje secar en un lugar bien ventilado.

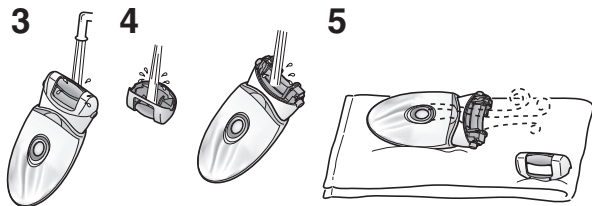

## Sustitución de la lámina metálica externa

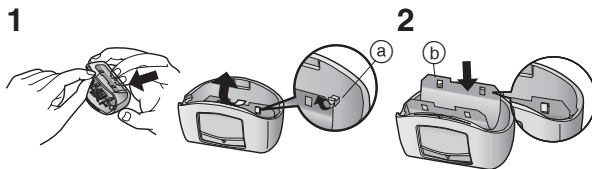

Le recomendamos sustituir la lámina externa **(H)** cada año y la hoja interna **cada dos años**. Retire la lámina externa del cabezal de afeitado **(G)** sólo cuando la reemplace.

1. Mientras presiona con cuidado la lámina metálica exterior con los dedos, utilice las uñas para extraer el panel de plástico **(b)** de la hoja de los ganchos **(a)** del interior de la estructura.
2. Se debe doblar levemente la nueva lámina exterior y empujarla hasta engancharla en la estructura.



## Cambio de la lima

La duración de la lima es de aproximadamente 1 año (suponiendo que se utilice una sola vez cada 2 semanas con aproximadamente 10 minutos por uso). Se recomienda cambiar la lima aproximadamente una vez al año.

1. Haga presión hacia abajo con el dedo y libere la lima.
2. Alinee la parte que tiene forma de  con el lado que tiene la marca  y presione hacia abajo.

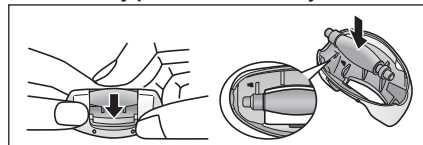

## Solución de problemas

Problema		Causa posible	Acción
El aparato no funciona.		▶ No está cargado.	▶ Cargue el aparato totalmente.
		▶ El interruptor de encendido está en la posición ON con el adaptador conectado a la toma de corriente.	▶ La carga solamente es posible cuando se conecta a la toma de corriente. Desconecte el aparato de la toma de corriente antes del uso.
	<b>Durante la depilación</b>	▶ El protector para la piel o los discos están deformados, agrietados o dañados.	▶ Solicite su reparación en un centro de servicio autorizado.
	<b>Durante la depilación o el afeitado</b>	▶ Se acumula suciedad.	▶ Limpie la suciedad.
	<b>Durante el cuidado de los pies</b>	▶ El gel de ducha se ha pegado a los discos y a la cuchilla.	▶ Limpie sumergiendo en agua caliente.
		▶ La estructura no está colocada con seguridad.	▶ Vuelva a colocarla.
El tiempo de uso se acorta.		▶ El aparato no se usa a la temperatura de uso recomendada.	▶ Utilícelo a la temperatura de uso recomendada de entre 5 y 35 °C.
		▶ El aparato se presiona muy fuerte contra la piel.	▶ Presione la piel con suavidad.
		▶ No está totalmente cargado.	▶ Cargue el aparato totalmente.
No puede quitar el vello.	<b>Durante la depilación</b>	▶ Se usa el aparato sobre vello largo.	▶ Utilícelo sobre vello de, aproximadamente, 2 a 3 mm de largo.
El vello se enmaraña.		▶ La manera de aplicar o mover la unidad no es correcta.	▶ Consulte la página 101.

Problema		Causa posible	Acción
El aparato se para durante el uso.	<b>Durante la depilación</b>	▶ El aparato se presiona muy fuerte contra la piel.	▶ Presione la piel con suavidad.
El aparato no elimina el vello tan bien como antes.		▶ No está totalmente cargado. ▶ Se acumula suciedad. ▶ El protector para la piel o los discos están deformados, agrietados o dañados.	▶ Cargue el aparato totalmente. ▶ Limpie la suciedad. ▶ Solicite su reparación en un centro de servicio autorizado.
El aparato no corta el vello tan bien como antes.	<b>Durante el afeitado</b>	▶ Se acumula suciedad. ▶ La cuchilla está deformada.	▶ Limpie la suciedad. ▶ Sustituya la cuchilla. Instrucciones para la sustitución: Lámina metálica externa: Aproximadamente 1 año Hoja interna: Aproximadamente 2 años
		▶ La cuchilla está gastada.	
No puede limar.	<b>Durante el cuidado de los pies</b>	▶ La lima está gastada.	▶ Sustituya la lima. ▶ Instrucciones para la sustitución: Aproximadamente 1 año
		▶ El aparato se utiliza en modo Suave.	▶ Pruebe a utilizarlo en modo Normal.
El olor no desaparece.		▶ Está sucio.	▶ Ponga la lima en remojo con agua durante aproximadamente 24 horas, antes de lavarla.

Si no es posible resolver los problemas, póngase en contacto con el establecimiento en el que adquirió la unidad o un centro de servicio autorizado por Panasonic para su reparación.

## Vida de la batería

La vida útil de la batería es de 3 años si se la carga aproximadamente una vez por semana. La batería de esta depiladora no está diseñada para que los clientes la sustituyan. Reemplace la batería en un centro de servicio técnico autorizado.

## Para extraer la batería recargable incorporada

### Retire la batería incorporada antes de desechar la depiladora.

Por favor asegúrese de que la batería sea desechada en un lugar oficialmente designado, si existe alguno.

Esta figura debe emplearse solamente cuando se deshaga de la depiladora, y no debe usarse para repararla. Si desmonta la depiladora usted mismo, ya no será estanca, lo cual podría provocar un funcionamiento incorrecto.

- Desconecte el cable de la depiladora cuando extraiga la batería.
- Pulse el interruptor de encendido para encender el aparato y déjelo encendido hasta que la batería este completamente descargada.
- Lleve a cabo los pasos ① a ⑤ y levante la batería, después retírela.
- Tenga cuidado de no cortocircuitar los contactos de la batería.

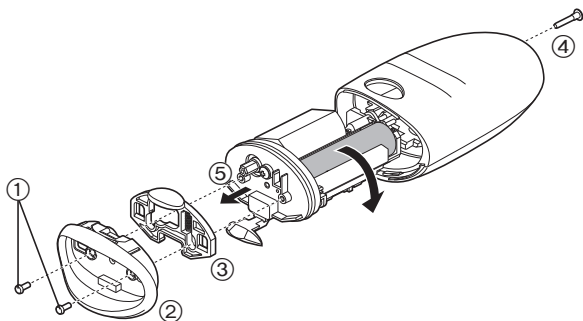

## Para la protección ambiental y reciclaje de materiales

Esta depiladora contiene una batería Li-ion.

Por favor asegúrese de que la batería sea desechada en algún lugar oficialmente designado, si es que existe alguno en su país.

## Garantía

Vaya al sitio web de Panasonic <http://panasonic.net/> o póngase en contacto con un centro de servicios autorizado (La dirección de contacto está en el folleto de garantía pan-europea) si necesita información o si se dañan la depiladora o el cable.

## Especificaciones

Fuente de alimentación	Anote el número de placa que se encuentra en el adaptador de CA. (Conversión automática de tensión)
Tiempo de carga	Aprox. 1 hora
Ruido transmitido a través del aire	Cabezal de depilación para piernas y brazos: 68 (dB (A) re 1 pW) Cabezal de depilación para axilas e ingles: 70 (dB (A) re 1 pW) Cabezal de afeitado: 63 (dB (A) re 1 pW) Cabezal de cuidado de los pies: 64 (dB (A) re 1 pW)

Este producto está destinado solamente para su uso doméstico.

## Información para Usuarios sobre la Recolección y Eliminación de aparatos viejos y baterías usadas



Estos símbolos en los productos, embalajes y/o documentos adjuntos, significan que los aparatos eléctricos y electrónicos y las baterías no deberían ser mezclados con los desechos domésticos.



Para el tratamiento apropiado, la recuperación y el reciclado de aparatos viejos y baterías usadas, por favor, observe las normas de recolección aplicables, de acuerdo a su legislación nacional y a las Directivas 2002/96/CE y 2006/66/CE.

Al desechar estos aparatos y baterías correctamente, Usted estará ayudando a preservar recursos valiosos y a

prevenir cualquier potencial efecto negativo sobre la salud de la humanidad y el medio ambiente que, de lo contrario, podría surgir de un manejo inapropiado de los residuos.

Para mayor información sobre la recolección y el reciclado de aparatos y baterías viejos, por favor, contacte a su comunidad local, su servicio de eliminación de residuos o al comercio donde adquirió estos aparatos.

Podrán aplicarse penas por la eliminación incorrecta de estos residuos, de acuerdo a la legislación nacional.

### Para usuarios empresariales en la Unión Europea

Si usted desea descartar aparatos eléctricos y electrónicos, por favor contacte a su distribuidor o proveedor a fin de obtener mayor información.

### [Información sobre la Eliminación en otros Países fuera de la Unión Europea]

Estos símbolos sólo son válidos dentro de la Unión Europea. Si desea desechar estos objetos, por favor contacte con sus autoridades locales o distribuidor y consulte por el método correcto de eliminación.



## Inhoud

<b>Veiligheidsmaatregelen.....</b>	<b>114</b>	<b>Reiniging .....</b>	<b>125</b>
Beoogd gebruik .....	118	De buitenfolie vervangen.....	126
Stappen om snel te epileren.....	118	De vijl vervangen .....	126
Identificatie van de onderdelen.....	119	Problemen oplossen .....	127
Opladen .....	120	Levensduur van de batterij.....	129
Voor gebruik.....	120	De ingebouwde oplaadbare batterij verwijderen.....	129
Gebruik van de epileerkop.....	121	Garantie .....	129
De scheerkop gebruiken.....	123	Specificaties.....	129
Gebruik van de voetverzorgingskop ....	123		

Hartelijk dank voor uw aankoop van dit Panasonic product.

Lees voor gebruik van dit apparaat deze instructies en bewaar ze om ze later te raadplegen.

## Waarschuwing

- Dit toestel kan worden gebruikt door kinderen van 8 jaar en ouder, en door personen met beperkte fysieke, sensorische of mentale capaciteit, of met een gebrek aan ervaring en kennis, indien dit onder toezicht gebeurt of als ze aangeleerd werd hoe het toestel op een veilige manier te gebruiken en ze de betrokken gevaren begrijpen. Kinderen mogen niet met het apparaat spelen. Reiniging en gebruiksonderhoud mag niet zonder toezicht door kinderen worden uitgevoerd.
- Het snoer kan niet worden vervangen. Als het snoer beschadigd is, moet de wisselstroomadapter worden weggegooid.
- Gebruik nooit iets anders dan de meegeleverde wisselstroomadapter.



## ► Gebruik van de epileerkop/scheerkop

- Het apparaat is geschikt voor nat of droog epilieren. Het volgende symbool staat **voor nat epilieren**. Dit betekent dat de epileer- of scheerkop in bad of onder de douche kan worden gebruikt.



## ► Gebruik van de voetverzorgingskop

- Het volgende symbool is **voor een wasbare voetverzorgingskop**. Het symbool betekent dat de hoofdbehuizing onder water gereinigd kan worden.



- Haal de hoofdbehuizing los van de wisselstroomadapter voordat u deze in water reinigt.

## Veiligheidsmaatregelen

Hanteer altijd de volgende veiligheidsmaatregelen om het risico op letsel, dood, elektrische schokken, brand en beschadiging aan eigendommen te voorkomen.

### Verklaring van de symbolen

De volgende symbolen worden gebruikt voor het beschrijven en indelen van het niveau van gevaar, letsel en schade aan eigendommen wat kan ontstaan wanneer deze maatregelen niet worden nageleefd en het apparaat verkeerd wordt gebruikt.

#### **GEVAAR**

Duidt een potentieel gevaar aan dat tot ernstig letsel of de dood leidt.

#### **WAARSCHUWING**

Duidt een potentieel gevaar aan dat tot ernstig letsel of de dood kan leiden.

#### **OPGELET**

Duidt een gevaar aan dat tot licht letsel kan leiden.

De volgende symbolen worden gebruikt om het soort na te leven instructies te beschrijven en in te delen.

 Dit symbool wordt gebruikt om de aandacht van de gebruiker te trekken op een bedieningsprocedure die niet mag worden uitgevoerd.

 Dit symbool wordt gebruikt om de aandacht van de gebruiker te trekken op een bedieningsprocedure die moet worden uitgevoerd om het apparaat in alle veiligheid te gebruiken.

## **WAARSCHUWING**

**Dit product heeft een ingebouwde, herlaadbare batterij.**

 **Gooi deze niet in vuur en stel deze niet bloot aan hitte. Niet opladen, gebruiken of achterlaten bij hoge temperaturen.**  
- Anders kan dit leiden tot oververhitting, ontbranding of explosie.

 **Buiten het bereik van kinderen bewaren. Laat hen het apparaat niet gebruiken.**

- Anders kan dit leiden tot een ongeval of letsel door het abusievelijk inslikken van het binnenste mes, borstel, enz.

 **Nooit demonteren, tenzij bij het weggooien van het product.**  
- Anders kan dit brand, elektrische schokken of een letsel veroorzaken.

**Niet wijzigen of repareren.**

 - Anders kan dit brand, elektrische schokken of letsel veroorzaken. Neem voor reparatie (batterij vervangen, enz.) contact op met een erkende reparateur.

**Niet gebruiken op een manier waarop het vermogen van het stopcontact of de huisbedrading wordt overschreden.**

 - Dit vermogen overschrijden door teveel apparaten op één stopcontact aan te sluiten, kan door overhitting tot brand leiden.

**Het netsnoer niet beschadigen of wijzigen, of met kracht verbuigen, uittrekken of verdraaien. Zorg er ook voor dat het netsnoer niet bekneld raakt door er bijvoorbeeld zware voorwerpen op te plaatsen.**

 - Anders kan dit leiden tot elektrische schokken als gevolg van kortsluiting.

# WAARSCHUWING

 **Gebruik het apparaat nooit als de wisselstroomadapter beschadigd is, of als de stroomstekker loszit in een stopcontact.**

- Anders kan dit leiden tot elektrische schokken als gevolg van kortsluiting.

 **Steek de adapter niet in een stopcontact of trek hem er niet uit met een natte hand.**

- Anders kan dit elektrische schokken of letsel veroorzaken.

 **Dompel de wisselstroomadapter niet onder in water of was hem niet met water.**

- Anders kan dit leiden tot elektrische schokken als gevolg van kortsluiting.

 **Plaats de wisselstroomadapter niet boven of in de buurt van een met water gevulde wastafel of badkuip.**

- Anders kan dit leiden tot elektrische schokken als gevolg van kortsluiting.

 **Gebruik nooit iets anders dan de meegeleverde wisselstroomadapter. Laad ook geen ander apparaat op met de meegeleverde wisselstroomadapter.**

- Dit kan dit leiden tot verbranding of brand als gevolg van kortsluiting.

**Stop onmiddellijk met het gebruik van het apparaat en verwijder de adapter, bij een ongebruikelijke situatie of een defect.**

- Het apparaat in dergelijke omstandigheden gebruiken, kan leiden tot brand, elektrische schokken of letsel.

**<Ongebruikelijke situatie of defect>**

 • **Het apparaat, adapter of netsnoer is vervormd of abnormaal heet.**

• **Het apparaat, adapter, of netsnoer ruikt naar brand.**

• **Er is een abnormaal geluid bij het gebruik of het opladen van het apparaat, adapter of netsnoer.**

- Laat het apparaat onmiddellijk controleren of repareren bij een erkende reparateur.

 **Zorg dat de adapter of apparaatstekker stevig is aangesloten.**

- Indien u dit niet doet, kan dit brand, elektrische schokken of verbranding veroorzaken.

 **Zorg ervoor dat het apparaat altijd is aangesloten op een stopcontact met dezelfde spanningswaarden als de waarden die op de wisselstroomadapter vermeld staan.**

- Indien u dit niet doet, kan dit brand, elektrische schokken of verbranding veroorzaken.

 **Trek de adapter altijd uit het stopcontact wanneer u het apparaat reinigt.**

- Indien u dit niet doet, kan dit elektrische schokken of letsel veroorzaken.

**Reinig regelmatig de stroomstekker en de apparaatstekker om te voorkomen dat stof zich opstapelt.**

 - Indien u dit niet doet, kan dit brand veroorzaken door een gebrekkige isolatie die veroorzaakt wordt door vochtigheid. Trek de adapter uit het stopcontact en wrijf hem schoon met een droge doek.

## **OPGELET**

 **Wikkel het netsnoer bij het opbergen niet rond de adapter.**  
- Indien u dit doet, kan de draad in het netsnoer bij belasting breken, hetgeen brand kan veroorzaken door kortsluiting.

 **Laat het apparaat niet vallen of stel het niet bloot aan schokken.**  
- Dit kan letsel veroorzaken.

 **Laat vuil of pennen zich niet aan de stroomstekker of apparaatstekker hechten.**  
- Anders kan dit leiden tot elektrische schokken als gevolg van kortsluiting.

 **Druk bij het gebruik van de scheerkop niet te hard op het mes.**  
- Dit kan schade veroorzaken met huidletsel tot gevolg.

 **Raak het mesgedeelte (metaaldeel) van het binnenste mes niet aan.**  
- Dit kan letsel aan uw handen veroorzaken.

 **Laat het licht niet onafgebroken in uw ogen schijnen.**  
- Hierdoor kunt u duizelig worden.

 **Zet de schakelaar niet op AAN zonder dat de kop is bevestigd.**  
- Dit kan letsel aan de vingers veroorzaken of haar of kleding verstrikken en schade veroorzaken.

 **Niet gebruiken met verwijderd opzetstuk.**  
- Dit kan letsel aan de huid veroorzaken of haar of kleding kunnen verstrikt geraken en schade veroorzaken.

**Verwijder de adapter uit het stopcontact wanneer u het apparaat niet oplaadt.**

 - Anders kan dit elektrische schok of brand veroorzaken, door elektrische lekkage als gevolg van beschadiging van de isolatie.

**Houd bij het loskoppelen altijd de adapter of apparaatstekker zelf vast en nooit het netsnoer.**

 - Loskoppelen door het netsnoer vast te houden kan elektrische schok of letsel veroorzaken.

**Controleer voor gebruik of de huidbeschermmer, de schijf, het mesje en opzetstuk niet zijn vervormd of geen scheuren of beschadigingen vertonen.**

 - Anders kan dit letsel aan de huid veroorzaken.

**De huidbeschermmer wordt makkelijk vervormd, bewaar deze dus met de beschermkop bevestigd.**

 - Anders kan dit leiden tot vervorming of beschadiging van de huidbeschermmer, hetgeen letsel aan de huid kan veroorzaken.

**Gebruik het apparaat alleen voor het beoogde doel.**

 - Anders kan dit letsel veroorzaken.

### ► Hoe de epileerkop/scheerkop gebruiken

**Oefen geen sterke druk uit op de huid, ga niet herhaaldelijk over hetzelfde gebied, blijf niet heen en weer bewegen op hetzelfde gebied of maak geen draaiende of duwende beweging.**

 - Dit kan letsel aan de huid, ontsteking van de huid, of verhoogde pijn veroorzaken.

**Gebruik de epileerkop voor armen/benen niet om uw onderarmen en bikinilijn te epilieren.**

 - Dit kan letsel of ontsteking van de huid veroorzaken.

# OPGELET

## **Gebruik het apparaat niet in volgende gevallen:**

- voor of tijdens menstruatie, tijdens zwangerschap, of tot ongeveer één maand na de bevalling
  - op bruinverbrande huid
  - wanneer u zich niet lekker voelt of wanneer u iets abnormaals aan uw huid of lichaam voelt
- Het apparaat in dergelijke gevallen gebruiken, kan de huid gevoelig maken of ontsteking, bloeden of verhoogde pijn veroorzaken.

## **Gebruik het apparaat niet op de volgende delen van de huid:**

- wonden, uitslag, moedervlekken, kneuzingen, wratten, puistjes, enz.
  - aangezicht, geslachtsdelen en genitaal gebied, of dijen
  - binnenkant van de bovenarmen en op gebieden, zoals ellebogen of knieën, omdat de huid daar te veel kan worden opgerold
- Dit kan letsel, ontsteking van de huid, of bloeden veroorzaken.

## **De volgende personen mogen dit apparaat niet gebruiken:**

- personen die lijden aan atopische huidontsteking of andere huidaandoeningen
  - personen met allergische diathese of personen die gemakkelijk irritaties hebben door cosmetica, kleding, metalen, enz.
  - personen met gemakkelijk etterende wonden
  - personen die lijden aan spataderen, diabetes, hemofilie, enz.
  - personen die moeilijk stoppen met bloeden
  - personen die huidproblemen hebben gehad (etteren, ontsteking, enz.) die door epilatie (plukken, epilieren, harsen, enz.) werden veroorzaakt
- Het apparaat in dergelijke gevallen gebruiken, kan de huid gevoelig maken of ontsteking, bloeden of verhoogde pijn veroorzaken.

## **Gebruik de epileerkop/scheerkop niet in volgende situaties:**

- vlak voordat u gaat zwemmen of in zee gaat (gebruik het minstens 2 dagen voor dergelijke activiteit)
  - vlak voordat u een bad neemt
  - samen met familie of anderen
  - uitoefenen van extreme sporten of fysieke oefeningen direct na het epilieren
- Dit kan infecties of ontstekingen veroorzaken door bacteriën die het lichaam via de poriën binnendringen.

## **Als de huidproblemen na 2 dagen behandeling of meer aanhouden, stop met het gebruik van het apparaat en raadpleeg een dermatoloog.**

- Anders kan dit de symptomen doen verergeren.

## **Breng de huidbeschermer met een zachte druk onder een hoek van 90° tegen uw huid aan.**

- Anders kan dit letsel aan de huid veroorzaken of haar of kleding kunnen verstrikt geraken en schade veroorzaken.

## **► Hoe de voetverzorgingskop gebruiken**

### **Gebruik de voetverzorgingskop niet in volgende situaties:**

- te diep vijlen
  - de vijl de zachte huid laten raken
  - vijlen van verharde huid wanneer u een aandoening in het gebied rondom uw teennagels heeft
  - gebruik van de voetverzorgingskop in bad
  - samen met familie of anderen
- Dit kan letsel aan de huid, infectie, ontsteking, bloeden of andere aandoeningen, of de verergering van dergelijke symptomen veroorzaken.

### **Wees tijdens het gebruik van de voetverzorgingskop (vijl) voorzichtig met de richting waarin het apparaat beweegt.**

- Het draaien van de vijl kan de hoofdbehuizing in een onverwachte richting doen bewegen en letsel aan de huid veroorzaken.

## OPGELET

- Mensen met diabetes: slechte bloedcirculatie in de voeten: of zwelling, jeuk, pijn, of zeer warm gevoel in de voeten moeten hun arts raadplegen voor gebruik van de voetverzorgingskop.
- Als de huid er na het vijlen ongewoon uitziet, stop dan het gebruik van de voetverzorgingskop en raadpleeg een dermatoloog.
-  **Vijl de verharde huid na een aantal dagen beetje bij beetje af.**
- **Vijl alleen eelt of verharde huid op uw voeten.**
  - De bovenstaande instructies niet opvolgen, kan letsel aan de huid, infectie, ontsteking, bloeden of andere aandoeningen, of de verergering van dergelijke symptomen veroorzaken.

### ► De oplaadbare batterij inleveren

## GEVAAR

- De oplaadbare batterij kan uitsluitend met dit epileerapparaat worden gebruikt. Gebruik de batterij niet met andere producten. Laad de batterij niet op nadat deze uit het apparaat werd verwijderd.
- Gooi de batterij niet in het vuur en stel de batterij niet bloot aan hitte.
  - Geef geen harde klap op de batterij, demonteer de batterij niet, breng er geen wijzigingen op aan en maak ook geen gat in de batterij met bijvoorbeeld een spijker.
  -  Laat de positieve en negatieve polen van de batterij niet met elkaar in contact komen via metalen voorwerpen.
  - Vervoer of bewaar de batterij niet samen met metalen juwelen, zoals halskettingen en haarspelden.
  - De batterij mag niet worden opgeladen, gebruikt of achtergelaten waar hij wordt blootgesteld aan hoge temperaturen, zoals direct zonlicht of in de buurt van andere warmtebronnen.
  - Verwijder nooit het omhulsel van de batterij.
    - Anders kan dit leiden tot oververhitting, ontbranding of explosie.

## WAARSCHUWING

- Na het verwijderen van de oplaadbare batterij, moet deze buiten het bereik van kinderen en peuters worden bewaard.**
-  De batterij is schadelijk voor het lichaam als deze per ongeluk wordt ingeslikt.
    - Als dit gebeurt, raadpleeg dan onmiddellijk een arts.

### **Voer de volgende procedures uit als de batterijvloeistof lekt. Raak de batterij niet aan met de blote hand.**

- De batterijvloeistof kan blindheid veroorzaken als de ogen hiermee in contact komen.
-  **Wrijf niet in uw ogen. Spoel onmiddellijk met schoon water en raadpleeg een arts.**
- De batterijvloeistof kan een ontsteking of letsel veroorzaken als het in contact komt met de huid of kleding.
  - Spoel de vloeistof onmiddellijk af met schoon water en raadpleeg een arts.

### Beoogd gebruik

- Gebruik geen verfverdunder, benzeen, alcohol, enz. om het apparaat schoon te maken. Dit doen kan leiden tot defect, barsten of verkleuring van de hoofdbehuizing. Veeg het apparaat schoon met een in een sopje gedrenkt en goed uitgewrongen doek.
- Houd het apparaat uit de buurt van wasbakken, badkamers of andere ruimtes met hoge vochtigheid, waar het blootgesteld zou kunnen worden aan water en vocht na gebruik.
- Houd het apparaat uit de buurt van hoge temperaturen of direct zonlicht.
- Bevestig altijd het beschermkapje voor de epileer- of voetverzorgingskop en de bikiniham voor de scheerkop wanneer u het epileerapparaat opbergt.

### Stappen om snel te epileren

- 1 Opladen** ►  Pagina 120
- 2 Selecteren van de kop** ►  Pagina 120
- 3 Epileren** ►  Pagina 121

## Identificatie van de onderdelen

- A** Beschermkap voor epileerkop (benen/armen)
- B** Sluitdop
- C** Zacht opzetstuk (➔ Pagina 123)
- ① Huidbeschermer
  - ② Ontgrendelknop van de sluitdop
  - ③ Opzetstuk
- D** Epileerkop voor benen/armen
- ④ Epileerschijven
- E** Beschermkap voor epileerkop (oksels/bikinilijn)
- F** Epileerkop voor oksels/bikinilijn
- ⑤ Huidbeschermer (metalen gedeelte op buitenkant)
  - ⑥ Ontgrendelknop van het opzetstuk
  - ⑦ Opzetstuk
  - ⑧ Epileerschijven (binnenkant)
- G** Kam voor bikinilijn (➔ Pagina 120)
- H** Scheerkop
- ⑨ Buitenfolie
  - ⑩ Trimmer
  - ⑪ Trimmer handel
  - ⑫ Opzetstuk
  - ⑬ Binnenste mes
  - ⑭ Ontgrendelingsknop van opzetstuk
- I** Beschermkop voor voetverzorgingskop
- J** Voetverzorgingskop
- ⑮ Vijl
  - ⑯ Ontgrendelingsknop van opzetstuk
  - ⑰ Opzetstuk
- K** Hoofdbehuizing
- ⑱ Kopontgrendelingsknop
  - ⑲ LED-licht
  - ⑳ Stand lampje
  - ㉑ Stroomschakelaar
  - ㉒ Laadlampje
  - ㉓ Snoeringang
- L** Wisselstroomadapter (RE7-77)  
(De vorm van de wisselstroomadapter hangt af van het gebied.)
- ㉔ Adapter
  - ㉕ Stroomstekker
  - ㉖ Netsnoer
  - ㉗ Apparaatstekker
- Accessoires
- M** Reinigingsborsteltje
- N** Opbergtasje

Koppen	ES-ED92	ES-ED22
Beschermkap voor epileerkop (benen/armen) <b>[A]</b>	✓	✓
Beschermkap voor epileerkop (oksels/bikinilijn) <b>[E]</b>	✓	—
Kam voor bikinilijn <b>[G]</b>	✓	—
Beschermkop voor voetverzorgingskop <b>[I]</b>	✓	—
Sluitdop <b>[B]</b>	✓	✓
Zacht opzetstuk <b>[C]</b>	✓	✓
Epileerkop voor oksels/bikinilijn <b>[F]</b>	✓	—
Scheerkop <b>[H]</b>	✓	—
Epileerkop voor benen/armen <b>[D]</b>	✓	✓
Voetverzorgingskop <b>[J]</b>	✓	—
Opbergtasje <b>[N]</b>	✓	✓

## Opladen

Laad voor de beste prestaties het apparaat voor gebruik volledig op. U kunt tijdens het opladen geen gebruik van het apparaat maken.

### Oplaadduur = Ongeveer 1 uur

De gebruiksduur van het epileerapparaat is na 1 uur opladen ongeveer 30 minuten (40 minuten bij gebruik van het zachte opzetstuk). (Dit kan variëren op basis van temperatuur.)

### Sluit de wisselstroomadapter op het epileerapparaat (a) en een stopcontact (b) aan.

- De aanbevolen omgevingstemperatuur voor het opladen is 15 – 35 °C. De batterij presteert minder goed of laadt niet op bij extreem lage of hoge temperaturen.

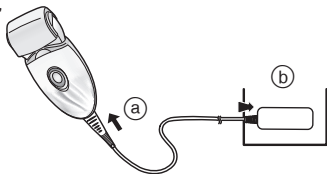

#### Tijdens het opladen



Rood lampje gaat branden.

#### Wanneer het opladen is voltooid

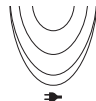

Rood lampje gaat uit.

#### Abnormaal laden



Knippert tweemaal per seconde.

- De oplaadtijd kan afnemen afhankelijk van de oplaadcapaciteit.
- Nadat het opladen is voltooid, zorgt het omschakelen van de stroomschakelaar in de stand ON met het epileerapparaat aangesloten ervoor dat het laadlampje gaat branden en na 5 seconden weer uit gaat. Dit geeft aan dat het epileerapparaat volledig is opgeladen.

- De batterij verder opladen heeft geen invloed op de prestaties van de batterij.
- Wanneer het epileerapparaat voor de eerste keer wordt opgeladen, of wanneer het meer dan zes maanden niet is gebruikt, kan het zijn dat de oplaadtijd van het epileerapparaat toeneemt, of dat het laadlampje enkele minuten niet gaat branden. Het zal uiteindelijk branden wanneer het aangesloten blijft.

## Voor gebruik

### De kop vervangen

- 1 Verwijder de scheerkop terwijl u de knop voor het ontkoppelen indrukt.

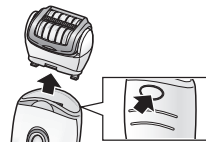

- 2 Druk de scheerkop in totdat deze klikt.



### De kam voor de bikinilijn gebruiken ES-ED92

#### Plaats de kam voor de bikinilijn op de scheerkop en schuif de trimmer omhoog.

- Wanneer de kam voor de bikinilijn is aangebracht, zorgt u dat de kam nauw contact heeft met de huid.

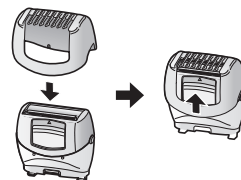



### <LED-licht>

Het LED-licht begint te branden wanneer de stroom wordt ingeschakeld. Het licht blijft branden zolang het toestel AAN staat.

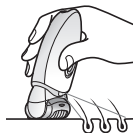

### <Selecteer de stand>

De werking zal achtereenvolgens veranderen van "Normaal" → "Zacht" → "UIT" telkens als de stroomschakelaar wordt ingedrukt.

#### Normaal

In de stand Normaal gebeurt de epilatie in een korte tijd met een hoge draaisnelheid van de schijf.

- Het oranje lampje gaat branden wanneer de stand Normaal wordt gebruikt.

#### Zacht

De zachte stand zal de draaisnelheid beperken en de irritatie bij het epilieren minimaliseren.

- Het groen lampje gaat branden wanneer de zachte stand wordt gebruikt.

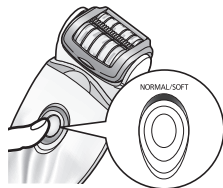

#### UIT

De stroomschakelaar wordt op UIT gezet.

### <Wanneer het batterijvermogen laag is>

- Het laadlampje (→) knippert elke seconde.
- De werkingstijd hangt af van het gebruik of de temperatuur nadat het laadlampje knippert.



## Gebruik van de epileerkop

### Gebieden die geschikt zijn om te epilieren



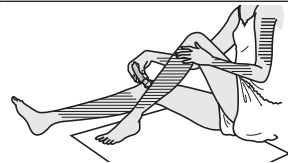

Het epileerapparaat kan worden gebruikt op de  gebieden.



### ES-ED92

Het epileerapparaat kan worden gebruikt op de  gebieden. Zorg voordat u met epilieren begint dat u bijvoorbeeld uw badpak of bikini aan heeft en controleer de gebieden die u wilt gaan epilieren.



- Het gebruik van het epileerapparaat anders dan   kan pijn of huidproblemen veroorzaken.

### Gebieden die niet geschikt zijn om te epilieren

Het epileerapparaat dient niet aan de binnenkant van de bovenarmen te worden gebruikt en op gebieden zoals ellebogen of knieën, omdat de huid daar te veel kan worden ogeruld.



NAT epilieren (epileren na natmaken van huid en epilateurapparaat en dan schuim aanbrengen) maakt de huid soepeler en is derhalve zachter voor uw huid bij het epilieren. Voor DROOG epilieren, begin bij stap 3. Alle vocht of zweet op de huid afdrogen alvorens DROOG te epilieren.

## 1 Maak uw huid nat.

## 2 Maak de schijven nat en doe een kleine hoeveelheid vloeibare douchegel op de schijven.

- Gebruik altijd douchegel als u in natte toestand epileert.
- Spoel eventuele douchegel van uw handen.



## 3 Selecteer de stand door op de stroomschakelaar [K 2] te drukken. (➔ Pagina 121)

- Maak schuim. Met schuim schuift het epilateurapparaat beter zodat u snelle bewegingen kunt maken.



- Wij raden aan het apparaat te gebruiken bij een temperatuur van 5 – 35 °C. Buiten deze temperaturen kan het apparaat stoppen met functioneren.

### <Armen of benen epilieren>



Omhoog vanaf de onderkant van het been.  
Naar binnen vanaf de buitenkant van de arm.



### <Onderarmen of bikinilijn epilieren> ES-ED92



Beweeg in verschillende richtingen, aangezien het haar in de oksels/ bikinilijn in verschillende richtingen groeit.



Span de huid met uw vingers en beweeg langzaam van binnen naar buiten tegen de groeirichting van het haar.

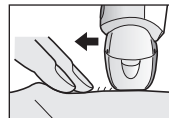

## Tips voor optimale epileerresultaten

De haarverwijdering is niet permanent, en na het tweede gebruik raden wij aan uw onderarmen **eenmaal per week** en armen en benen **iedere twee weken** te epileren.

### <Voor beginners/diegenen met een gevoelige huid>

Wanneer u voor de eerste keer epileert of het apparaat op gevoelige huid gebruikt, raden wij u aan om het zachte opzetstuk te gebruiken. Het zachte opzetstuk heeft een huidbeschermer voor zachter epileren, het kan daarmee haren verwijderen door de huid naar beneden te houden en de pijn te verzachten.

• We adviseren ook om de draaisnelheid van de zachter stand te gebruiken. (➡ Pagina 121)

1. Verwijder het opzetstuk [B].
2. Bevestig het zachte opzetstuk [C].

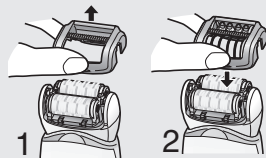

- Roodheid kan verschijnen na gebruik. Een koele handdoek kan helpen indien u pijn voelt of een schram heeft.
- Als uw huid droog is na epileren, raden wij aan om twee dagen een vochtinbrengende lotion te gebruiken.
- Zorg ervoor dat uw huid schoon is voor en na gebruik.

### <Beste haarlengte voor het epileren>

Trim uw haar voordat u voor het eerst gaat epileren of als u lange tijd niet geëpileerd heeft. Verwijderen van haar is makkelijker en minder pijnlijk wanneer haar kort is.

## De scheerkop gebruiken ES-ED92

NAT scheren met scheerzeep maakt de huid glad voor een gladder scheerresultaat. Voor DROOG scheren is stap 3 overbodig. Alle vocht of zweet op de huid afdrogen alvorens DROOG te scheren.

- 1 **Bevestig de scheerkop [H].**
  - Bevestig dat de kam voor de bikinilijn [G] is losgekoppeld.
- 2 **Controleer of de buitenkant niet vervormd of beschadigd is.**
- 3 **Maak uw huid nat en breng douchegel op uw huid aan.**
  - Gebruik geen scheerschuim, huidcrème of huidlotion omdat dit de messen zal verstopen.
- 4 **Selecteer de stand door op de stroomschakelaar [K 2] te drukken. (➡ Pagina 121)**
  - Druk zachtjes zodat het volledige mes nauw contact heeft met de huid en het mesoppervlak niet op en neer beweegt.

## Gebruik van de voetverzorgingskop ES-ED92

- De voetverzorgingskop kan niet in bad of onder de douche worden gebruikt.
- Zorg voor gebruik dat het apparaat volledig is opgeladen.
- We raden aan het product te gebruiken binnen 30 minuten na het nemen van een bad of een douche. Veeg al het water van de schone voeten. (Elk gebruik dient ongeveer 10 minuten te duren (5 minuten op elke voet, 10 minuten in totaal voor beide voeten))

# 1 Bevestig de voetverzorgingskop [1].

- Stevig indrukken totdat u een "klik" hoort.

# 2 Druk éénmaal op de stroomschakelaar [2].

- De normale stand wordt aanbevolen als draaisnelheid. (➡ Pagina 121)

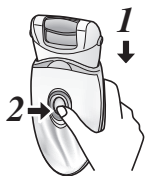

# 3 Breng de voetverzorgingskop in contact met de huid en begin met vijlen.

- Het te lang vijlen op één plek kan er toe leiden dat de plek door de wrijving heet wordt. Dit kan worden vermeden door tijdens het vijlen kleine veranderingen in de positie aan te brengen.
- Vijlen dient ongeveer eens in de twee weken te geschieden.

## De basisprincipes van voetverzorging

Gebruik het product niet voor iets anders dan voor het vijlen van eelt en verharde huid op de voet.



<Gebruiken op>

### Eelt

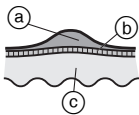

Eelt is een verharde laag die gevormd wordt door herhaaldelijke druk of slijtage.

- (a) Verharde laag
- (b) Opperhuid
- (c) Onderhuid

## Zaken waar u tijdens het vijlen voorzichtig mee moet zijn

Voor gebruik

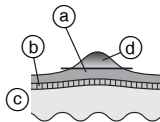

Na gebruik

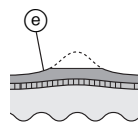

- (a) Verharde laag
- (b) Opperhuid
- (c) Onderhuid
- (d) Het te verwijderen gedeelte
- (e) Laat een deel van de verharde laag zitten.

- Door een gebied te diep te vijlen kan het pijnlijk zijn of gaan ontsteken.
- Het vijlen van een te groot gebied kan leiden tot een nog grotere eeltplek. Zorg er daarom voor dat een deel van de verharde laag achterblijft.

## Tips voor het verwijderen van de voetverzorgingskop

In de door een pijl aangegeven richting bewegen.

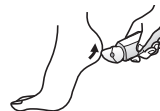

Gebruik uw vrije hand om het vijlen te ondersteunen.



## Reiniging

- Reinig na ieder gebruik altijd de koppen en kappen om ze hygiënisch te houden.
- Schakel het apparaat uit en trek de stekker uit alvorens het apparaat te reinigen.
- Zorg ervoor dat u bij het reinigen de huidbeschermer, het opzetstuk, de sluitdop, het zachte opzetstuk niet beschadigt.

## Droog schoonmaken [B C D F H]

### Epileerkop/Scheerkop

1. Til de sluitdop/het zachte opzetstuk, het opzetstuk omhoog terwijl u de ontgrendelknop van de sluitdop [B C ②]/de ontgrendelknop van het opzetstuk [F ⑥] indrukt of verwijder het opzetstuk door op de ontgrendelknop van het opzetstuk te drukken [H ⑭].

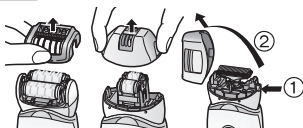

2. Reinig het zachte opzetstuk [C], de epileerkop [D, F] en de scheerkop [H] met het reinigingsborsteltje [M].

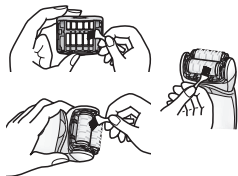

## Nat schoonmaken [B C D F H J]

### Epileerkop/Scheerkop

1. Maak de schijven en messen nat en doe er een kleine hoeveelheid vloeibare handzeep op.
2. Zet de schakelaar aan en er wordt schuim aangemaakt.
3. Was de kop met water om haren te weg te spoelen.
  - Gebruik geen heet water.
  - Als de zeep niet volledig wordt weggewassen, kan een witte neerslag zich ophopen en voorkomen dat de schijven en messen soepel bewegen.
  - Spoel de scheerkop met het opzetstuk verwijderd.
4. Draai de schakelaar uit, veeg het apparaat af met een droge doek en droog het grondig.



## Voetverzorgingskop

1. Breng vloeibare handzeep aan op het middengedeelte van de vijl.
2. Giet een klein beetje water op de vijl en zet de schakelaar aan.
3. Spoel al het vuil grondig af met water of lauw water.
4. Verwijder, nadat u de schakelaar hebt uitgezet, het opzetstuk en spoel de binnenkant af.
5. Droog af met een droge doek in een goed geventileerde ruimte.

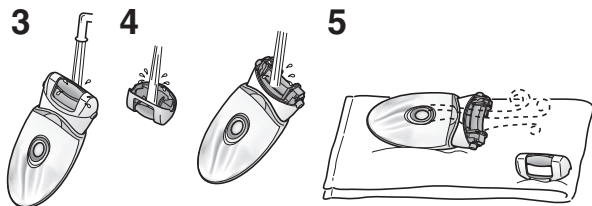

## De buitenfolie vervangen

We raden u aan het bladmetaal aan de buitenkant [H 9] ieder jaar en het binnenste mes iedere twee jaar te vervangen. Verwijder het bladmetaal aan de buitenkant van de scheerkop [H] alleen bij het vervangen ervan.

1. Druk zachtjes met uw vingers op de buitenfolie en maak met een vingernagel het kunststof plaatje (b) op het mes los van de haken (a) op de binnenkant van het opzetstuk.
2. De nieuwe buitenfolie moet licht gebogen worden en ingedrukt totdat deze vastklikt in het opzetstuk.

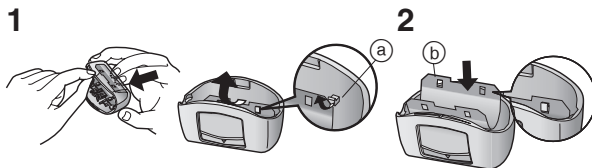

## De vijl vervangen

De vijl gaat ongeveer 1 jaar mee (er vanuit gaande dat de vijl elke 2 weken ongeveer 10 minuten wordt gebruikt). Wij raden aan de vijl een keer per jaar te vervangen.

1. Indrukken met uw vinger en de vijl ontgrendelen.
2. Breng het □ gevormde gedeelte in lijn met het ■ teken en druk in.

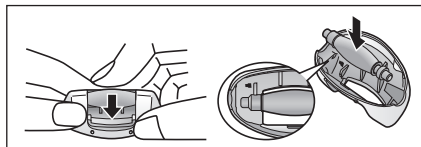

Probleem	Mogelijke oorzaak	Actie
Het apparaat werkt niet.	▶ Het is niet opgeladen.	▶ Laad het apparaat volledig op.
	▶ De schakelaar staat AAN met de adapter aangesloten op het stopcontact.	▶ Het opladen is alleen mogelijk wanneer het apparaat is aangesloten op het stopcontact. ▶ Voor gebruik de stekker uit het stopcontact trekken.
	<b>Bij het epilieren</b> ▶ De huidbeschermer of schijven zijn vervormd, gebarsten of beschadigd.	▶ Vraag om reparatie bij een erkende reparateur.
	<b>Bij het epilieren of scheren</b> ▶ Huidschilfers stapelen zich op. ▶ Doucheegel kleeft aan de schijven en het mes.	▶ Verwijder de huidschilfers. ▶ Was ze af door ze in warm water onder te dompelen.
<b>Bij voetverzorging</b> ▶ Het opzetstuk staat niet goed vast.	▶ Zet het opnieuw vast.	
De werkingstijd is korter.	▶ Het apparaat wordt niet gebruikt bij de aanbevolen temperatuur.	▶ Gebruik het bij de aanbevolen gebruikstemperatuur tussen 5 – 35 °C.
	▶ Het apparaat wordt te hard tegen de huid gedrukt.	▶ Druk zachtjes tegen de huid aan.
	▶ Niet volledig opgeladen	▶ Laad het apparaat volledig op.
Het haar kan niet worden verwijderd.	<b>Bij het epilieren</b> ▶ Het apparaat wordt op lang haar gebruikt.	▶ Gebruik het op haar met een lengte van ongeveer 2 tot 3 mm.
Het haar wordt stoppels.		▶ De manier waarop het apparaat wordt gebruikt of bewogen, is niet correct.



Probleem		Mogelijke oorzaak	Actie
Het apparaat stopt tijdens het gebruik.	<b>Bij het epileren</b>	▶ Het apparaat wordt te hard tegen de huid gedrukt.	▶ Druk zachtjes tegen de huid aan.
Het apparaat verwijdert het haar niet zo goed als voorheen.		▶ Niet volledig opgeladen	▶ Laad het apparaat volledig op.
	<b>Bij het scheren</b>	▶ Huidschilfers stapelen zich op.	▶ Verwijder de huidschilfers.
Het apparaat snijdt niet zo goed als voorheen.		▶ De huidbeschermer of schijven zijn vervormd, gebarsten of beschadigd.	▶ Vraag om reparatie bij een erkende reparateur.
	<b>Bij het scheren</b>	▶ Huidschilfers stapelen zich op.	▶ Verwijder de huidschilfers.
		▶ Het mes is vervormd.	▶ Vervang het mes. Richtlijnen voor vervanging: Buitenfolie: Ongeveer 1 jaar Binnenste mes: Ongeveer 2 jaar
	<b>Bij voetverzorging</b>	▶ Het mes is versleten.	▶ Vervang de vijl. Richtlijnen voor vervanging: Ongeveer 1 jaar
Kan niet vijlen.		▶ De vijl is versleten.	▶ Probeer de normale stand te gebruiken.
	<b>Bij voetverzorging</b>	▶ Het apparaat wordt in de zachte stand gebruikt.	▶ Dompel de vijl ongeveer 24 uur onder in water voordat deze gereinigd wordt.
Geur verdwijnt niet.		▶ Het is vuil.	

Als de problemen nog steeds niet kunnen worden opgelost, neem contact op met de winkel waar je het apparaat hebt gekocht of met een door Panasonic erkend servicecentrum voor herstelling.



## Levensduur van de batterij

De levensduur van de batterij is 3 jaar bij ongeveer een keer per week opladen. De batterijen in dit epileerapparaat mogen niet door de gebruiker worden vervangen. Laat de batterijen door een erkend onderhoudscentrum vervangen.

## De ingebouwde oplaadbare batterij verwijderen

**Verwijder de ingebouwde batterij wanneer u het epileerapparaat weggooit.**

Lever de batterij in op een speciaal daarvoor bestemd verzamelpunt bij u in de buurt.

Dit figuur mag alleen worden gebruikt voor het weggoaien van het epileerapparaat en niet om het te herstellen. Als u het epileerapparaat zelf uit elkaar haalt, zal het niet langer waterbestendig zijn, waardoor het defect kan raken.

- Verwijder het netsnoer van het epileerapparaat wanneer u de batterij verwijdert.
- Druk op de stroomschakelaar om de spanning in te schakelen en houdt de spanning ingeschakeld totdat de batterij volledig ontladen is.
- Voer stappen ① t/m ⑤ uit, til de batterij omhoog en verwijder deze.
- Zorg er alstublieft voor de batterij niet kort te sluiten.

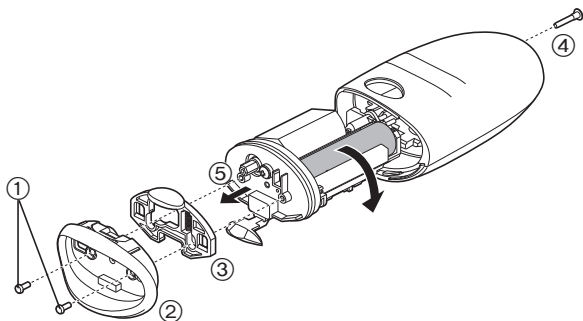

## Bescherming van het milieu en recyclage van materialen

Dit epileerapparaat bevat een lithium-ion batterij. Zorg ervoor dat de batterij op een speciaal daarvoor bestemd verzamelpunt, indien er één is in uw land, wordt ingeleverd.

## Garantie

Bezoek de website van Panasonic op <http://panasonic.net/>, of neem contact op met een erkend onderhoudscentrum (het adres vindt u in het Pan-Europese garantieboekje.) als u informatie nodig hebt of het epileerapparaat of het snoer beschadigd is.

## Specificaties

Voeding	Zie het naamplaatje op de wisselstroomadapter. (Automatische voltage aanpassing)
Opladtid	Ongeveer 1 uur
Luchtgeluid	Epileerkop voor benen/armen: 68 dB (A) re 1 pW Epileerkop voor oksels/bikinilijn: 70 dB (A) re 1 pW Scheerkop: 63 dB (A) re 1 pW Voetverzorgingskop: 64 dB (A) re 1 pW

Dit product is uitsluitend bestemd voor huishoudelijk gebruik.

## **Informatie voor gebruikers betreffende het verzamelen en verwijderen van oude uitrustingen en lege batterijen**



Deze symbolen op de producten, verpakkingen, en/of begeleidende documenten betekenen dat gebruikte elektrische en elektronische producten en batterijen niet met het algemene huishoudelijke afval gemengd mogen worden.



Voor een correcte behandeling, recuperatie en recyclage van oude producten en lege batterijen moeten zij naar de bevoegde verzamelpunten gebracht worden in overeenstemming met uw nationale wetgeving en de Richtlijnen 2002/96/EC en 2006/66/EC.

Door deze producten en batterijen correct te verwijderen

draagt u uw steentje bij tot het beschermen van waardevolle middelen en tot de preventie van potentiële negatieve effecten op de gezondheid van de mens en op het milieu die anders door een onvakkundige afvalverwerking zouden kunnen ontstaan.

Voor meer informatie over het verzamelen en recycleren van oude producten en batterijen, gelieve contact op te nemen met uw plaatselijke gemeente, uw afvalverwijderingsdiensten of de winkel waar u de goederen gekocht hebt.

Voor een niet-correcte verwijdering van dit afval kunnen boetes opgelegd worden in overeenstemming met de nationale wetgeving.

### **Voor zakengebruikers in de Europese Unie**

Indien u elektrische en elektronische uitrusting wilt verwijderen, neem dan contact op met uw dealer voor meer informatie.

### **[Informatie over de verwijdering in andere landen buiten de Europese Unie]**

Deze symbolen zijn enkel geldig in de Europese Unie. Indien u wenst deze producten te verwijderen, neem dan contact op met uw plaatselijke autoriteiten of dealer, en vraag informatie over de correcte wijze om deze producten te verwijderen.

## Índice

<b>Precauções de segurança.....</b>	<b>134</b>	<b>Limpeza .....</b>	<b>145</b>
<b>Utilização prevista .....</b>	<b>138</b>	<b>Substituição da folha metálica exterior ...</b>	<b>146</b>
<b>Passos rápidos para depilação.....</b>	<b>138</b>	<b>Substituir a lima.....</b>	<b>146</b>
<b>Identificação das peças .....</b>	<b>139</b>	<b>Resolução de problemas .....</b>	<b>147</b>
<b>Carregar.....</b>	<b>140</b>	<b>Vida útil da bateria.....</b>	<b>149</b>
<b>Antes de usar.....</b>	<b>140</b>	<b>Remoção da bateria recarregável incorporada.....</b>	<b>149</b>
<b>Usar a cabeça de depilação.....</b>	<b>141</b>	<b>Garantia .....</b>	<b>149</b>
<b>Usar a cabeça de rapar .....</b>	<b>143</b>	<b>Especificações.....</b>	<b>149</b>
<b>Usar a cabeça para tratamento dos pés ...</b>	<b>143</b>		

Obrigado por adquirir este produto Panasonic.

Antes de utilizar este aparelho, leia estas instruções completamente e guarde-as para futuras consultas.

## **Advertência**

- Este aparelho pode ser utilizado por crianças a partir dos 8 anos e pessoas com capacidades físicas, sensoriais ou mentais reduzidas ou sem experiência e conhecimento de utilização caso tenham recebido supervisão ou instruções relativas à utilização segura do aparelho e compreendam os perigos envolvidos. As crianças não devem brincar com o aparelho. A limpeza e manutenção não devem ser realizadas por crianças sem supervisão.
- O cabo de alimentação não pode ser substituído. Se o cabo ficar danificado, o transformador de CA terá de ser eliminado.
- Não utilize qualquer outro transformador além do transformador de CA incluído.

## ► Usar a cabeça de depilação/de rapar

- O aparelho pode ser usado para depilação a seco ou com água. O símbolo seguinte é o símbolo de uma **depiladora para uso com água**. Isso significa que a cabeça de depilação/de rapar pode ser usada no banho ou no duche.



## ► Usar a cabeça para tratamento dos pés

- O símbolo seguinte é o símbolo de uma **cabeça para tratamento dos pés lavável**. O símbolo significa que o corpo principal pode ser limpo com água.





- Desligue o corpo principal do transformador de CA antes de o limpar com água.

## Precauções de segurança



Para reduzir o risco de ferimentos, morte, choque eléctrico, incêndio e danos materiais, respeite sempre as precauções de segurança apresentadas em seguida.

### Explicação dos símbolos

Os símbolos seguintes são utilizados para classificar e descrever o nível de perigo, ferimentos e danos materiais causados quando as instruções não são respeitadas e o aparelho é utilizado incorrectamente.

 <b>PERIGO</b>	Indica um perigo potencial que resultará em ferimentos graves ou morte.
 <b>ADVERTÊNCIA</b>	Indica um perigo potencial que poderá resultar em ferimentos graves ou morte.
 <b>CUIDADO</b>	Indica um perigo que poderá resultar em ferimentos menores.

Os símbolos seguintes são utilizados para classificar e descrever o tipo de instruções a respeitar.

 Este símbolo alerta os utilizadores para um procedimento de funcionamento específico que não deve ser realizado.
 Este símbolo alerta os utilizadores para um procedimento de funcionamento específico que tem de ser seguido para utilizar o aparelho em segurança.

## ADVERTÊNCIA

**Este produto possui uma bateria recarregável incorporada. Não o atire para chamas ou outras fontes de calor. Não o carregue, não o utilize nem o sujeite a altas temperaturas.**

 - Caso contrário, poderá ocorrer sobreaquecimento, ignição ou explosão.

**Não o guarde ao alcance de crianças ou bebés. Não os deixe utilizar o aparelho.**

 - Caso contrário, poderá ocorrer um acidente ou ferimentos devido à ingestão acidental da folha metálica interior, escova, etc.

**Nunca desmonte o aparelho, excepto quando proceder à sua eliminação.**

 - Caso contrário, poderá ocorrer um incêndio, choque eléctrico ou ferimentos.

**Não modifique nem repare o aparelho pelos seus próprios meios.**

 - Caso contrário, poderá ocorrer um incêndio, choque eléctrico ou ferimentos. Contacte um centro de assistência autorizado para reparar o aparelho (substituição da bateria, etc.).

**Não utilize o aparelho de forma que exceda a potência nominal da tomada eléctrica ou da instalação eléctrica.**

 - Exceder a potência nominal ao ligar demasiadas fichas à tomada eléctrica poderá causar um incêndio devido a sobreaquecimento.

**Não danifique ou modifique nem dobre, puxe ou torça com força o cabo. Além disso, não coloque nada pesado em cima do cabo nem o comprima.**

 - Caso contrário, poderá ocorrer um choque eléctrico ou incêndio devido a um curto-circuito.

# ADVERTÊNCIA

 **Nunca utilize o aparelho se o transformador de CA estiver danificado ou se a ficha de alimentação encaixar com folga na tomada eléctrica.**

- Caso contrário, poderá ocorrer um choque eléctrico ou incêndio devido a um curto-circuito.

 **Não ligue nem desligue o transformador da tomada eléctrica com a mão molhada.**

- Caso contrário, poderá ocorrer um choque eléctrico ou ferimentos.

 **Não mergulhe o transformador de CA em água nem o lave com água.**

- Caso contrário, poderá ocorrer um choque eléctrico ou incêndio devido a um curto-circuito.

 **Não coloque o transformador de CA sobre ou perto do lavatório ou banheira cheios de água.**

- Caso contrário, poderá ocorrer um choque eléctrico ou incêndio devido a um curto-circuito.

 **Não utilize qualquer outro transformador além do transformador de CA incluído. Além disso, não carregue qualquer outro aparelho com o transformador de CA incluído.**

- Caso contrário, poderão ocorrer queimaduras ou um incêndio devido a um curto-circuito.

**Pare imediatamente de utilizar o aparelho e remova o transformador se ocorrer uma anormalidade ou avaria.**

- A utilização em tais condições poderá causar um incêndio, choque eléctrico ou ferimentos.

**<Casos de anormalidade ou avaria>**

 **• A unidade principal, o transformador ou o cabo está deformado ou anormalmente quente.**

**• A unidade principal, o transformador ou o cabo cheira a queimado.**

**• É emitido um som anormal durante a utilização ou carregamento da unidade principal ou a partir do transformador ou do cabo.**

- Solicite imediatamente a inspecção ou reparação num centro de assistência autorizado.

 **Insira completamente a transformador ou ficha do aparelho.**

- Se não o fizer, poderá ocorrer um incêndio, choque eléctrico ou queimaduras.

 **Certifique-se sempre de que o aparelho é utilizado numa fonte de alimentação que corresponda à tensão nominal indicada no transformador de CA.**

- Se não o fizer, poderá ocorrer um incêndio, choque eléctrico ou queimaduras.

 **Desligue sempre o transformador da tomada eléctrica quando limpar o aparelho.**









- Se não o fizer, poderá ocorrer um choque eléctrico ou ferimentos.

**Limpe periodicamente a ficha de alimentação e a ficha do aparelho para impedir a acumulação de pó.**

 - Se não o fizer, poderá ocorrer um incêndio devido a uma falha de isolamento causada por humidade.

Desligue o transformador e limpe com um pano seco.

## CUIDADO

-  **Não enrole o cabo à volta do transformador quando o arrumar.**  
- Caso contrário, o fio no cabo poderá partir-se com a carga e ocorrer um incêndio devido a um curto-circuito.
-  **Não deixe cair nem sujeite o aparelho a choques.**  
- Caso contrário, poderão ocorrer ferimentos.
-  **Não permita que alfinetes ou lixo adiram à ficha de alimentação ou à ficha do aparelho.**  
- Caso contrário, poderá ocorrer um choque eléctrico ou incêndio devido a um curto-circuito.
-  **Não pressione a lâmina com demasiada força quando utilizar a cabeça de rapar.**  
- Caso contrário, poderão ocorrer danos que resultem em ferimentos na pele.
-  **Não toque na secção da lâmina (secção metálica) da folha metálica interior.**  
- Caso contrário, poderão ocorrer ferimentos nas mãos.
-  **Não mantenha a luz apontada directamente para os olhos.**  
- Isso poderá causar tonturas.
-  **Não ligue o interruptor sem a cabeça encaixada.**  
- Caso contrário, poderão ocorrer ferimentos no dedo ou que pêlos e roupa possam ficar emaranhados ou danificados.
-  **Não utilize o aparelho com o chassis removido.**  
- Caso contrário, poderão ocorrer ferimentos na pele ou que pêlos e roupa possam ficar emaranhados ou danificados.

**Desligue o transformador da tomada eléctrica quando não estiver a carregar.**

-  - Se não o fizer, poderá ocorrer um choque eléctrico ou incêndio devido a fuga eléctrica resultante da deterioração do isolamento.

**Quando desligar o transformador ou a ficha do aparelho, segure no transformador ou na ficha e não no cabo.**

-  - Se segurar no cabo para desligar, poderá ocorrer um choque eléctrico ou ferimentos.

**Antes de utilizar, verifique se o protector de pele, os discos, a lâmina e o chassis não apresentam deformações, rachas e danos.**

- Se não o fizer, poderão ocorrer ferimentos na pele.

**O protector de pele deforma-se facilmente, por isso guarde-o com a tampa de protecção encaixada.**

-  - Se não o fizer, o protector de pele poderá ficar deformado ou danificado e causar ferimentos na pele.

**Utilize o aparelho apenas para o fim previsto.**

- Se não o fizer, poderão ocorrer ferimentos.

### ► Sobre a utilização da cabeça de depilação/de rapar

**Não aplique uma pressão intensa na pele nem mova repetidamente, ou mova para a frente e para trás, sobre a mesma zona do corpo. Além disso, não execute movimentos de golpe.**

- Caso contrário, poderão ocorrer ferimentos ou inflamações na pele ou uma dor crescente.

**Não use a cabeça de rapar para as pernas/os braços para depilar as axilas ou a linha do biquini.**

- Caso contrário, poderão ocorrer ferimentos ou inflamações na pele.



# CUIDADO

## **Não utilize o aparelho nos seguintes casos:**

- Antes ou durante a menstruação, gravidez ou aproximadamente um mês depois de dar à luz
  - Em pele bronzeadas
  - Quando não se sentir bem ou sentir algo de anormal na pele ou no corpo
- A utilização em tais casos poderá tornar a pele sensível ou causar uma inflamação, sangramento ou dor crescente.

## **Não utilize o aparelho nas seguintes zonas do corpo:**

- Feridas, irritações de pele, sinais, nódos negros, verrugas, borbulhas, etc.
  - Rosto, órgãos genitais e zona adjacente ou coxas
  - O lado interior da parte superior dos braços e zonas como os cotovelos ou os joelhos que têm tendência a ficarem flácidos
- Caso contrário, poderão ocorrer ferimentos, inflamações da pele ou sangramentos.

## **As seguintes pessoas não devem utilizar este aparelho:**

- Pessoas que sofram de dermatites atópicas ou irritações e outras doenças de pele
  - Pessoas com diátese alérgica ou que sejam facilmente irritáveis por cosméticos, vestuário, metais, etc.
  - Pessoas que supurem com facilidade
  - Pessoas que sofram de varizes, diabetes, hemofilia, etc.
  - Pessoas que tenham dificuldade para parar de sangrar
  - Pessoas que tenham sofrido de problemas de pele (supuração, inflamação, etc.) causados por depilação (com pinça, depiladora, cera, etc.)
- A utilização em tais casos poderá tornar a pele sensível ou causar uma inflamação, sangramento ou dor crescente.

## **Não utilize a cabeça de depilação/de rapar conforme se segue:**

- Usar o aparelho imediatamente antes de nadar ou de tomar banho no mar (utilize o aparelho pelo menos 2 dias antes dessas actividades)
  - Imediatamente antes de tomar banho
  - Partilha com familiares ou outras pessoas
  - Prática de desportos radicais ou de exercício imediatamente após a depilação
- Caso contrário, poderá ocorrer uma infecção ou inflamação resultante de bactérias que entram no corpo pelos poros.

## **Se os problemas de pele persistirem durante 2 dias ou mais após o tratamento, pare de utilizar o aparelho e consulte um dermatologista.**

- Se não o fizer, os sintomas poderão agravar-se.

## **Aplique o protector de pele num ângulo de 90° em relação à pele com uma pressão suave.**

- Se não o fizer, poderão ocorrer ferimentos na pele e danos ou pêlos ou roupa ficarem emaranhados.

## **► Sobre a utilização da cabeça para tratamento dos pés**

### **Não utilize a cabeça para tratamento dos pés conforme se segue:**

- Limar demasiado profundamente
  - Deixar a lima tocar na pele macia
  - Limar a pele dura se tiver uma dor na zona à volta das unhas dos pés
  - Usar a cabeça para tratamento dos pés no banho
  - Partilha com familiares ou outras pessoas
- Caso contrário, poderão ocorrer ferimentos na pele, infecções, inflamações, sangramentos ou outros problemas ou o agravamento destes sintomas.

### **Quando utilizar o aparelho para limar, esteja atento à direcção de movimento do corpo principal.**

- A rotação da lima poderá fazer com que o corpo principal se mova numa direcção inesperada e cause ferimentos na pele.

## CUIDADO

- As pessoas que sofram de diabetes, má circulação nos pés ou inchaço, prurido, dor ou irritação excessiva nos pés devem consultar o médico antes de usarem a cabeça para tratamento dos pés.
- Se depois de limar os pés notar qualquer anormalidade na pele, não continue a usar a cabeça para tratamento dos pés e consulte um dermatologista.
- Lime a pele gradualmente ao longo de vários dias.
- Lime apenas calos ou pele dura nos pés.
- O não cumprimento das instruções anteriormente apresentadas poderá causar ferimentos na pele, infecções, inflamações, sangramentos ou outros problemas ou o agravamento destes sintomas.

### ► Eliminação da bateria recarregável

## PERIGO

- A bateria recarregável destina-se a ser utilizada apenas com esta depiladora. Não use a bateria com outros aparelhos. Não carregue a bateria depois de esta ter sido retirada do aparelho.
- Não deite a bateria para o fogo nem a aqueça.
  - Não bata, desmonte, modifique nem perfure com um prego.
  - Evite que os terminais positivo e negativo da bateria entrem em contacto através de objectos metálicos.
  - Não transporte nem guarde a bateria juntamente com peças metálicas, tal como colares e ganchos de cabelo.
  - Não carregue, utilize nem deixe a bateria em locais onde fique exposta a altas temperaturas, tais como sob a luz directa do sol ou próximos de outras fontes de calor.
  - Nunca retire o revestimento do tubo.
  - Caso contrário, poderá ocorrer sobreaquecimento, ignição ou explosão.





## ADVERTÊNCIA

-  **Depois de retirar a bateria recarregável, mantenha-a fora do alcance de crianças e bebés.**
- A bateria irá prejudicar o organismo se for ingerida acidentalmente. Se isso acontecer, consulte imediatamente um médico.
- Se ocorrer uma fuga do líquido da bateria, tome as medidas indicadas a seguir. Não toque na bateria com as mãos desprotegidas.**
- O líquido da bateria poderá provocar cegueira se entrar em contacto com os olhos.
  - Não esfregue os olhos. Lave imediatamente com água limpa e consulte um médico.
  - O líquido da bateria poderá provocar inflamação ou ferimentos se entrar em contacto com a pele ou vestuário. Lave abundantemente com água limpa e consulte um médico.

### Utilização prevista

- Não utilize diluente, benzeno, álcool, etc. para limpar o aparelho. Caso contrário, poderá ocorrer uma avaria, rachadura ou a descoloração do corpo principal. Limpe com um pano embebido em água com sabão e bem torcido.
- Mantenha o aparelho distante de torneiras, em casas de banho ou outras áreas muito húmidas onde possa ser exposto a água e humidade após o uso.
- Mantenha o aparelho distante de onde ele esteja exposto a elevadas temperaturas ou sol directo.
- Coloque sempre a tampa de protecção na cabeça de depilação/para tratamento dos pés e o pente biquini na cabeça de rapar quando armazenar a depiladora.

### Passos rápidos para depilação

- 1 Carregar**  **2 Selecção da cabeça**  **3 Depilação**
-  Página 140)       Página 140)       Página 141)

## Identificação das peças

- A** Tampa de protecção da cabeça de depilação (pernas/braços)
- B** Cobertura rápida
- C** Cobertura suavizadora  
 ➔ **Página 143**
- ① Protector de pele
- ② Tranca de libertação da cobertura
- ③ Chassis
- D** Cabeça de depilação para as pernas/braços
- ④ Discos de depilação
- E** Tampa de protecção da cabeça de depilação (axilas/linha do biquíni)
- F** Cabeça de depilar para axilas/linha do biquíni
- ⑤ Protector de pele (parte metálica no exterior)
- ⑥ Tranca de libertação do chassis
- ⑦ Chassis
- ⑧ Discos de depilação (interior)
- G** Pente biquíni ➔ **Página 140**
- H** Cabeça de rapar
- ⑨ Folha metálica exterior
- ⑩ Aparador
- ⑪ Interruptor pop-up do aparador
- ⑫ Chassis
- ⑬ Folha metálica interior
- ⑭ Botão de libertação do chassis
- I** Tampa de protecção da cabeça para tratamento dos pés
- J** Cabeça para tratamento dos pés
- ⑮ Lima
- ⑯ Botão de libertação do chassis
- ⑰ Chassis
- K** Corpo principal
- ⑱ Botão de libertação da cabeça
- ⑲ Luz LED
- ⑳ Luz do modo
- ㉑ Interruptor de alimentação
- ㉒ Luz de carga
- ㉓ Tomada
- L** Transformador de CA (RE7-77)  
 (A forma do transformador de CA difere consoante a região.)
- ㉔ Transformador
- ㉕ Ficha de alimentação
- ㉖ Cabo
- ㉗ Ficha do aparelho
- M** Escova de limpeza
- N** Bolsa

Acessórios	ES-ED92	ES-ED22
Tampa de protecção da cabeça de depilação (pernas/braços) <b>[A]</b>	✓	✓
Tampa de protecção da cabeça de depilação (axilas/linha do biquíni) <b>[E]</b>	✓	—
Pente biquíni <b>[G]</b>	✓	—
Tampa de protecção da cabeça para tratamento dos pés <b>[I]</b>	✓	—
Cobertura rápida <b>[B]</b>	✓	✓
Cobertura suavizadora <b>[C]</b>	✓	✓
Cabeça de depilar para axilas/linha do biquíni <b>[F]</b>	✓	—
Cabeça de rapar <b>[H]</b>	✓	—
Cabeça de depilação para as pernas/braços <b>[D]</b>	✓	✓
Cabeça para tratamento dos pés <b>[J]</b>	✓	—
Bolsa <b>[N]</b>	✓	✓

## Carregar

Para um melhor desempenho, carregue o aparelho por completo antes de usar. Não poderá utilizar o aparelho enquanto este estiver a carregar.

### Tempo de carregamento = Aproximadamente 1 hora

A depiladora pode ser usado por aproximadamente 30 minutos (40 minutos quando usar a cobertura suavizadora) depois de 1 hora de carregamento. (Isto varia dependendo da temperatura.)

### Ligue o transformador de CA à depiladora (a) e a uma tomada de corrente (b).

- A temperatura ambiente recomendada para o carregamento é de 15 - 35 °C. O desempenho da bateria poderá diminuir ou esta poderá não carregar se sujeita a temperaturas extremamente baixas ou elevadas.

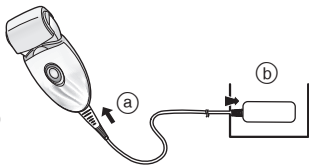

Durante o carregamento



A luz vermelha aparece.

Após completar o carregamento



A luz vermelha apaga-se.

Carregamento Anormal



Luz pisca duas vezes por segundo.

- O tempo de carregamento poderá diminuir consoante a capacidade de carga.
- Se, depois de o carregamento estar concluído, LIGAR o interruptor de alimentação com a depiladora ligada à corrente fará com que a luz de carga se acenda, apagando-se em seguida ao fim de 5 segundos. Isto significa que a depiladora está completamente carregada.

- O desempenho da bateria não será afectado por manter continuamente a bateria a carregar.
- Quando carregar a depiladora pela primeira vez, ou quando não a utiliza há mais de 6 meses, o tempo que a depiladora demora a carregar poderá aumentar ou a luz de carga poderá não se acender durante vários minutos. Acabará por se acender se o aparelho continuar ligado à tomada eléctrica.

## Antes de usar

### Mudar a cabeça

- 1 Remova a cabeça enquanto prime o botão de libertação da cabeça.

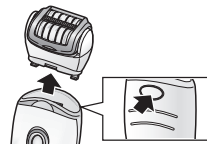

- 2 Puxe a cabeça até fazer um clique.



### Uso do pente biquíni ES-ED92

#### Coloque o pente biquíni na cabeça de rapar e faça deslizar o aparador para cima.

- Quando o pente biquíni estiver instalado, assegure-se de que o pente fica em estreito contacto com a pele.

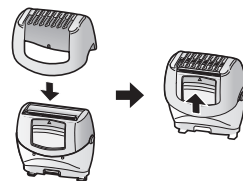

### <Luz LED>

A luz LED acende-se ao ligar o aparelho. A luz permanecerá acesa enquanto o aparelho estiver ligado.



### <Seleccione o modo>

O funcionamento muda de ordem de "Normal" → "Suave" → "DESLIGADO" cada vez que prime o interruptor de alimentação.

#### Normal

Em modo Normal, a depilação é realizada num curto espaço de tempo com uma velocidade elevada de rotação dos discos.

- A luz cor de laranja acender-se-á quando utilizar o modo Normal.

#### Suave

O modo Suave controla a velocidade de rotação dos discos e minimiza a irritação no momento da depilação.

- A luz verde acender-se-á quando utilizar o modo Suave.

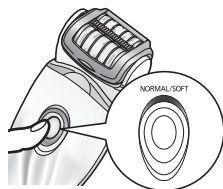

### DESLIGADO

O aparelho será DESLIGADO.

### <Quando a carga da bateria for baixa>

- A luz de carga (→) pisca a cada segundo.
- O tempo de funcionamento varia consoante a utilização ou a temperatura depois de a luz de carga piscar.



## Usar a cabeça de depilação

### Zonas apropriadas para depilação



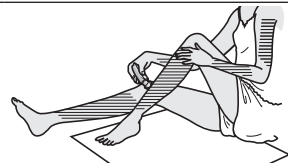

A depiladora pode ser usada nas zonas .

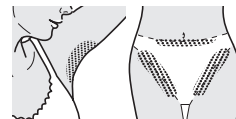

### ES-ED92

A depiladora pode ser usada nas zonas . Antes de depilar a linha de biquini, certifique-se que veste o seu fato-de-banho ou cuecas etc. e verifique as zonas que deseja depilar.



- Usar a depiladora noutras zonas que não as assinaladas por  poderá causar dor ou complicações na pele.

### Zonas não apropriadas para depilação

A depiladora não deve ser usada no lado interior da parte superior dos braços ou em zonas tais como os cotovelos ou os joelhos que têm tendência a ficarem flácidos.



Depilação COM ÁGUA (depilação após molhar a pele e a depiladora, com posterior aplicação de espuma) deixa a pele mais suave, sendo então mais delicada para a sua pele durante a depilação. Para a depilação A SECO, comece no passo 3. Antes de depilar A SECO, seque qualquer humidade ou suor da pele.

## 1 Molhe a pele.

## 2 Humedeça os discos e aplique uma pequena quantidade de gel de duche líquido nos mesmos.

- Use sempre gel de duche quando depilar a molhado.
- Enxague todo o gel de duche das suas mãos.



## 3 Prima o interruptor de alimentação [K 21] para seleccionar o modo. (⇒ Página 141)



- Espuma é produzida. A espuma faz a depiladora deslizar melhor, para que você possa movê-la rapidamente.

- Recomenda-se que utilize o aparelho numa temperatura ambiente de 5 - 35 °C. Se for utilizado fora deste intervalo, o aparelho poderá deixar de funcionar.

## <Depilação de pernas e braços>



Para cima a partir da parte de baixo da perna.  
Para dentro a partir do exterior do braço.



## <Depilação das axilas ou virilha>

ES-ED92



Mova em diversas direcções pois os pêlos das axilas/linha do biquíni crescem em diferentes direcções.



Estique a pele com os dedos e mova lentamente o aparelho de dentro para fora contra o sentido dos pêlos.

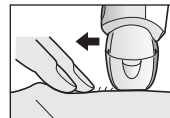

## Conselhos para melhores resultados da depilação

A remoção do pêlo não é permanente e, portanto, após o segundo uso recomenda-se que você depile as axilas aproximadamente **uma vez por semana** e os braços e pernas aproximadamente **uma vez a cada duas semanas**.

### <Para principiantes/pessoas com pele sensível>

Quando depilar pela primeira vez, ou pretender utilizar num modo para pele sensível, recomenda-se o uso da cobertura suavizadora.

A cobertura suavizadora possui um protector de pele para permitir uma depilação mais suave, a fim de remover pêlos enquanto mantém a pele em baixo para reduzir dores.

• Recomenda-se igualmente que utilize a rotação em modo Suave.

(⇒ Página 141)

### 1. Remova a cobertura rápida

[⊖].

### 2. Instale a cobertura suavizadora

[⊕].

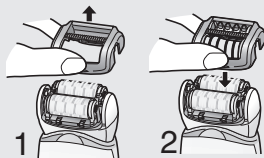

• Pode haver vermelhidão após o uso. Uma toalha molhada ajudará se sentir dor ou houver erupções cutâneas.

• Se a sua pele ficar seca após a depilação, recomenda-se que aplique loção hidratante durante dois dias após a depilação.

• Assegure-se de que a pele está limpa antes e após usar.

### <Melhor comprimento de pêlo para depilação>

Corte os pêlos antes de depilar pela primeira vez ou se não tiver depilado por muito tempo. A remoção do pêlo é mais fácil e menos dolorosa quando o pêlo estiver curto.

## Usar a cabeça de rapar [ES-ED92]

Rapar COM ÁGUA com espuma de sabão torna a pele mais escorregadia para um rapar mais rente. Para a rapar A SECO, não é necessário o passo 3. Antes de rapar A SECO, seque qualquer humidade ou suor da pele.

### 1 Instale a cabeça de rapar [H].

• Verifique se o pente biquini [G] está desmontado.

### 2 Verifique se a folha metálica exterior não está deformada ou danificada.

### 3 Humedeça a pele e aplique gel de duche na mesma.

• Não use creme de barbear nem creme ou loção para a pele, pois isso obstruirá as lâminas.

### 4 Prima o interruptor de alimentação [K<sup>21</sup>] para seleccionar o modo. (⇒ Página 141)

• Prima suavemente de forma a que toda a lâmina esteja em estreito contacto com a pele e a superfície da lâmina não se desloque para cima e para baixo.

## Usar a cabeça para tratamento dos pés [ES-ED92]

• A cabeça para tratamento dos pés não pode ser usada no banho ou no duche.

• Antes de o usar, certifique-se de que carrega totalmente o aparelho.

• Recomendamos que use o aparelho nos 30 minutos após o banho ou duche. Depois de lavar os pés, seque bem a pele. (Cada utilização não deve ultrapassar aproximadamente os 10 minutos (5 minutos em cada pé, 10 minutos no total para ambos os pés))

## 1 Instale a cabeça para tratamento dos pés [1].

- Exerça uma firme pressão até ouvir um "clique".

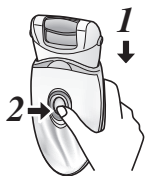

## 2 Prima o interruptor de alimentação [K 2] uma vez.

- Recomenda-se o modo Normal para a velocidade de rotação. (➔ Página 141)

## 3 Ponha a cabeça para tratamento dos pés em contacto com a pele e comece a limar.

- Se limar uma única zona durante um longo período de tempo pode fazer com que fique demasiado quente devido à fricção. Para evitar que isso aconteça, vá mudando ligeiramente a posição da lima enquanto estiver a limar.
- Recomenda-se que lime os pés uma vez de duas em duas semanas.

### Princípios básicos do tratamento dos pés

Use o aparelho para limar apenas calosidades e pele endurecida nos pés.



<Usar em>

#### Calosidades

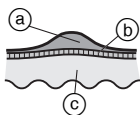

Uma calosidade é uma camada endurecida que se forma devido a pressão ou abrasão repetidas.

- (a) Camada endurecida
- (b) Epiderme
- (c) Derme

### Cuidados a ter quando estiver a limar

Antes de usar

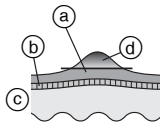

Após utilização

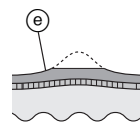

- (a) Camada endurecida
- (b) Epiderme
- (c) Derme
- (d) Porção a remover
- (e) Não remova toda a camada endurecida.

- Se limar uma área de forma demasiado profunda pode provocar dor ou inflamação.
- Se limar uma área demasiado extensa pode causar a formação de calosidades ainda maiores. Por isso, não remova toda a camada endurecida.

### Conselhos para mover a cabeça para tratamento dos pés

Mova na direcção indicada pela seta.

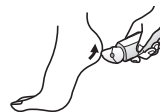

Use a sua mão livre para ajudar a limar.

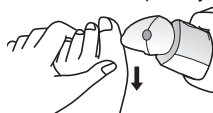



## Limpeza

- Após a utilização, limpe sempre as cabeças e as tampas para mantê-las em bom estado de higiene.
- Desligue o aparelho e retire a ficha da tomada antes de limpar.
- Tome cuidado para não danificar o protector de pele, o chassis, a cobertura rápida e a cobertura suavizadora durante a limpeza.

## Limpeza a seco [B C D F H]

### Cabeça de depilação/Cabeça de rapar

1. Levante as coberturas rápida/suavizadora e o chassis enquanto segura a tranca de libertação da cobertura [B C ②]/tranca de libertação do chassis [F ⑥] ou remova o chassis empurrando o botão de libertação do chassis [H ⑭].

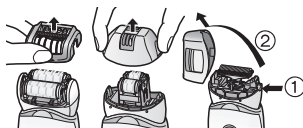

2. Limpe a cobertura suavizadora [C], a cabeça de depilação [D, F] e a cabeça de rapar [H] com a escova de limpeza [M].

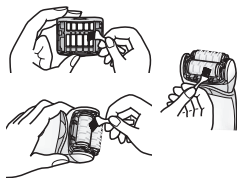

## Limpeza com água [B C D F H J]

### Cabeça de depilação/Cabeça de rapar

1. Humedeça os discos e as lâminas e aplique sabonete líquido nos mesmos.
2. Coloque o interruptor na posição de ligado para criar espuma.
3. Lave a cabeça com água para eliminar os pêlos.
  - Não use água quente.
  - Se o sabão não for completamente removido pela água, poderá acumular-se um depósito branco que evita que os discos e as lâminas se desloquem com suavidade.
  - Enxágue a cabeça de rapar com o chassis removido.
4. Coloque o interruptor na posição de desligar, passé um pano seco no aparelho e seque-o bem.



## Cabeça para tratamento dos pés

1. Aplique sabão para as mãos líquido na parte central da lima.
2. Deite uma pequena quantidade de água na lima e ligue o interruptor.
3. Lave intensamente quaisquer resíduos com água ou água morna.
4. Depois de desligar o interruptor, retire o chassis e enxague o interior.
5. Limpe com um pano seco e deixe secar num local bem ventilado.

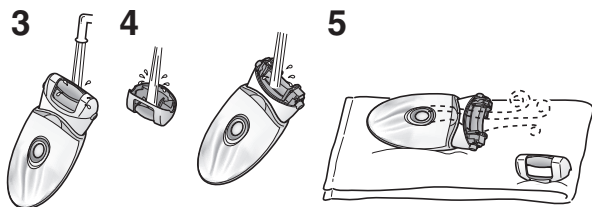

## Substituição da folha metálica exterior

Recomenda-se que substitua a folha metálica exterior [H] [9] todos os anos e a folha metálica interior de dois em dois anos. Remova a folha metálica exterior da cabeça da depiladora [H] somente quando for substituí-lo.

1. Enquanto empurra suavemente a folha metálica exterior com os dedos, use a unha para libertar o painel plástico (b) da lâmina dos encaixes (a) na parte interior do chassis.
2. A folha metálica exterior nova deve ser curvada levemente e empurrada para dentro até que encaixe-se no chassis.

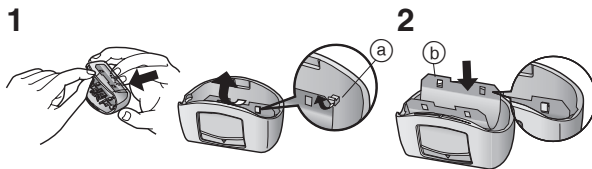

## Substituir a lima

O tempo de vida útil da lima é de cerca de 1 ano (presumindo que é utilizada a cada 2 semanas e que cada utilização é de aproximadamente 10 minutos). Recomendamos que substitua a lima uma vez por ano.

1. Exerça pressão com o dedo e liberte a lima.
2. Alinhe a parte com a forma [H] e o lado com a marca [H] e exerça pressão.

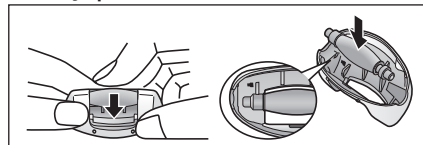

Problema		Causa possível	Acção
O aparelho não funciona.		▶ Não está carregado.	▶ Carregue completamente o aparelho.
		▶ O interruptor está na posição de LIGADO com o transformador ligado à tomada eléctrica.	▶ O carregamento apenas é possível com o aparelho ligado à tomada eléctrica. Desligue o aparelho da tomada eléctrica antes de utilizá-lo.
		▶ O protector de pele ou os discos estão deformados, rachados ou danificados.	▶ Solicite a reparação num centro de assistência autorizado.
		▶ Ocorreu uma acumulação de restos de pêlos.	▶ Limpe os restos de pêlos.
	<b>Ao depilar ou rapar</b>	▶ O gel de duche aderiu aos discos e à lâmina.	▶ Lave-o embebendo com água quente.
	<b>Ao tratar dos pés</b>	▶ O chassis não está firmemente encaixado.	▶ Volte a encaixá-lo.
O tempo de utilização diminui.		▶ O aparelho não é utilizado na temperatura recomendada.	▶ Utilize o aparelho na temperatura recomendada de 5 - 35 °C.
		▶ O aparelho é demasiado pressionado contra a pele.	▶ Exerça uma pressão suave no contacto do aparelho com a pele.
		▶ Não está completamente carregado	▶ Carregue completamente o aparelho.
Não é possível remover os pêlos.	<b>Ao depilar</b>	▶ O aparelho é utilizado em pêlos compridos.	▶ Utilize-o em pêlos com aproximadamente 2 a 3 mm de comprimento.
Os pêlos ficam com o aspecto de barba de três dias.		▶	
		▶ A forma como o aparelho é aplicado ou movido não é correcta.	▶ Consulte a página 142.



Problema		Causa possível	Acção
O aparelho pára durante o funcionamento.	<b>Ao depilar</b>	▶ O aparelho é demasiado pressionado contra a pele.	▶ Exerça uma pressão suave no contacto do aparelho com a pele.
O aparelho não está a remover os pêlos como antes.		▶ Não está completamente carregado	▶ Carregue completamente o aparelho.
O aparelho não está a cortar tão bem como antes.	<b>Ao rapar</b>	▶ Ocorreu uma acumulação de restos de pêlos.	▶ Limpe os restos de pêlos.
		▶ O protector de pele ou os discos estão deformados, rachados ou danificados.	▶ Solicite a reparação num centro de assistência autorizado.
		▶ Ocorreu uma acumulação de restos de pêlos.	▶ Limpe os restos de pêlos.
		▶ A lâmina está deformada.	▶ Substitua a lâmina. Orientações para a substituição: Folha metálica exterior: Aproximadamente 1 ano
Não é possível limar.	<b>Ao tratar dos pés</b>	▶ A lâmina está gasta.	▶ Folha metálica interior: Aproximadamente 2 anos
		▶ A lima está gasta.	▶ Substitua a lima.
O cheiro não desaparece.		▶ O aparelho está a ser utilizado em modo Suave.	▶ Orientações para a substituição: Aproximadamente 1 ano
	▶ Está suja.	▶ Experimente utilizá-lo em modo Normal.	
			▶ Mergulhe a lima em água durante aproximadamente 24 horas antes de a lavar.

Se os problemas se mantiverem, contacte a loja onde adquiriu a unidade ou um centro de assistência autorizado pela Panasonic para reparação.

## Vida útil da bateria

A vida da bateria é de 3 anos se for carregada aproximadamente uma vez por semana. A bateria desta depiladora não deve ser substituída pelos utilizadores. Substitua a bateria num centro de serviço autorizado.

## Remoção da bateria recarregável incorporada

**Remova a bateria recarregável incorporada antes de eliminar a depiladora.**

Certifique-se de que a bateria é eliminada num local designado oficialmente para o efeito, se existir um.

Este diagrama deve ser utilizado apenas quando descartar a depiladora, e nunca para o reparar. Se desmontar a depiladora você mesmo, esta deixará de ser à prova de água, o que poderá provocar avarias.

- Desligue o cabo da depiladora quando pretender remover a bateria.
- Prima o interruptor de alimentação para ligar o aparelho e mantenha o aparelho ligado até que a bateria esteja completamente descarregada.
- Execute os passos ① a ⑤, e levante a bateria, e depois retire-a.
- Tenha cuidado para não causar curto-circuito na bateria.

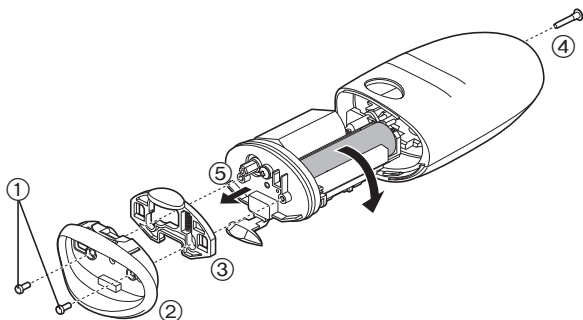

## Para protecção ambiental e reciclagem de materiais

A depiladora contém uma bateria de Li-ion.

Certifique-se de que a bateria é eliminada num local designado pelas autoridades, se tal existir no seu país.

## Garantia

Favor visitar o sítio da Panasonic <http://panasonic.net/> ou contactar um centro de serviço autorizado (o endereço de contacto encontra-se no folheto de garantia Pan-Europeia.) caso precise de informações ou se o cabo da depiladora estiver danificado.

## Especificações

Alimentação de corrente	Veja a placa identificativa no transformador de CA. (Conversão de voltagem automática)
Tempo de carga	Aprox. 1 hora
Ruído acústico aéreo	Cabeça de depilação para as pernas/braços: 68 (dB (A) re 1 pW) Cabeça de depilar para axilas/linha do biquini: 70 (dB (A) re 1 pW) Cabeça de rapar: 63 (dB (A) re 1 pW) Cabeça para tratamento dos pés: 64 (dB (A) re 1 pW)

Este produto foi concebido apenas para utilização doméstica.

## **Informações para Utilizadores referentes à Recolha e Eliminação de Equipamentos Velhos e Baterias**



Estes símbolos nos produtos, embalagens e documentos significam que os produtos eléctricos e electrónicos usados não podem ser misturados com os resíduos urbanos.



Para o tratamento apropriado, recuperação e reciclagem de produtos velhos e baterias usadas, solicitamos que os coloque em pontos de recolha próprios, de acordo com a Legislação Nacional e com as Directivas Europeias 2002/96/EC e 2006/66/EC.

A eliminação correcta deste produto ajudará a poupar recursos valiosos e evitar quaisquer potenciais efeitos

negativos na saúde humana e no ambiente, os quais poderiam resultar de um tratamento incorrecto de Resíduos.

Para mais informações sobre a recolha e reciclagem de produtos velhos e baterias, por favor, contacte as autoridades locais responsáveis pela recolha de resíduos ou o ponto de venda onde o produto foi adquirido.

De acordo com a legislação nacional, podem ser aplicadas multas caso seja feita a eliminação incorrecta destes resíduos.

### **Para Utilizadores Não Particulares da União Europeia**

Se pretender eliminar equipamentos eléctricos e electrónicos, por favor, contacte o seu Distribuidor ou Produtor para obter mais informações.

### **[Informação sobre a eliminação noutros países fora da União Europeia]**

Estes símbolos são válidos, apenas, na União Europeia. Se pretender eliminar este produto contacte, por favor, as autoridades locais responsáveis pela recolha de resíduos ou o ponto de venda onde o produto foi adquirido e solicite informação sobre o método de eliminação correcto.

## Innhold

<b>Sikkerhetsforholdsregler</b> .....	<b>154</b>	Rengjøring.....	<b>165</b>
Tiltenkt bruksområde .....	<b>158</b>	Bytte den ytre folien .....	<b>166</b>
Hurtigsteg for hårfjerning .....	<b>158</b>	Bytting av filen.....	<b>166</b>
Identifikasjon av deler.....	<b>159</b>	Problemløsning .....	<b>167</b>
Lading.....	<b>160</b>	Batteriets levetid.....	<b>169</b>
Før bruk.....	<b>160</b>	Fjerne det innebygde oppladbare batteriet...	<b>169</b>
Bruk av hårfjerningshodet.....	<b>161</b>	Garanti .....	<b>169</b>
Bruk av barberhodet .....	<b>163</b>	Spesifikasjoner .....	<b>169</b>
Bruk av fotpleiehodet.....	<b>163</b>		

Takk for at du har kjøpt dette Panasonic-produktet.

Før du begynner å bruke produktet ber vi deg lese godt igjennom denne informasjonen og ta vare på den for senere bruk.

## Advarsel

- Dette apparatet kan brukes av barn som er 8 år eller eldre og av personer med redusert fysiske, sensoriske eller mentale funksjoner eller manglende erfaring og kunnskap når de får tilsyn og opplæring i bruk av apparatet på en sikker måte og forstår farene. Barn må ikke leke med apparatet. Rengjøring og brukervedlikehold skal ikke utføres av barn uten opplæring.
- Strømledningen kan ikke byttes. Hvis ledningen blir ødelagt, må vekselstrømsadapteren kastes.
- Ikke bruk andre vekselstrømsadaptere til dette apparatet.



## ► **Bruk av hårfjernings-/barberingshode**

- Apparatet kan brukes til tørr eller våt hårfjerning. Dette er symbolet **for en våt hårfjerner**. Det betyr at hårfjerningshodet/barberhodet kan brukes i badekar eller dusj.



## ► **Bruk av fotpleiehode**

- Føgende er symbolet **for et vaskbart fotpleiehode**. Symbolet betyr at karosseriet kan vaskes med vann.



- Kople karosseriet fra vekselstrømadapteren før den vaskes med vann.

## Sikkerhetsforholdsregler

For å redusere risiko for skade, død, elektrisk støt, brann, og skade på eiendom bør man alltid ta hensyn til følgende sikkerhetsforholdsregler.

### Symbolforklaring

Følgende symboler er brukt for å klassifisere og beskrive nivået for risiko, skade og skade på eiendom forårsaket når betegnelser blir ignorert og utstyret ikke brukes riktig.

#### **FARE**

Betegner en potensiell risiko som medfører alvorlig skade eller død.

#### **ADVARSEL**

Betegner en potensiell risiko som kan medføre alvorlig skade eller død.

#### **FORSIKTIG**

Betegner en risiko som kan medføre lettere skade.

Følgende symboler brukes for å klassifisere og beskrive hvilken type instruksjoner som skal følges.

 Dette symbolet brukes for å varsle brukerne om en bestemt prosedyre som ikke må utføres.

 Dette symbolet brukes for å varsle brukerne om en bestemt prosedyre som må følges for å bruke apparatet på en trygg måte.

## **ADVARSEL**

 Dette produktet har et innebygget ladbart batteri. Ikke brenn eller utsett batteriet for sterk varme. Ikke lad, bruk eller legg batteriet på steder med høy temperatur.

- Dette kan medføre overoppheting, antennelse eller eksplosjon.

 Ikke oppbevar batteriet tilgjengelig for spedbarn og små barn. Må heller ikke brukes av spedbarn og små barn.

- Det kan oppstå ulykker eller skade som følge av utilsikket inntrekking av indre blad, børste osv.

 Ta aldri apparatet fra hverandre, dette skal kun gjøres når apparatet skal kastes.

- Dette kan medføre brann, elektrisk støt eller skade.

 Ikke gjør endringer eller reparasjoner på apparatet.

- Dette kan medføre brann, elektrisk støt eller skade. Kontakt autorisert serviceverksted for reparasjoner (skifting batteri osv.)

 Ikke bruk på en måte som overbelaster strømmettet eller ledningsnettet.

- Overbelastning av strømmettet ved å koble til for mange støpsler til en stikkontakt kan medføre brann grunnet overoppheting.





 Ikke skad, endre, trekk, vri eller bruk makt for å bøye strømkabelen. Ikke sett noe tungt oppå eller klem strømkabelen.

- Dette kan føre til elektrisk støt eller brann grunnet kortslutning.

 Aldri bruk apparatet hvis vekselstrømadapteren er skadet eller overopphetet eller hvis støpselet sitter løst i stikkontakten.

- Dette kan føre til elektrisk støt eller brann grunnet kortslutning.

## **ADVARSEL**

-  **Ikke koble til/fra adapteren med våte hender.**  
- Dette kan medføre elektrisk støt eller skade.
-  **Ikke senk eller vask vekselstrømsadapteren i vann.**  
- Dette kan føre til elektrisk støt eller brann grunnet kortslutning.
-  **Ikke plasser vekselstrømsadapter i nærheten av håndvask eller badekar som er fylt med vann.**  
- Dette kan føre til elektrisk støt eller brann grunnet kortslutning.
-  **Ikke bruk andre vekselstrømsadaptere til dette apparatet. Også, ikke lad andre apparater med denne vekselstrømsadapteren.**  
- Dette kan medføre brannskader eller brann grunnet kortslutning.

**Man må slutte å bruke apparatet og fjerne adapteren umiddelbart dersom det oppstår en unormalitet eller feil.**

- Bruk av apparatet i slike tilfeller kan medføre brann, elektrisk støt eller skade.

**<Tilfeller med unormalitet og funksjonsfeil>**

-  **Hoveddelen på apparatet, adapteren eller strømkabelen er ødelagt eller unormalt varm.**
- Hoveddelen på apparatet, adapteren eller den strømkabelen lukter brent.**
- Det er en unormal lyd ved lading eller når man byttet hoveddelen, adapteren eller den strømkabelen.**
- Be umiddelbart om en gjennomgang eller reparasjon av apparatet hos et autorisert verksted.







-  **Pass på at adapteret eller apparatpluggen er satt helt inn.**  
- Hvis ikke kan dette medføre brann, elektrisk støt eller brannskader.

-  **Sørg alltid for at apparatet er koblet til en elektrisk strømkilde. Den må være kompatibel med den angitte spenningen for vekselstrømsadapteren.**  
- Hvis ikke kan dette medføre brann, elektrisk støt eller brannskader.









-  **Koble alltid fra adapteren fra stikkontakten når den skal rengjøres.**  
- Hvis ikke kan dette medføre elektrisk støt eller skade.

-  **Apparatpluggen og støpselet skal rengjøres med jevne mellomrom for å unngå oppsamling av støv.**  
- Hvis man unnlater å gjøre dette kan det forårsake brann på grunn av isolasjonsfeil som skyldes fuktighet. Koble fra adapteren og tørk med en tørr klut.

## **FORSIKTIG**



-  **Ikke snurr strømkabelen tett rundt adapteren ved oppbevaring.**  
- Det kan medføre at ledningen i strømkabelen ryker grunnet belastningen, det kan igjen føre til brann på grunn av kortslutning.
-  **Må ikke slippes i gulvet eller utsettes for støt.**  
- Dette kan medføre skade.
-  **Ikke tillat at nåler eller søppel feste seg til støpsel og apparatplugg.**  
- Dette kan føre til elektrisk støt eller brann grunnet kortslutning.
-  **Ikke trykk for hardt på bladet når du bruker barberhodet.**  
- Dette kan føre til at apparatet ødelegges og huden kan skades.
-  **Ikke ta på bladdelen (metallidel) på det indre bladet.**  
- Dette kan skade hendene dine.
-  **Det er ikke anbefalt å peke lyset kontinuerlig og direkte i øynene.**  
- Det kan føre til svimmelhet.

## **FORSIKTIG**



-  **Ikke skru PÅ bryteren uten at hodet er montert.**  
- Dette kan føre til skade på fingre eller at hår eller klær setter seg fast, samt ødeleggelse.
  -  **Ikke bruk apparatet når rammen er fjernet.**  
- Dette kan føre til skade på huden eller at hår eller klær setter seg fast, samt ødeleggelse.
  -  **Adapteren skal tas ut av stikkkontakten når den ikke lades.**  
- Hvis man ikke gjør det kan dette føre til elektrisk støt eller brann grunnet elektrisk lekkasje som følge av isolasjonsdefekt.
  -  **Adapteren eller apparatpluggen skal kobles fra ved holde i pluggen/støpselet, ikke ved å dra i strømkabelen.**  
- Adapteren må ikke kobles fra ved å holde i strømkabelen, det kan føre til elektrisk støt eller skade.
  -  **Før bruk må man kontrollere at hudbeskytter, plate, blad og ramme ikke er deformert, har sprekker eller er ødelagt.**  
- Å unnlate å gjøre dette kan føre til skade på huden.
  -  **Hudbeskytteren deformeres lett, derfor er det viktig å lagre apparatet med beskyttelsesdekslet på.**  
- Å unnlate å gjøre det kan føre til hudbeskytteren deformeres eller blir ødelagt, noe som igjen kan føre til skade på huden.
  -  **Skal kun brukes til dette formålet.**  
- Å unnlate å gjøre det kan føre til skade.
- **Om bruk av hårfjernings-/barberhode**
-  **Ikke press apparatet hardt mot huden, beveg det gjentatte ganger over samme sted, eller frem og tilbake på ett sted.**  
**Apparatet må heller ikke beveges med harde støt.**  
- Det kan medføre skade eller betennelse på huden eller økt smerte.

-  **Ikke bruk hårfjerningshodet for ben/armar til hårfjerning i armhuler eller for bikinilinje.**  
- Dette kan føre til skade og betennelse i huden.







### **Apparatet skal ikke brukes i følgende tilfeller:**

-  · Før og undermenstruasjon, graviditet eller den første måneden etter en fødsel
-  · På hud som er solbrent
-  · Når du ikke er i form eller når du opplever en unormalitet i huden eller på kroppen
- I slike tilfeller kan bruk føre til at huden blir sensitiv eller det kan oppstå en betennelse, blødning eller økt smerte.

### **Ikke bruk apparatet på følgende områder:**

-  · Områder som er skadet, har utslett, blåmerker, vorter, kviser osv.
-  · Ansikt, genitalier og området rundt genitaliene eller lår
-  · Innsiden av overarmene og områder som albuer og knær som ofte har slapp hud
- Dette kan medføre skade, betennelse i huden eller blødning.

### **Følgende personer skal ikke bruke apparatet:**

-  · Personer som har atopisk eksem eller utslett og andre hudsykdommer
-  · Personer med allergisk sykdomsanlegg eller personer som lett får irritasjoner av kosmetikk, klær, metaller osv.
-  · Personer som lett får ødemer
-  · Personer som lider av åreknuter, diabetes, hemofili osv.
-  · Personer som har problemer med å stoppe blødninger
-  · Personer som har hatt hudproblemer (suppurasjon, betennelser osv.) etter hårfjerning (napping, hårfjerning, voksing osv.)
- I slike tilfeller kan bruk føre til at huden blir sensitiv eller det kan oppstå en betennelse, blødning eller økt smerte.

# FORSIKTIG

## **Ikke bruk hårfjernings-/barberhodet som følger:**



- Bruk like før svømming eller bading i havet (bruk ikke brukes mindre enn 2 dager før)
- Rett før man bader
- Del apparatet med familien eller andre
- Ta del i ekstremsport eller trening rett etter hårfjerning
- Dette kan føre til infeksjon eller betennelse grunnet bakterier som trenger inn i kroppen gjennom porene.



## **Dersom hudproblemet varer i 2 dager eller mer etter behandling skal man slutte å bruke apparatet og kontakte lege.**

- Å unngå å følge dette kan føre til at symptomene forverres.

## **Bruk hudbeskytteren i en vinkel på 90° mot huden med et lett trykk.**



- Å unnlate å gjøre dette kan føre til skade på huden eller at hår eller klær setter seg fast samt ødeleggelse.

## ► Om bruk av fotpleiehode

### **Ikke bruk fotpleiehodet som følger:**



- For dyp filing
- Berøring av myk hud
- Filing på hard hud når du har en sykdom i området rundt tåneglene
- Bruk av fotpleiehodet i badekaret
- Del apparatet med familien eller andre
- Å gjøre dette hvis apparatet brukes av mer enn en person kan føre til skade på huden, infeksjon, betennelse, blødning eller andre problemer i huden. Det kan også føre til forverring av disse symptomene.

## **Når man bruker apparatet til filing, må man være forsiktig med retningen man beveger karosseriet.**



- Rotasjon av filen kan føre til at karosseriet beveger seg i en annen retning enn forventet, noe som igjen kan føre til skade på huden.

• **Mennesker som lider av diabetes; nedsatt blodsirkulasjon i føttene; eller hovning, kløe, smerte, eller usedvanlig varme i føttene bør snakke med en lege før bruk av fotpleiehodet.**

• **Hvis huden ser unormal ut etter filing, avslutt bruk av fotpleiehodet og snakk med en hudspesialist.**



• **Filen gir hardere hud litt etter litt over noen få dager.**

• **Man skal kun file trøler og hard hud på føttene.**

- Dersom man ikke følger instruksjonene over kan dette føre til skade på huden, infeksjon, betennelse, blødning eller andre problemer i huden. Det kan også føre til forverring av disse symptomene.

## ► Avfallshåndtering av det oppladbare batteriet

### **FARE**

Det oppladbare batteriet er kun til bruk på denne hårfjerningsmaskinen. Ikke bruk batteriet på andre produkter. Ikke lad batteriet etter at det er fjernet fra produktet.

- **Må ikke kastes i åpne flammer eller tilføres varme.**
  - **Ikke slå, demonter, modifiser eller punkter med en negl.**
  - **Den positive og den negative polen må ikke komme i kontakt med hverandre eller i kontakt via andre metallgjenstander.**
  - **Batteriet skal ikke bæres eller lagres sammen med smykker av metall som for eksempel halskjeder og hårnåler.**
  - **Batteriet skal ikke lades, brukes eller forlates der det kan utsettes for høy temperatur, som for eksempel i direkte sollys eller nær varmekilder.**
  - **Den ytre emballasjen skal aldri tas av.**
- Dette kan medføre overoppheting, antennelse eller eksplosjon.

### **ADVARSEL**

Når man har tatt ut det oppladbare batteriet skal det lagres utilgjengelig for små barn og babyer.

- Batteriet er skadelig hvis det svelges. Hvis det skjer må man kontakte lege umiddelbart.

Hvis batterivæsken renner ut må man ta følgende forholdsregler. Ikke berør batteriet med hendene.

- Batterivæsken kan føre til at man blir blind hvis den kommer i kontakt med øynene.



Ikke klø deg i øynene. Vas umiddelbart med rent vann og kontakt lege.

- Batterivæsken kan gi betennelse eller skade hvis den kommer i kontakt med hud eller klær.

Vask grundig med rent vann og kontakt lege.

### Tiltenkt bruksområde

- Man må ikke bruke tynner, benzenalkohol osv. til rengjøring av apparatet. Dette kan føre til svikt, sprekkdannelser eller misfarging på karosseriet. Tørkes av med en klut dyppet i såpevann og som er godt vridd opp.
- Apparatet må ikke ligge i nærheten av servanter, badrom eller andre fuktige områder hvor det kan bli utsatt for vann og fuktighet etter bruk.
- Apparatet må ikke utsettes for høye temperaturer eller direkte sollys.
- Sett alltid på beskyttelseshetten for hårfjerningshodet/fothleiehodet samt bikini-kammen for barberingshodet når du legger bort hårfjernereren.

### Hurtigsteg for hårfjerning

**1 Lading**  
(→ Side 160)

**2 Velge hode**  
(→ Side 160)

**3 Hårfjerning**  
(→ Side 161)

## Identifikasjon av deler

- A** Beskyttelsesdeksel til hårfjerningshodet (ben/armer)
- B** Hurtigdeksel
- C** Varsomt deksel (➔ Side 163)
- ① Hudbeskyttelse
  - ② Utløserbryter for deksel
  - ③ Ramme
- D** Hårfjernerhode for ben/armer
- ④ Hårfjernerskiver
- E** Beskyttelsesdeksel til hårfjerningshodet (armhuler/ bikinilinje)
- F** Hårfjernerhode for armhuler/ bikinilinje
- ⑤ Hudbeskyttelse (metallidel på utsiden)
  - ⑥ Utløserbryter for ramme
  - ⑦ Ramme
  - ⑧ Hårfjernerskiver (innvendig)
- G** Bikinikam (➔ Side 160)
- H** Barberhode
- ⑨ Ytre folie
  - ⑩ Trimmer
  - ⑪ Trimmerbryter som skyves opp
  - ⑫ Ramme
  - ⑬ Indre blad
  - ⑭ Utløserknapp for ramme
- I** Beskyttelsesdeksel fotpleiehode
- J** Fotpleiehode
- ⑮ Fil
  - ⑯ Utløserknapp for ramme
  - ⑰ Ramme
- K** Karosseri
- ⑱ Utløserknapp for hode
  - ⑲ LED-lys
  - ⑳ Moduslampe
  - ㉑ Strømbryter
  - ㉒ Ladelampe
  - ㉓ Stikkontakt
- L** Vekselstrømsadapter (RE7-77) (Utseende på vekselstrømsadapteren varierer fra land til land.)
- ㉔ Adapter
  - ㉕ Støpsel
  - ㉖ Strømkabel
  - ㉗ Apparatplugg
- Tilbehør
- M** Rengjøringsbørste
- N** Pose

Deler	ES-ED92	ES-ED22
Beskyttelsesdeksel til hårfjerningshodet (ben/armer) <b>[A]</b>	✓	✓
Beskyttelsesdeksel til hårfjerningshodet (armhuler/ bikinilinje) <b>[E]</b>	✓	—
Bikinikam <b>[G]</b>	✓	—
Beskyttelsesdeksel fotpleiehode <b>[I]</b>	✓	—
Hurtigdeksel <b>[B]</b>	✓	✓
Varsomt deksel <b>[C]</b>	✓	✓
Hårfjernerhode for armhuler/bikinilinje <b>[F]</b>	✓	—
Barberhode <b>[H]</b>	✓	—
Hårfjernerhode for ben/armer <b>[D]</b>	✓	✓
Fotpleiehode <b>[J]</b>	✓	—
Pose <b>[N]</b>	✓	✓

## Lading

Lad apparatet helt opp før bruk for best mulig ytelse.  
Du kan ikke bruke apparatet mens den lader.

### Ladetid = Omtrent 1 time

Hårfjernerer kan brukes i omtrent 30 minutter (40 minutter ved bruk av det varsomme dekslet) etter 1 times lading. (Dette kan variere, avhengig av temperatur.)

### Plugg vekselstrømadapteren inn i hårfjernerer (a) og en innendørs stikkontakt (b).

- Anbefalt omgivelsestemperatur for opplading er 15 – 35 °C. Batteriet kan få nedsatt ytelse eller vil kanskje ikke lade under veldig lave eller høye temperaturer.

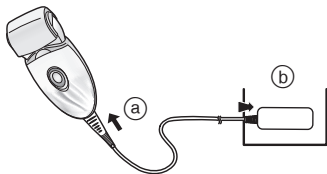

#### Under lading



Rød lampe vises.

#### Etter at ladingen er ferdig

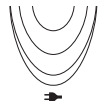

Det røde lyset slukkes.

#### Unormal lading



Blinker to ganger i sekundet.

- Ladetid kan være mindre avhengig av ladekapasiteten.
- Når ladingen er ferdig og du slår strømbryteren PÅ med hårfjernerer pluggert inn, vil ladelyset lyse opp og deretter slukke etter 5 sekunder. Dette viser at hårfjernerer er fulladet.
- Fortsatt lading vil ikke ødelegge batteriets ytelse.

- Ved første gangs opplading av hårfjernerer, eller når den ikke har vært i bruk i mer enn 6 måneder kan ladetiden være noe lenger eller at ladelampen ikke lyser med en gang. Ladelampen vil lyse etter hvert så lenge adapteren får strøm.

## Før bruk

### Bytte hodet

- 1 Fjern hodet samtidig som du skyver hodefrigjøringsknappen.

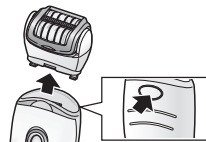

- 2 Trykk hodet til det klikker på plass.



### Bruke bikinikammen ES-ED92

### Plasser bikinikammen på barberhodet og skyv trimmeren opp.

- Når bikinikammen er på plass, må du passe på at kammen har god kontakt med huden.

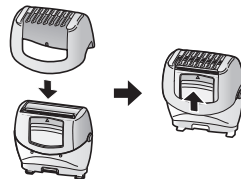



### <LED-lys>

LED-lyset skrus på når strømmen blir skrudd på. Lyset vil fortsette å lyse så lenge strømmen er PÅ.

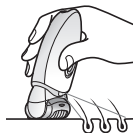

### <Velg modus>

Drift endres i rekkefølge fra "Normal" → "Myk" → "AV" hver gang man trykker på strømbryteren.

#### Normal

I normalmodus gjennomføres hårfjerningen raskt med rask rotasjonshastighet på platen.

- Den oransje lampen lyser når modusen Normal brukes.

#### Myk

Mykmodus kontrollerer rotasjonshastigheten på platene og reduserer irritasjon på tidspunktet man fjerner hårene.

- Den grønne lampen lyser når man bruker mykmodus.

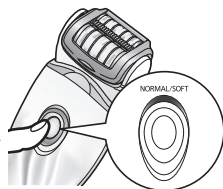

#### AV

Strømmen blir slått AV.

### <Når batterikapasiteten er lav>

- Ladelampen (→) blinker hvert sekund.
- Når ladelampen blinker, varierer driftstiden avhengig av bruk eller temperatur.



## Bruk av hårfjerningshodet

### Kroppsområder som hårfjernerer er egnet til



Hårfjernerer kan brukes på  områdene.

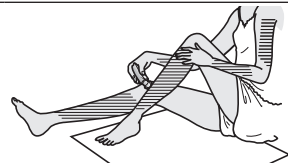



### ES-ED92

Hårfjernerer kan brukes på  områdene.

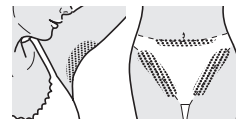
Før du bruker hårfjernerer for bikiniinjen bør du ta på deg bikiniunderdelen eller truse e.l. for å se områdene hvor du ønsker å fjerne hår.



- Bruk av hårfjernerer til områder utenom de merket med   kan forårsake smerte eller hudirritasjon.

### Kroppsområder som hårfjernerer ikke er egnet til

Hårfjernerer bør ikke brukes på innsiden av overarmene og områder som albuer og knær som ofte har slapp hud.



VÅT hårfjerning (hårfjerning når huden og hårfjernerer er fuktet, og tilsatt skum) gjør huden mykere, slik at belastningen på huden din blir mindre under hårfjerningen. For TØRR hårfjerning skal man starte på trinn 3. Før TØRR hårfjerning skal fuktighet eller svette tørkes av huden.

## 1 Fukt huden.

## 2 Fukt platene og ta litt flytende såpe på platene.

- Bruk alltid flytende såpen når du skal bruke apparatet til våt hårfjerning.
- Skyll den flytende såpen av hendene dine.



## 3 Velg modus ved å trykke på strømbryteren [K(2)].

- Det skapes skum, dette får hårfjernerer til å gli bedre, slik at du kan bevege den raskere.



- Vi anbefaler at trimmeren brukes ved temperaturer i området 5 – 35 °C. Hvis den brukes i temperaturer utenfor dette området kan det hende at den slutter å virke.

## <Fjerne hår på armer eller legger>



Oppover fra nedre del av leggen.  
Innover fra utsiden av armen.



## <Fjerne hår under armene eller langs bikinilinjens>

ES-ED92



Beveg i flere retninger, da håret i armhulene/ bikinilinjens vokser i forskjellige retninger.



Strekk huden med fingrene og beveg sakte fra innsiden mot utsiden mot hårretningen.

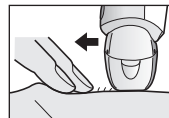

## Tips for best hårfjerningsresultat

Hårfjerningen er ikke permanent, så når du har brukt apparatet to ganger, anbefaler vi at du fjerner hår under armene omtrent **en gang i uken**, og på leggene omtrent **annenhver uke**.

### <For nybegynnere/personer med følsom hud>

Når du fjerner hår for første gang, eller skal bruke den på sensitiv hud, anbefaler vi at du bruker varsomt deksel.

Det varsomme dekslet har en hudbeskytter for mer varsom hårfjerning, fjerning av hår ved å holde nede huden for å redusere smerten.

• Vi anbefaler også å bruke myk-modusrotasjon. (➡ Side 161)

1. Ta av hurtigdekslet [B].
2. Fest det varsomme dekslet [G].

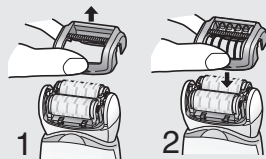

- Etter bruk kan det oppstå rødme. Et kaldt håndkle kan hjelpe dersom det er smertefullt, eller om du har utslett.
- Dersom huden din blir tørr etter hårfjerningen, anbefaler vi at du bruker fuktighetskrem i to dager etter hårfjerning.
- Kontroller at huden er ren før og etter bruk.

### <Beste hårlengde for hårfjerning>

Trim håret før hårfjerning for første gang eller hvis du ikke har fjernet hår på lenge. Hårfjerning går lettere, og er mindre smertefullt dersom håret er kort.

## Bruk av barberhodet [ES-ED92]

VÅT barbering med såpeskum gjør at huden er for glatt for å oppnå en tett barbering. For TØRR barbering, hopp over trinn 3. Før TØRR barbering skal man tørke fuktighet eller svette av huden.

- 1 **Sett på barberhodet [H].**
  - Kontroller at bikinikammen [G] er tatt av.
- 2 **Kontroller at den ytre folien ikke er deformert eller skadet.**
- 3 **Fukt huden og ta kroppssåpe.**
  - Ikke bruk barberkrem, hudkrem eller hudlotion, da dette vil tilstoppe bladene.
- 4 **Velg modus ved å trykke på strømbryteren [K 21].**  
(➡ Side 161)
  - Trykk varsomt, slik at hele bladet er i nærkontakt med huden og slik at overflaten på bladet ikke beveger seg opp og ned.

## Bruk av fotpleiehodet [ES-ED92]

- Fotpleiehodet kan ikke brukes i badekaret eller dusjen.
- Før bruk bør du fullade apparatet.
- Vi anbefaler å bruke produktet innen 30 minutter etter bading eller dusjing. Tørk vekk eventuell vann fra de rene føttene. (Hvert bruk bør være på cirka 10 minutter (5 minutter på hver fot, 10 minutter til sammen for begge føttene))

# 1 Sett på fotpleiehodet [0].

- Trykk ned hardt til du hører et "klikk".

# 2 Trykk på strømbryteren [K21] en gang.

- Normalmodus er anbefalt rotasjonshastighet.
- (➡ Side 161)

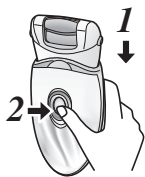

# 3 Berør huden med fotpleiehodet, og begynn filing.

- Filing på samme sted over lengre tid kan føre til at det blir varmt fra friksjon. For å unngå dette bør du endre litt på posisjonen underveis.
- Filing bør foretas cirka annenhver uke.

## Grunnleggende fotpleie

Ikke bruk produktet for filing av noe annet enn kalluser eller fortykket hud på føttene.



<Bruk på>

### Kallus

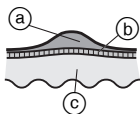

En kallus er et herdet lag med hud som danner seg fra gjentatt trykk eller sår.

- (a) Herdet lag
- (b) Epidermis
- (c) Lærhud

## Forsiktighetsregler ved filing

Før bruk

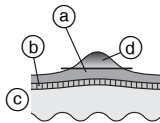

Etter bruk

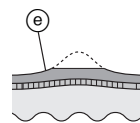

- (a) Herdet lag
- (b) Epidermis
- (c) Lærhud
- (d) Del som skal fjernes
- (e) La litt av det herdede laget være igjen.

- Filing av et område for dypt kan føre til ømhet eller betennelse.
- Filing av et for stort område kan resultere i at større kalluser danner seg. Derfor bør du la litt av det herdede laget være igjen.

## Tips for bevegelse av fotpleiehodet

Beveg i retningen som pilen viser.

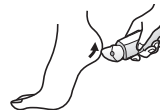
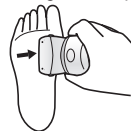

Bruk din frie hånd som støtte under filing.

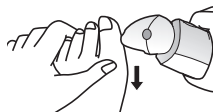

## Rengjøring

- Hodene og beskyttelseshettene skal alltid rengjøres etter bruk for å holde dem hygienisk rene.
- Slå av apparatet og trekk ut støpslet før rengjøring.
- Vær forsiktig så du ikke skader hudbeskyttelsen, rammen, hurtigdekselet og det varsomme dekselet under rengjøring.

## Tørr rengjøring [B C D F H]

### Hårfjerningshode/Barberhode

1. Løft hurtig-/varsomt-deksel, rammen oppover mens du holder utløserbryter for deksel [B C ②]/ Utløserbryter for ramme [F ⑥], eller ta rammen av ved å trykke på utløserknapp for ramme [H 14].
2. Rengjør varsomt dekselet [C], hårfjerningshodet [D, F] og barberingshodet [H] med rengjøringsbørsten [M].

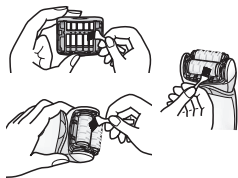
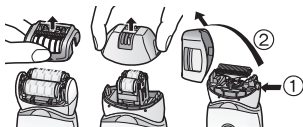

## Våt rengjøring [B C D F H J]

### Hårfjerningshode/Barberhode

1. Fukt platene og bladene og ta litt flytende såpe på dem.
2. Slå på bryteren for at skummet skal lages.
3. Vask hodet med vann for å vaske bort hår.
  - Bruk ikke varmt vann.
  - Hvis ikke såpen blir helt vasket bort, kan det legges seg et hvitt belegg på bladene og hindre dem i å bevege seg jevnt.
  - Rengjør barberhodet når rammen er fjernet.
4. Slå av bryteren, tørk av apparatet med en tørr klut og tørk godt.



## Fotpleiehode

1. Påfør flytende håndsåpe til midten av filen.
2. Hell litt vann på filen og skru på apparatet.
3. Skyll vekk eventuell avfall med vann eller lunken vann.
4. Etter å ha skrudd av bryteren, fjern rammen og skyll insiden.
5. Tørk av med en tørr klut og la tørke på et sted med god ventilasjon.

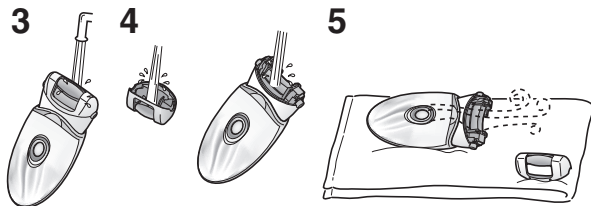

## Bytte den ytre folien

Vi anbefaler bytte av den ytre folien [H⊙] hvert år og det indre bladet hvert annet år. Fjern den ytre folien på barberhodet [G] kun når den skal byttes ut.

1. Mens du trykker forsiktig på den ytre folien med fingrene, bruker du en negl til å løsne plastpanelet (b) på bladet fra krokene (a) på innsiden av rammen.
2. Den nye ytre folien bør bøyes litt, og skyves inn til den sitter fast i rammen.

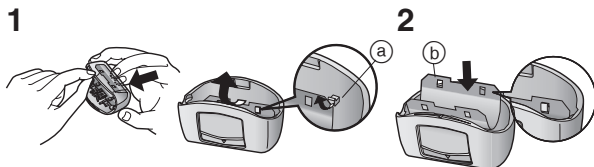

## Bytting av filen

Filens levetid er cirka 1 år (forutsatt at den brukes en gang annenhver uke cirka 10 minutter per bruk). Vi anbefaler at du bytter ut filen cirka en gang per år.

1. Press ned med fingeren og slipp filen.
2. Rett inn [ ] delen med [ ] delen og trykk ned.

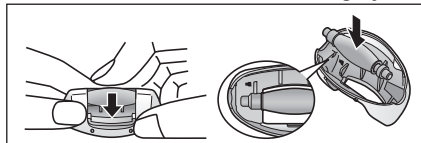

Problem		Mulig årsak	Handling
Apparatet virker ikke.	<b>Under hårfjerning</b>	▶ Det er ikke ladet.	▶ Apparatet må lades helt.
		▶ Bryteren er slått PÅ med adapteren koblet til stikkontakten.	▶ Man kan bare lade apparatet når det er koblet til en stikkontakt. ▶ Ta støpselet ut av stikkontakten før bruk.
	<b>Under hårfjerning eller barbering</b>	▶ Hudbeskytteren eller platen er deformert, sprukket eller ødelagt.	▶ Be om reparasjon på et autorisert verksted.
		▶ Oppsamlet håravfall.	▶ Rengjør håravfall.
<b>Når man har omsorg for føtter</b>	▶ Det er flytende såpe på platen og bladet.	▶ Fjern såpe ved å legge den i varmt vann.	
	▶ Rammen er ikke montert sikkert.	▶ Sett den på igjen.	
Brukstiden er blitt kort.	<b>Under hårfjerning</b>	▶ Apparatet brukes ikke under anbefalte temperaturer.	▶ Bruk apparatet under anbefalte temperaturer fra 5 – 35 °C.
Får ikke fjernet hår.		▶ Apparatet presses for hardt mot huden.	▶ Kontakt med huden med let trykk.
		▶ Ikke fullstendig oppladet	▶ Apparatet må lades helt.
Det står igjen hårstubber.		▶ Apparatet er brukt på langt hår.	▶ Brukes kun på hår som er 2 til 3 mm langt.
		▶ Apparatet brukes eller beveges ikke riktig.	▶ Se side 162.
Apparatet stopper under bruk.		▶ Apparatet presses for hardt mot huden.	▶ Kontakt med huden med let trykk.
Apparatet fjerner ikke håret like godt som tidligere.	▶ Ikke fullstendig oppladet	▶ Apparatet må lades helt.	
	▶ Oppsamlet håravfall.	▶ Rengjør håravfall.	
		▶ Hudbeskytteren eller platen er deformert, sprukket eller ødelagt.	▶ Be om reparasjon på et autorisert verksted.



Problem		Mulig årsak	Handling
Apparatet klipper ikke like godt som tidligere.	<b>Under barbering</b>	▶ Oppsamlet håravfall.	▶ Rengjør håravfall.
		▶ Bladet er deformert.	▶ Bytt blad.
		▶ Bladet er slitt.	▶ Retningslinjer for bytting: Ytre folie: Omtrent 1 år Indre blad: Omtrent hvert 2. år
Kan ikke file.	<b>Når man har omsorg for føtter</b>	▶ Filen er slitt.	▶ Bytt fil.
		▶ Apparatet er brukt i mykmodus.	▶ Retningslinjer for bytting: Omtrent 1 år
		▶ Det er skittent.	▶ Prøv å bruk normalmodus.
Blir ikke kvitt lukt.			▶ Legg filen i vann ca. 24 timer før rengjøring.

Hvis problemene ikke kan løses ber vi deg kontakte butikken der du kjøpte apparatet eller et servicesenter som er autorisert av Panasonic for reparasjon.



## Batteriets levetid

Forventet levetid for batteriene er 3 år dersom de lades omtrent 1 gang i uken. Batteriene i denne hårfjernereren er ikke ment å byttes av forbrukerne. Bytt batteriet ved et autorisert servicesenter.

## Fjerne det innebygde oppladbare batteriet

**Fjern det innebygde batteriet når du kaster hårfjernereren.**

Pass på å kassere batteriet på en miljøstasjon hvis det finnes en. Denne figuren må bare brukes når du kaster hårfjernereren og må ikke brukes for å reparere den. Dersom du demonterer hårfjernereren, vil den ikke lenger være vannrett, det kan føre til at den ikke fungerer.

- Koble fra strømkabelen fra hårfjernereren når du fjerner batteriet.
- Trykk på strømbryteren for å slå apparatet på, og la det være på helt til batteriet er fullstendig utladet.
- Utfør trinn ① til ⑤, og løft opp batteriet, deretter fjerner du det.
- Sørg for å ikke kortslutte batteriet.

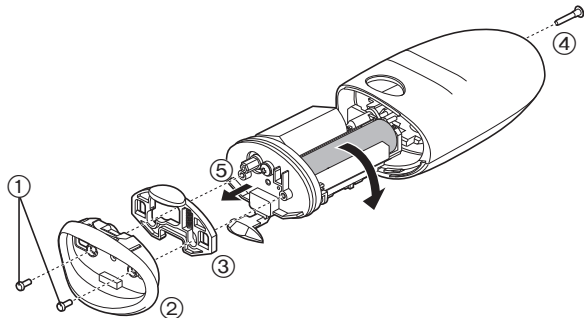

## For miljøvern og resirkulering av materialer

Denne hårfjernereren inneholder et Li-ion-batteri. Vennligst sørg for at batteriet kasseres på et offentlig godkjent sted, hvis dette finnes i ditt land.

## Garanti

Dersom du vil ha mer informasjon, eller dersom ledningen til hårfjernereren blir ødelagt, se Panasonic's internettside <http://panasonic.net/>, eller kontakt et autorisert verksted (du finner telefonnummer i heftet som inneholder garantiinformasjon for Europa).

## Spesifikasjoner

Strømforsyning	Se merkeplaten på vekselstrømsadapteren. (Automatisk spenningskonvertering)
Ladetid	Omtrent 1 time.
Luftbåren akustisk støy	Hårfjernerhode for ben/armar: 68 (dB (A) re 1 pW) Hårfjernerhode for armhuler/bikiniinje: 70 (dB (A) re 1 pW) Barberhode: 63 (dB (A) re 1 pW) Fotpleiehode: 64 (dB (A) re 1 pW)

Dette produktet er kun ment til husholdningsbruk.

## Brukerinformasjon om innsamling og håndtering av gammelt utstyr og brukte batterier



Slike symboler på produkter, emballasje, og/eller på medfølgende dokumenter betyr at brukte elektriske/elektroniske produkter og batterier ikke må blandes med vanlig husholdningsavfall.

For riktig håndtering og gjenvinning av gamle produkter og brukte batterier, vennligst lever dem til anvendelige innsamlingssteder, i samsvar med nasjonal lovgivning og direktivene 2002/96/EC og 2006/66/EC.



Ved riktig håndtering av disse produktene og batteriene, hjelper du til med å spare verdifulle ressurser og forhindre potensielle negative effekter på menneskers helse og

miljøet, som ellers kan oppstå ved uriktig avfallshåndtering.

For mer informasjon om innsamling og gjenvinning av gamle produkter og batterier, vennligst ta kontakt med kommunen, ditt renovasjonsselskap eller stedet der du kjøpte gjenstandene.

Ukorrekt håndtering av dette avfallet kan medføre straffansvar, i overensstemmelse med nasjonal lovgivning.

### For forretningsdrivende brukere i EU

Dersom du ønsker å kaste elektrisk og elektronisk utstyr, vennligst ta kontakt med din forhandler eller leverandør for videre informasjon.

### [Informasjon om håndtering i land utenfor EU]

Disse symbolene gjelder bare innenfor EU. Ønsker du å kaste slike gjenstander, vennligst kontakt dine lokale myndigheter eller forhandler og spør etter riktig fremgangsmåte for håndtering.

### Innehåll

<b>Säkerhetsföreskrifter .....</b>	<b>174</b>	<b>Rengöring.....</b>	<b>185</b>
<b>Avsedd användning .....</b>	<b>178</b>	<b>Byte av ytterfolien .....</b>	<b>186</b>
<b>Snabba steg för epilering .....</b>	<b>178</b>	<b>Byta filen .....</b>	<b>186</b>
<b>Delarnas namn.....</b>	<b>179</b>	<b>Felsökning.....</b>	<b>187</b>
<b>Laddning .....</b>	<b>180</b>	<b>Batterilivstid.....</b>	<b>189</b>
<b>Före användning.....</b>	<b>180</b>	<b>Hur man tar ut de inbyggda laddningsbara batteriet .....</b>	<b>189</b>
<b>Använda epilatorhuvudet .....</b>	<b>181</b>	<b>Garanti .....</b>	<b>189</b>
<b>Användning av rakhuvudet .....</b>	<b>183</b>	<b>Specifikationer.....</b>	<b>189</b>
<b>Använda fotvårdshuvudet .....</b>	<b>183</b>		

Tack för att du köpt denna produkt från Panasonic.

Läs igenom denna bruksanvisningen nogga innan du börjar använda apparaten. Spara bruksanvisningen för framtida bruk.

## Varning

- Denna apparat kan användas av barn från 8 års ålder och personer med nedsatta fysiska, sensoriska eller mentala färdigheter, eller brist på erfarenhet eller kunskap, om de fått instruktioner eller övervakning avseende säker användning av apparaten och förstår de därtill kopplade riskerna. Barn får inte leka med apparaten. Rengöring och underhåll får inte utföras av barn utan övervakning av vuxen.
- Strömsladden kan inte bytas ut. Om strömsladden blir trasig ska AC-adaptern kasseras.
- Använd aldrig någon annan adapter än den medföljande AC-adaptern.

## ► Använda epilator-/rakhuvud

- Apparaten kan användas för våt eller torr epilering. Följande symbol används **för våt epilering**. Symbolen innebär att epilator-/rakhuvudet kan användas i badkar eller dusch.



## ► Använda fotvårdshuvudet

- Följande symbol används **för epilator med tvättbart fotvårdshuvud**. Symbolen innebär att huvudenheten kan rengöras under vatten.



- Koppla bort huvudenheten från AC-adaptern före rengöring i vatten.

## Säkerhetsföreskrifter

För att minska risken för personskada, dödsfall, elstöt, brand och skada på egendom, måste du alltid följa säkerhetsföreskrifterna nedan.

### Förklaring av symboler

Följande symboler används för att klassificera och beskriva nivån av fara, personskada och egendomsskada som kan uppstå om säkerhetsföreskriften inte åtföljs och apparaten används på ett felaktigt sätt.

 **FARA**

Betecknar en potentiell risk som kommer att resultera i allvarig personskada eller dödsfall.

 **VARNING**

Betecknar en potentiell risk som kan resultera i allvarig personskada eller dödsfall.

 **FÖRSIKTIGHET**

Betecknar en fara som kan resultera i en mindre personskada.

Följande symboler används för att klassificera och beskriva den typ av instruktioner som ska beaktas.

 Denna symbol används för att uppmärksamma användaren på en specifik användningsprocedur som inte får utföras.

 Denna symbol används för att uppmärksamma användaren på en specifik användningsprocedur som måste utföras för säker användning av apparaten.

## **VARNING**

 Denna apparat har ett inbyggt, laddningsbart batteri. Apparaten får inte laddas, användas eller förvaras på mycket varma ställen.  
- Det kan i så fall orsaka överhettning, antändning eller explosion.

 Apparaten ska förvaras utom räckhåll för barn. Låt inga barn använda apparaten.  
- Det kan orsaka en olycka eller personskada pga. oavsiktlig sväljning av innerblad, borste osv.

 Apparaten får inte monteras isär, med undantag för vid kassering.  
- Det kan orsaka brand, elstöt eller personskada.

 Modifiering eller reparation är inte tillåtet.  
- Det kan orsaka brand, elstöt eller personskada. Kontakta ett auktoriserat servicecenter för reparation (batteribyte osv.).

 Använd inte apparaten på ett sätt som överskrider graderingen för nätströmmen eller sladdragningen.  
- Att överskrida graderingen genom att ansluta alltför många kontakter till ett och samma vägguttag kan orsaka brand pga. överhettning.

 Du får inte skada eller modifiera, eller alltför kraftfullt böja, dra eller vrida strömsladden. Placera inga tunga föremål ovanpå strömsladden och se till att den inte kommer i kläm.  
- I annat fall kan det resultera i elstöt eller brand pga. kortslutning.

 Använd aldrig apparaten om AC-adaptorn är trasig eller om strömkontakten sitter alltför löst i vägguttaget.  
- I annat fall kan det resultera i elstöt eller brand pga. kortslutning.

## **VARNING**

 **Anslut inte och koppla inte bort adaptorn till ett vägguttag med fuktiga händer.**

- Det kan det orsaka elstöt eller personskada.

 **Sänk inte ner AC-adaptorn i vatten och tvätta inte av den med vatten.**

- I annat fall kan det resultera i elstöt eller brand pga. kortslutning.

 **Placera inte AC-adaptorn över eller nära ett vattenfyllt handfat eller badkar.**

- I annat fall kan det resultera i elstöt eller brand pga. kortslutning.

 **Använd aldrig någon annan adapter än den medföljande AC-adaptorn. Ladda inte någon annan produkt med den medföljande AC-adaptorn.**

- Det kan det resultera i brännskada eller brand pga. kortslutning.

**Avbryt genast användningen och koppla bort adaptorn från vägguttaget vid onormal eller felaktig funktion.**

- Om en trasig adapter används kan det orsaka brand, elstöt eller personskada.

**<Onormal eller felaktig funktion>**

 • **Huvudenhets, adapter eller strömladd är deformerad eller onormalt het.**

• **Huvudenhets, adapter eller strömladd luktar bränt.**

• **Det hörs konstiga ljud under användning eller laddning av huvudenhets, adapter eller strömladd.**

- Begär genast en kontroll eller reparation hos ett auktoriserat servicecenter.

 **För in adaptorns eller apparatens kontakt helt.**

- I annat fall kan det resultera i brand, elstöt eller brännskada.

 **Se alltid till att apparaten används med en strömkälla som stämmer med märkspänningen som indikeras på AC-adaptorn.**

- I annat fall kan det resultera i brand, elstöt eller brännskada.

 **Koppla alltid bort adaptorn från vägguttaget inför rengöring.**

- I annat fall kan det resultera i elstöt eller personskada.

**Rengör regelbundet strömkontakten och apparatens kontakt för att förhindra att damm ansamlas.**

 - I annat fall kan det uppstå brand på grund av isoleringsfel som orsakats av fukt.

Koppla bort adaptorn och torka av den med en torr trasa.

## **FÖRSIKTIGHET**

 **Linda inte strömladden runt adaptorn vid förvaring.**

- Då kan strömladden gå sönder av belastningen och orsaka brand pga. kortslutning.

 **Apparaten får inte tappas eller utsättas för stötar.**

- Detta kan orsaka personskada.

 **Låt inte nålar eller skräp fastna på strömkontakt eller apparatkontakt.**

- I annat fall kan det resultera i elstöt eller brand pga. kortslutning.

 **Tryck inte för hårt på bladet när du använder rakhuvudet.**

- Det kan orsaka skada som i sin tur skadar huden.

 **Rör inte vid innerbladets bladsektion (metallisk sektion).**

- Detta kan orsaka handskador.

 **Rikta inte lampan direkt mot ögonen under en längre tid.**

- Detta kan orsaka yrsel.

# FÖRSIKTIGHET

-  **Sätt inte PÅ apparaten om inte huvudet sitter på plats.**  
- I så fall kan du skada dina fingrar eller så kan ditt hår eller dina kläder trassla in sig och orsaka skada.

-  **Använd inte apparaten utan ram.**  
- I så fall kan du skada din hud eller så kan ditt hår eller dina kläder trassla in sig och orsaka skada.

-  **Koppla bort adaptern från vägguttaget när den inte ska laddas.**  
- Om du inte gör detta kan det resultera i elstöt eller brand pga. läckström orsakad av försämrad isolering.

-  **Koppla bort adapter eller apparatkontakt genom att hålla i adapter eller apparatkontakt, inte i strömledaren.**  
- Om du kopplar bort genom att dra i strömledaren kan detta orsaka elstöt eller personskada.

-  **Före användning ska du kontrollera att hudskydd, skiva, blad och ram är fria från deformationer, sprickor och skador.**  
- I annat fall kan det resultera i skada på huden.

-  **Hudskyddet deformeras lätt och ska därför förvaras med skyddskåpan på.**  
- Annars kan följden bli deformation eller skada på hudskyddet, vilket i sin tur kan skada huden.



-  **Använd apparaten endast för dess avsedda ändamål.**  
- Annars kan det uppstå personskada.

## ► Angående användning epilator-/rakhuvudet



-  **Tryck inte för hårt mot huden, gnugga inte samma område eller flytta fram och tillbaka över en och samma plats på huden upprepade gånger. Vidare, gör inga stöttliknande rörelser.**  
- Det kan orsaka skada eller hudinflammation eller öka obehaget.

-  **Använd inte epilatorhuvudet för ben/armar för att epilera dina armbålar och bikinilinjerna.**  
- Det kan orsaka skada eller hudinflammation.







## Använd inte apparaten i följande fall:

-  · Före eller under menstruation, graviditet eller under den första månaden efter förlösning
-  · På solbränd hud
-  · När du inte mår bra eller när du känner att det är något konstigt med din hud eller din kropp
- Användning i sådana fall kan göra huden känslig eller orsaka inflammation, blödning eller ökat obehag.

## Använd inte apparaten på följande områden av kroppen:

-  · Skada, utslag, födelsemärken, blåmärken, vårtor, finnar osv.
-  · Ansikte, genitalier och genitalområden eller lår
-  · Insidan av överarmen och områden som armbågar eller knän med lite lösare hud
- Det kan orsaka skada, hudinflammation eller blödning.

## Följande personer ska inte använda denna apparat:

-  · Personer som lider av atopisk dermatit, utslag eller andra hudsjukdomar
-  · Personer med allergisk diates eller personer som har lätt för att reagera på smink, kläder, metall osv.
-  · Personer som lätt får variga sår
-  · Personer som lider av åderbräck, diabetes, blödarsjuka osv.
-  · Personer som har svårt för att sluta blöda
-  · Personer som har haft hudproblem (varbildning, inflammation osv.) orsakade av epilering (plockning, depilering, vaxning osv.)
- Användning i sådana fall kan göra huden känslig eller orsaka inflammation, blödning eller ökat obehag.



# FÖRSIKTIGHET

## Använd inte epilator-/rakhuvudet på följande sätt:



- Användning strax före simning eller bada i havet (det ska gå minst två dagar mellan användning av apparaten och sådana aktiviteter)
- Strax innan du ska bada
- Dela inte apparaten med dina familjemedlemmar eller andra
- Ge dig inte i kast med extrema sporter eller träning omedelbart efter epilering
- Det kan orsaka infektion eller inflammation till följd av bakterier som kommer in i kroppen via porerna.

## Om hudproblemen håller i sig minst två dagar efter behandling, använd inte enheten mer utan kontakta en hudläkare.

- I annat fall kan symptomen förvärras.

## Applicera hudskyddet i 90° vinkel mot huden med varlig kraft.

- I annat fall kan du skada din hud eller så kan ditt hår eller dina kläder trassla in sig och orsaka skada.

## ► Angående användning av fotvårdshuvudet

### Använd inte fotvårdshuvudet på följande sätt:



- Alltför djup filning
- Filen kommer i kontakt med mjuk hud
- Filning på förhårnader om du lider av någon form av sjukdom i området runt dina tånaglar
- Använda fotvårdshuvudet i badkaret
- Dela inte apparaten med dina familjemedlemmar eller andra
- I så fall kan det orsaka skada på huden, infektion, inflammation, blödning eller andra besvär, eller förvärra sådana symptom.

## När apparaten använd för filning ska du se upp med åt vilket håll huvudenhet rör sig.



- Filens rotation kan få huvudenhet att röra sig åt ett oväntat håll och skada huden.

## • Personer som lider av diabetes, dålig blodcirkulation i fötterna eller svullna, kliande, smärtande eller onormalt varma fötter bör konsultera läkare innan de använder fotvårdshuvudet.



- Om huden känns onormal efter filning, sluta att använda fotvårdshuvudet och kontakta en hudspecialist.
- Fila ner förhårnader lite i taget under loppet av några dagar.
- Fila endast ner valkar eller förhårnader på dina fötter.
- Om ovan nämnda instruktion inte följs kan det orsaka skada på huden, infektion, inflammation, blödning eller andra besvär, eller förvärra sådana symptom.

## FARA

Det laddningsbara batteriet är endast till för användning i denna epilator. Använd inte batteriet med andra produkter. Ladda inte batteriet när det har tagits bort från produkten.

- Kasta inte i eld eller applicera värme.
- Slå inte på, ta isär, modifiera eller punktera batteriet med en nål.



- Låt inte batteriets positiva och negativa poler komma i kontakt med varandra genom något metallföremål.
  - Bär inte eller förvara inte batteriet tillsammans med metallsmycken, såsom halsband och hårnålar.
  - Ladda inte, använd inte eller lämna inte batteriet där det utsätts för höga temperaturer, som t.ex. i direkt solljus eller nära andra värmekällor.
  - Ta aldrig av höljet på batteriet.
- Det kan i så fall orsaka överhettning, antändning eller explosion.

## VARNING

Efter att du tagit bort batteriet, förvara det inte inom räckhåll för barn och spädbarn.



- Batteriet orsakar skador på kroppen om du råkar svälja det. Om detta inträffar, kontakta läkare omedelbart.

**Om batterivätska läcker ut, vidta följande åtgärder. Rör inte batteriet med dina bara händer.**

- Batterivätskan kan orsaka blindhet vid kontakt med ögonen. Gnugga dig inte i ögonen. Tvätta omedelbart med rent vatten och kontakta en läkare.
- Batterivätskan kan orsaka inflammation eller skador om den kommer i kontakt med huden eller kläder. Tvätta bort batterivätskan ordentligt med rent vatten och kontakta en läkare.



## Avsedd användning

- Använd inte thinner, bensen, alkohol osv. för att rengöra apparaten. Det kan orsaka fel, sprickor eller missfärga huvudenhet. Torka av apparaten med en trasa som doppats i vatten och vridits ur väl.
- Håll apparaten borta från handfat, badrum eller andra mycket fuktiga områden där den kan bli utsatt för vatten eller fukt efter användning.
- Håll apparaten borta från platser där den utsätts för höga temperaturer eller direkt solljus.
- Vid förvaring av epilatorn, sätt alltid på skyddslocket till epilator-/ fotvårdshuvudet och bikinikammen för rakhuvudet.

## Snabba steg för epilering

**1**

**Laddning**

 Sidan 180



**2**

**Välj huvud**

 Sidan 180



**3**

**Epilering**

 Sidan 181

## Delarnas namn

- A** Skyddslock för epilatorhuvud (ben/armar)
- B** Snabbkåpan
- C** Mild kåpa (➡ Sidan 183)
- ① Hudskydd
  - ② Frigöringsfläns för kåpa
  - ③ Ram
- D** Epilatorhuvud för ben/armar
- ④ Epilatorskivor
- E** Skyddslock för epilatorhuvud (armarhålor/bikinilinje)
- F** Epilatorhuvud för armhåla/bikinilinje
- ⑤ Hudskydd (metalldelen på utsidan)
  - ⑥ Frigöringsfläns för ramen
  - ⑦ Ram
  - ⑧ Epilatorskivor (insida)
- G** Bikinikam (➡ Sidan 180)
- H** Rakhuvud
- ⑨ Ytterfolie
  - ⑩ Trimmer
  - ⑪ Knapp för utskjutbar trimmer
  - ⑫ Ram
  - ⑬ Innerblad
  - ⑭ Frigöringsknapp för ramen
- I** Skyddskåpa för fotvårdshuvud
- J** Fotvårdshuvud
- ⑮ Fil
  - ⑯ Frigöringsknapp för ramen
  - ⑰ Ram
- K** Huvudenhet
- ⑱ Frigöringsknapp för huvudet
  - ⑲ LED-lampa
  - ⑳ Lägeslampa
  - ㉑ Strömbrytare
  - ㉒ Laddningslampa
  - ㉓ Uttag
- L** AC-adapter (RE7-77)  
(Formen på AC-adapttern varierar beroende på område.)
- ㉔ Adapter
  - ㉕ Strömkontakt
  - ㉖ Strömsladd
  - ㉗ Apparatkontakt
- Tillbehör
- M** Rengöringsborste
- N** Väska

Tillbehör	ES-ED92	ES-ED22
Skyddslock för epilatorhuvud (ben/armar) [A]	✓	✓
Skyddslock för epilatorhuvud (armarhålor/bikinilinje) [E]	✓	—
Bikinikam [G]	✓	—
Skyddskåpa för fotvårdshuvud [I]	✓	—
Snabbkåpan [B]	✓	✓
Mild kåpa [C]	✓	✓
Epilatorhuvud för armhåla/bikinilinje [F]	✓	—
Rakhuvud [H]	✓	—
Epilatorhuvud för ben/armar [D]	✓	✓
Fotvårdshuvud [J]	✓	—
Väska [N]	✓	✓

## Laddning

Ladda apparaten före användning för att erhålla bästa prestation. Du kan inte använda apparaten medan den laddas upp.

### Laddningstid = ca. 1 timme

Epilatorn kan användas cirka 30 minuter (40 minuter om du använder den milda kåpan) efter 1 timmas laddning. (Detta kan variera beroende på temperatur.)

### Anslut AC-adaptorn till epilatorn (a) och ett eluttag (b).

- Rekommenderad omgivningstemperatur vid laddning är 15 - 35 °C. Batteriets förmåga kan minska eller inte ladda i extremt låga eller höga temperaturer.

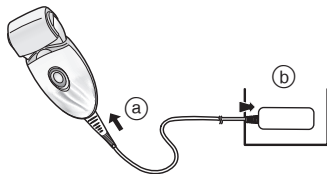

#### Under pågående laddning



Ett rött ljus lyser.

#### När laddningen är klar

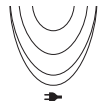

Den röda lampan slocknar.

#### Felaktig laddning



Blinkar två gånger per sekund.

- Laddningstiden kan minska beroende på laddningskapacitet.
- Efter det att laddningen är klar, tänds laddningslampan och släcks sedan efter fem sekunderna när strömbrytaren vrids till PÅ med epilatorn strömansluten. Detta visar att epilatorn är fulladdad.
- Upprepade laddningar försämrar inte batteriets prestanda.

- När epilatorn laddas för första gången eller om den inte använts på mer än sex månader, kan den tid det tar att ladda epilatorn öka, eller så kan det dröja några minuter innan laddningslampan börjar lysa. Om apparaten fortsätter att vara ansluten kommer lampan att börja lysa så småningom.

## Före användning

### Byte av huvudet

- 1 Ta loss huvudet medan du trycker ner knappen för att frigöra huvudet.
- 2 Tryck fast huvudet tills det klickar till.

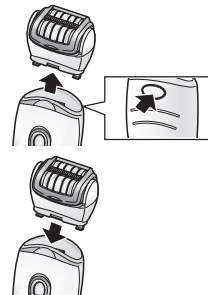

### Användning av bikinikam ES-ED92

#### Sätt på bikinikammen på rakhuvudet och skjut upp trimmern.

- När bikinikammen har satts på ska du se till att kammen har nära kontakt med huden.

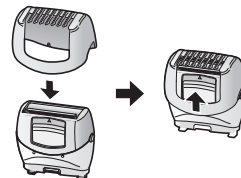

### <LED-lampa>

LED-lampan tänds när strömmen är påslagen.  
Lampan förblir påslagen så länge strömmen är PÅ.



### <Välj läge>

Driften ändras i följande ordningsföljd för varje tryckning på strömbrytaren: "Normal" → "Mjuk" → "AV".

#### Normal

I normalt läge sker epileringen på kort tid med snabb skivrotationshastighet.

- Den orangefärgade lampan lyser när du använder läget Normal.

#### Mjuk

I det mjuka läget kontrolleras skivrotationshastigheten och minimerar hudirritationen vid epileringen.

- Den gröna lampan lyser när det mjuka läget används.

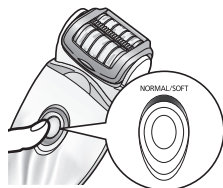

#### AV

Strömmen stängs AV.

### <När batterikapaciteten är låg>

- Laddningslampan (→) blinkar en gång i sekunden.
- Drifttiden varierar beroende på användning eller temperatur efter det att laddningslampan blinkar.



## Använda epilatorhuvudet

### Områden som är lämpliga för epilering



Epilatorn kan användas på områden som är markerade med .

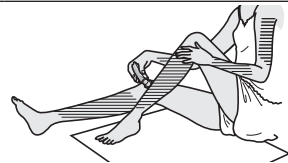



### ES-ED92

Epilatorn kan användas på områden som är markerade med .

Innan du epilerar bikinilinjerna: Ta på bikinibyxor eller trosor e.d. och undersök vilket område du vill epilera.



- Om du använder epilatorn på andra områden än de som har markerats  , kan det vara smärtsamt eller orsaka hudproblem.

### Områden som är inte lämpliga för epilering

Epilatorn bör inte användas på insidan av överarmen eller på områden som armbågar eller knän med lite lösare hud.



WET-epilering (epilering efter det att huden och epilatorn har fuktats och skum har applicerats) gör din hud mjukare så att det blir mildare för huden vid epilering. För TORR epilering, börja med steg 3. Torka bort eventuell fukt eller svett från huden före TORR epilering.

## 1 Fukta huden.

## 2 Fukta skivorna och applicera en liten mängd flytande duschgel på diskarna.

- Använd alltid duschgel vid våtepilering.
- Skölj bort eventuella duschgelrester från dina händer.



## 3 Välj läget genom att trycka på strömbrytaren [K(2)].

(⇒ Sidan 181)

- Skum bildas. Skummet gör så att epilatorn lättare glider så att man kan epilera snabbare.



- Vi rekommenderar att du använder apparaten i en omgivningstemperatur på 5 - 35 °C. Om den används utanför detta kan det hända att apparaten slutar fungera.

## <Epilering av ben och armar>



Uppåt från ankeln.  
Inåt från armarnas  
utsida.



## <Epilering av armhålor eller bikinilinjje> ES-ED92



Rör i olika riktningar,  
eftersom armhålor/  
bikinilinjehårstrån växer i  
olika riktningar.



Släta ut huden med dina  
fingrar, och för  
apparaten långsamt  
inifrån och ut mot  
hårriktningen.

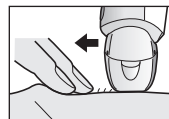

## Tips för optimal epilering

Hårborttagningen är inte permanent, därför rekommenderar vi att du efter 2:a användningen epilering armhålorna **en gång i veckan** och armar och ben **en gång var annan vecka**.

### <För nybörjare/de med känslig hud>

Vi rekommenderar att du använder den milda kåpan när du epilering för första gången eller om du har känslig hud.

Den milda kåpan har ett hudskydd för mildare epilering, så du kan avlägsna hår medan huden hålls ner för att minska smärtan.

• Vi rekommenderar även att du använder det mjuka lägets rotation.

(⇒ Sidan 181)

1. Avlägsna snabbkåpan [Ⓔ].
2. Sätt på den milda kåpan [Ⓒ].

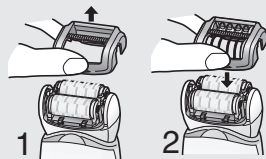

- Rodnaden kan uppstå efter användning. En kall handduk hjälper om du känner smärta eller det uppstår hudutslag.
- Om din hud blir torr efter epilering rekommenderar vi att du använder fuktlotion i två dagar efter epilering.
- Se till att huden är ren före användning.

### <Bästa hårlängd för epilering>

Trimma hårväxten före epilering första gången eller om du inte epilering på länge. Borttagningen blir enklare och mindre smärtsamt när håret är kort.

## Användning av rakhuvudet [ES-ED92]

VÅT rakning med tvällödder gör skinnet glatt så att man kan raka tätare på huden. För TORR rakning behöver man inte göra steg 3. Torka bort eventuell fukt eller svett från huden före TORR rakning.

- 1 **Sätt på rakhuvudet [H].**
  - Kontrollera att bikinikammen [G] är bortkopplad.
- 2 **Kontrollera att ytterfolien inte är deformerad eller skadad.**
- 3 **Fukta din hud och applicera duschgel.**
  - Använd inte rakkräm, hudkräm eller hudlotion då det kommer att täppa till bladen.
- 4 **Välj läget genom att trycka på strömbrytaren [K(2)].**  
(⇒ Sidan 181)
  - Tryck varsamt så att hela bladet har kontakt med huden och bладыtan inte rör sig uppåt och nedåt.

## Använda fotvårdshuvudet [ES-ED92]

- Fotvårdshuvudet kan inte användas i badkaret eller i duschen.
- Var noga med att ladda apparaten helt och hållet före användning.
- Vi rekommenderar användning av produkten inom 30 minuter efter bad eller dusch. Fötterna ska vara rena. Torka bort allt vatten från huden. (Varje användning bör vara cirka 10 minuter (5 minuter per fot, totalt 10 minuter för båda fötterna).)

## 1 Sätt på fotvårdshuvudet [1].

- Tryck ner hårt tills du hör ett "klick".

## 2 Tryck en gång på strömbrytaren [K 21].

- Det normala läget rekommenderas för rotationshastighet. (➔ Sidan 181)

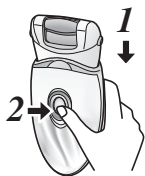

## 3 Lägg fotvårdshuvudet mot huden och börja fila.

- Om du filar ett område för länge, kan det bli för varmt av friktionen. För att undvika detta, ändrar du filpositionen lite grann under filningen.
- Filning bör göras ungefär varannan vecka.

### Grundläggande fotvård

Använd inte produkten för att fila någonting annat än förhårdnader och hård hud på fötterna.



<Använd på>

#### Förhårdnader

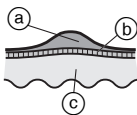

En förhårdnad är ett hårt hudlager som bildas genom upprepat tryck eller nötning.

- (a) Hårt hudlager
- (b) Överhud
- (c) Hud

### Att vara försiktig med när du filar

Före användning

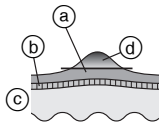

Efter användning

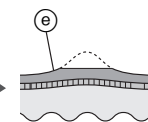

- (a) Hårt hudlager
- (b) Överhud
- (c) Hud
- (d) Del att ta bort
- (e) Lämna en del av det hårda hudlagret.

- Om man filar för djupt på ett område, kan det leda till smärta eller inflammation.
- Om man filar ett för stort område kan det leda till att ännu större förhårdnader bildas. Var därför noga med att lämna kvar en del av det hårda hudlagret.

### Tips för förflyttning av fotvårdshuvudet

Rör i pilens riktning.

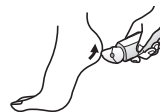

Använd den lediga handen för att underlätta filningen.





## Rengöring

- Rengör alltid huvud och lock efter användning så att de hålls i ett hygieniskt skick.
- Stäng av apparaten och koppla loss den från nätet innan den rengörs.
- Var försiktig så att du inte skadar hudskyddet, ramen, den snabba kåpan eller den milda kåpan under rengöringen.

## Torr rengöring [B C D F H]

### Epilatorhuvud/Rakhuvud

1. Lyft upp den snabba/milda kåpan och ramen samtidigt som du håller i frigöringsflänsen för kåpan [B C 2]/frigöringsflänsen för ramen [F 6] eller tar bort ramen genom att trycka på frigöringsknappen för ramen [H 14].
2. Rengör den milda kåpan [C], epilatorhuvudet [D, F] och rakhuvudet [H] med rengöringsborsten [M].

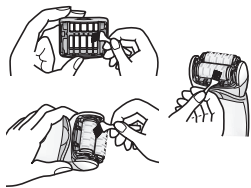
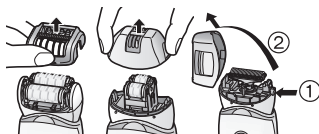

## Våt rengöring [B C D F H J]

### Epilatorhuvud/Rakhuvud

1. Fukta skivor och blad och applicera flytande handtvål på dem.



2. Slå på strömbrytaren så att skum bildas.



3. Tvätta huvudet med vatten för att tvätta bort hårstrån.

- Använd inte varmt vatten.
- Om tvålen inte sköljs av ordentligt kan vita tvålorester byggas upp som blockerar skivornas och bladens rörelser.
- Skölj rakhuvudet med ramen borttagen.



4. Stäng av strömbrytaren och torka av apparaten med en torr duk och torka den väl.

## Fotvårdshuvud

1. Applicera flytande tvål mitt på filen.
2. Häll på lite vatten på filen och slå på den.
3. Skölj av partiklarna nogga med (ljust) vatten.
4. När du har stängt av produkten tar du bort ramen och sköljer av insidan.
5. Torka av med en torr trasa och låt torka på en plats med bra ventilation.

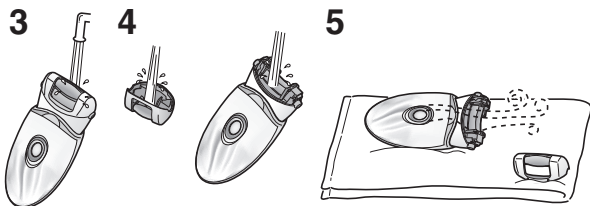

## Byte av ytterfolien

Vi rekommenderar byte av ytterfolien [H⊙] **varje år** och innerbladet **vart annat år**. Avlägsna ytterfolien för rakhuvudet [H] endast när det ska bytas.

1. Tryck försiktigt på den yttre folien och använd en fingernagel för att peta loss plastpanelen (b) på bladet från hakarna (a) på ramens insida.
2. Den nya ytterfolien måste böjas något och tryckas in till dess den hakar fast i ramen.

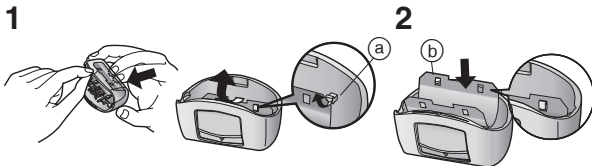

## Byta filen

Filen håller i cirka 1 år (under förutsättning att den används varannan vecka, cirka 10 minuter per användning). Vi rekommenderar att du byter den ungefär en gång per år.

1. Tryck med fingret och lossa filen.
2. Passa in delen formad  med markeringen  och tryck ner.

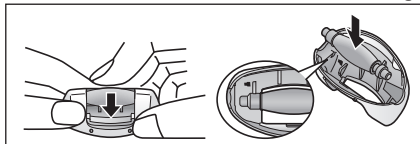

Problem		Möjlig orsak	Åtgärd
Apparaten fungerar inte.		▶ Apparaten är inte laddad.	▶ Ladda apparaten full.
		▶ Strömbrytaren är PÅ med adaptern ansluten till vägguttaget.	▶ Laddning är endast möjlig när apparaten är ansluten till vägguttaget. ▶ Koppla loss från vägguttaget före användning.
	<b>Vid epilering</b>	▶ Hudskydd eller skivor är deformerade, spruckna eller trasiga.	▶ Begär reparation hos ett auktoriserat servicecenter.
	<b>Vid epilering eller rakning</b>	▶ Hårdamm har ansamlats. ▶ Duschgel har fastnat på skivor och blad.	▶ Avlägsna hårdammet. ▶ Tvätta bort det genom blötläggning i varmt vatten.
	<b>Vid vård av fötter</b>	▶ Ramen sitter inte ordentligt fast.	▶ Sätt fast ramen ordentligt.
Användningstiden är kort.		▶ Apparaten används inte vid rekommenderad användningstemperatur.	▶ Använd apparaten vid den rekommenderade användningstemperaturen på 5 - 35 °C.
Det går inte att ta bort hår.	<b>Vid epilering</b>	▶ Apparaten trycks för hårt mot huden.	▶ Apparaten ska tryckas varligt mot huden.
		▶ Inte fulladdad	▶ Ladda apparaten full.
		▶ Apparaten används till långt hår.	▶ Använd apparaten till hårstrån som är cirka 2 - 3 mm långa.
		▶ Apparaten är felplacerad eller rörs inte på rätt sätt.	▶ Se sida 182.
		▶ Apparaten trycks för hårt mot huden.	▶ Apparaten ska tryckas varligt mot huden.
Håret blir stubbat.		▶ Inte fulladdad	▶ Ladda apparaten full.
Apparaten stoppar under användning.		▶ Hårdamm har ansamlats.	▶ Avlägsna hårdammet.
Apparaten tar inte bort hår lika effektivt som förut.		▶ Hudskydd eller skivor är deformerade, spruckna eller trasiga.	▶ Begär reparation hos ett auktoriserat servicecenter.

Problem		Möjlig orsak	Åtgärd
Apparaten klipper inte effektivt som förut.	Vid rakning	▶ Hårdamm har ansamlats.	▶ Avlägsna hårdammet.
		▶ Bladet är deformerat.	▶ Byt ut bladet. Riktlinjer för byte:
		▶ Bladet är utslitet.	▶ Ytterfolie: Omkring ett år Innerblad: Omkring två år
Det går inte att fila.	Vid vård av fötter	▶ Filen är utsliten.	▶ Byt ut filen. Riktlinjer för byte: Omkring ett år
		▶ Apparaten används i det mjuka läget.	▶ Testa att använda apparaten i det normala läget.
Lukten går inte bort.		▶ Den är smutsig.	▶ Blötlägg filen i vatten i cirka 24 timmar och tvätta det sedan.

Om problem fortfarande inte kan lösas, kontakta affären där du köpte enheten eller kontakta ett av Panasonic auktoriserat servicecenter för reparation.

## Batterilivstid

Batteriets livstid är cirka 3 år om det laddas varje vecka. Batteriet i epilatorn får inte bytas av användaren. Byt ut batteriet hos en auktoriserad serviceverkstad.

## Hur man tar ut de inbyggda laddningsbara batteriet

**Avlägsna det inbyggda laddningsbara batteriet när epilatorn ska kasseras.**

Lämna in batteriet på en återvinningsstation för batterier om en sådan finns.

Denna figur får endast användas vid kassering av epilatorn, och inte för reparation. Om du själv monterar isär epilatorn kommer den inte längre att vara vattentät, vilket kan orsaka funktionsfel.

- Koppla bort strömsladden från epilatorn innan du tar ut batteriet.
- Tryck på strömbrytaren för att slå på strömmen och låt sedan strömmen vara på till dess att batteriet är helt urladdat.
- Genomför steg ① - ⑤, lyft batteriet och avlägsna det.
- Var försiktig så att du inte kortsluter batteriet.

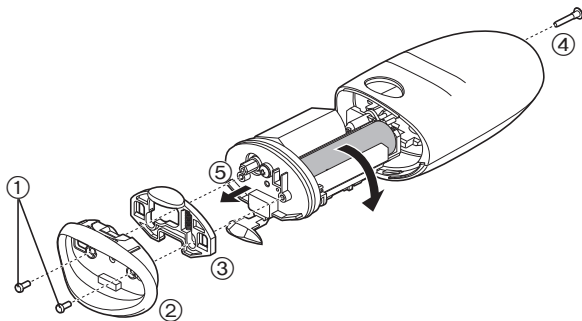

## Miljörelaterad information och återanvändning

Denna epilator innehåller ett litium-jon batteri.

Var noga med att avyttra batteriet på en för ändamålet avsedd plats, om sådan finns i landet där du bor.

## Garanti

Var god besök Panasonic hemsida <http://panasonic.net/> eller kontakta en auktoriserad serviceverkstad (du hittar kontaktinformation i den paneuropeiska garantisedeln) om du behöver information eller om epilatorn eller sladden skadas.

## Specifikationer

Strömförsörjning	Se AC-adaptorns märkplåt. (Automatisk spänningsomvandling)
Laddningstid	Cirka 1 timme
Bullernivå	Epilatorhuvud för ben/armar: 68 (dB (A) re 1 pW) Epilatorhuvud för armhåla/bikinilinjé: 70 (dB (A) re 1 pW) Rakhuvud: 63 (dB (A) re 1 pW) Fotvårdshuvud: 64 (dB (A) re 1 pW)

Denna produkt är endast avsedd för hushållsbruk.

## Information för användare om hopsamling och avfallshantering av gammalt material och använda batterier



Dessa symboler på produkter, förpackningar och/eller medföljande dokument betyder att man inte ska blanda elektriska och elektroniska produkter eller batterier med vanliga hushållssopor.



För att gamla produkter och använda batterier ska hanteras och återvinnas på rätt sätt ska man ta dem till passande uppsamlingsställe i enlighet med nationella bestämmelser och direktiven 2002/96/EC och 2006/66/EC.

När du kasserar dessa produkter och batterier på rätt sätt hjälper du till att spara på värdefulla resurser och

förebygga en potentiell negativ inverkan på människors hälsa och på miljön som annars skulle kunna uppstå p.g.a. otillbörlig avfallshantering.

För mer information om uppsamling och återvinning av gamla produkter och batterier, var god kontakta din kommun, din avfallshanterare eller det försäljningsställe där du köpte din artikel.

Olämplig avfallshantering kan beläggas med straff i enlighet med nationella bestämmelser.

### För affärsanvändare inom den Europeiska Unionen

Om du vill kassera elektrisk eller elektronisk utrustning, var god kontakta din återförsäljare eller leverantör för ytterligare information.

### [Information om avfallshantering i länder utanför den Europeiska unionen]

Dessa symboler är endast giltiga inom den Europeiska Unionen. Om du vill kassera dessa föremål, var god kontakta dina lokala myndigheter eller din lokala återförsäljare och fråga efter rätt metod för avfallshantering.

## Indhold

<b>Sikkerhedsforanstaltninger .....</b>	<b>194</b>	Rengøring.....	<b>205</b>
Tilsigtet brug.....	198	Udskiftning af det ydre folie .....	206
Sådan kommer du hurtigt i gang med epilering.....	198	Udskiftning af filen .....	206
Identifikation af dele.....	199	Fejlfinding .....	207
Opladning.....	200	Batteri-levetid.....	209
Inden brug .....	200	Fjernelse af det indbyggede genopladelige batteri .....	209
Brug af epileringshovedet .....	201	Garanti .....	209
Brug af shaverhoved.....	203	Specifikationer.....	209
Brug af fodplejehovedet .....	203		

Tak fordi du valgte dette Panasonic-produkt.

Læs venligst alle instruktioner inden brug, og opbevar denne brugsanvisning på et sikkert sted.

## Advarsel

- Dette apparat kan anvendes af børn i alderen fra 8 år og opefter samt af personer med reducerede fysiske, sensoriske eller mentale evner eller manglende erfaring og viden, såfremt de har fået vejledning eller instruktioner i, hvordan de skal bruge apparatet på en sikker måde og forstår de farer, der kan opstå. Børn må ikke lege med apparatet. Rengøring og brugervedligeholdelse må ikke foretages af børn uden opsyn.
- Ledningen kan ikke udskiftes. Hvis ledningen er beskadiget, bør AC-adaptoren kasseres.
- Brug ikke noget andet end den medfølgende AC-adaptor.



## ► Brug af epileringshovedet/shaverhovedet

- Apparatet kan anvendes til våd eller tør epilering. Det følgende er symbolet **for en våd epilator**. Det betyder, at epileringshovedet/shaverhovedet kan anvendes i karbad eller brusebad.



## ► Brug af fodplejehovedet

- Det følgende er symbolet **for et vaskbart fodplejehoved**. Symbolet betyder, at apparatlegemet kan rengøres under vand.



- Tag apparatlegemet fra AC-adaptoren, inden det rengøres i vand.

## Sikkerhedsforanstaltninger

For at reducere risikoen for personskade, tab af menneskeliv, elektrisk stød, brand og tingsskade skal følgende sikkerhedsforanstaltninger altid overholdes.

### Symbolforklaring

Følgende symboler anvendes til at klassificere og beskrive fareniveauet samt graden af person- eller tingsskade, der kan forekomme, hvis betegnelsen tilsidesættes, og der forekommer forkert anvendelse.

 **FARE** Angiver en potentiel fare, der vil resultere i alvorlig tilskadekomst eller dødsfald.

 **ADVARSEL** Angiver en potentiel fare, der kan resultere i alvorlig tilskadekomst eller dødsfald.

 **FORSIGTIG** Angiver en fare, der kan resultere i mindre tilskadekomst.

Følgende symboler anvendes til at klassificere og beskrive typen af anvisninger, der skal overholdes.

 Dette symbol bruges til at advare brugere om en bestemt anvendelsesmetode, der ikke må udføres.

 Dette symbol bruges til at advare brugere om en bestemt fremgangsmåde, der skal overholdes for at bruge apparatet på sikker vis.

## ADVARSEL

 Dette produkt har et indbygget, genopladeligt batteri. **Må ikke udsættes for ild eller høj varme. Må ikke oplades, anvendes eller opbevares ved høj temperatur.**  
- Dette kan det resultere i overophedning, antændelse eller eksplosion.

 **Må ikke opbevares inden for rækkevidde af børn eller babyer. Lad ikke børn bruge produktet.**  
- Dette kan resultere i uheld eller tilskadekomst som følge af utilsigtet indtagelse af det indre blad, børsten, osv.

 **Produktet må aldrig skilles ad, på nær ved bortskaffelse.**  
- Dette kan resultere i brand, elektrisk stød eller personskade.

 **Produktet må ikke ændres eller repareres.**  
- Dette kan resultere i brand, elektrisk stød eller personskade. Kontakt et autoriseret servicecenter for at få foretaget reparationer (udskiftning af batteri, m.m.).

 **Produktet må ikke anvendes på nogen måde der overstiger den angivne kapacitet for stikkontakten eller ledningsnettet.**  
- Hvis den angivne kapacitet overskrides ved at der tilsluttes for mange stik til én kontakt, kan det forårsage brand som følge af overophedning.

 **Ledningen må ikke beskadiges eller ændres, ej heller bøjes, trækkes eller snoes med kraft. Ydermere må ledningen ikke klemmes eller ligge under noget tungt.**  
- Dette kan resultere i elektrisk stød eller brand som følge af kortslutning.

 **Benyt aldrig apparatet, hvis AC-adaptoren er beskadiget, eller hvis strømstikket sidder løst i stikkontakten.**  
- Dette kan resultere i elektrisk stød eller brand som følge af kortslutning.

## ADVARSEL

 **Adaptoren må aldrig sættes i stikkontakten eller tages ud med våde hænder.**

- Dette kan resultere i elektrisk stød eller personskade.

 **AC-adaptoren må ikke nedsænkes i vand eller vaskes med vand.**

- Dette kan resultere i elektrisk stød eller brand som følge af kortslutning.

 **Anbring ikke AC-adaptoren i nærheden af en håndvask eller et badekar, der er fyldt med vand.**

- Dette kan resultere i elektrisk stød eller brand som følge af kortslutning.

 **Brug ikke noget andet end den medfølgende AC-adaptor. Desuden må den medfølgende AC-adaptor ikke anvendes til opladning af andre produkter.**

- Dette kan resultere i forbrænding eller brand som følge af kortslutning.

**Afbryd omgående enhver anvendelse og tag adaptoren fra, hvis der forekommer en uregelmæssighed eller funktionsfejl.**

- Anvendelse under sådanne forhold kan forårsage brand, elektrisk stød eller personskade.

 **<Tilfælde af uregelmæssighed eller funktionsfejl>**

• Hovedkomponenten, adaptoren eller ledningen er deform eller unormalt varm.

• Hovedkomponenten, adaptoren eller ledningen lugter brændt.

• Der forekommer en unormal lyd ved anvendelse eller opladning af hovedkomponenten, adaptoren eller ledningen.

- Anmod omgående om eftersyn eller reparation hos et autoriseret servicecenter.

 **Sæt adaptoren eller stikket til apparatet helt i.**

- Undladelse heraf kan resultere i brand, elektrisk stød eller forbrænding.

 **Sørg altid for, at apparatet anvendes med en elektrisk strømkilde, der passer til den normerede spænding, som er angivet på AC-adaptoren.**

- Undladelse heraf kan resultere i brand, elektrisk stød eller forbrænding.

 **Tag altid adaptoren ud af stikkontakten ved rengøring.**

- Undladelse heraf kan resultere i elektrisk stød eller personskade.

 **Rengør strømstikket og stikket til apparatet regelmæssigt for at forhindre støvansamling.**

- Undladelse heraf kan resultere i brand som følge af isoleringsfejl forårsaget af fugt.  
Afbryd adaptoren, og tør den af med en tør klud.

## FORSIGTIG

 **Ledningen må ikke vikles rundt om adaptoren ved opbevaring.**  
- Dette kan forårsage, at ledningstråden afbryder ved belastning, og kan resultere i brand som følge af kortslutning.

 **Må ikke tabes eller udsættes for stød.**  
- Gøres dette, kan det resultere i personskade.

 **Lad ikke nåle eller affald sidde på strømstikket eller stikket til apparatet.**

- Dette kan resultere i elektrisk stød eller brand som følge af kortslutning.

 **Undgå at trykke for hårdt på bladet ved anvendelse af shaverhovedet.**

- Dette kan forårsage beskadigelse, som resulterer i hudskader.

# **FORSIGTIG**

 **Rør ikke ved bladdelen (metaldelen) af det indre blad.**  
- Dette kan forårsage håndskader.

 **Undlad at lyse direkte ind i øjnene i længere tid.**  
- Dette kan medføre svimmelhed.

 **TÆND ikke for kontakten, hvis hovedet ikke er sat på.**  
- Dette kan forårsage fingerskader eller resultere i indvikling af hår eller tøj samt beskadigelse.

 **Må ikke anvendes, hvis rammen er afmonteret.**  
- Dette kan forårsage hudskader eller resultere i indvikling af hår eller tøj samt beskadigelse.

 **Tag adaptoren ud af stikkontakten, når den ikke oplader.**  
- Undladelse heraf kan forårsage elektrisk stød eller brand på grund af overgang som følge af isoleringsforringelse.

 **Tag adaptoren eller stikket til apparatet fra ved at holde fast i adaptoren eller apparatet frem for i ledningen.**  
- Hvis apparatet afbrydes ved at trække i ledningen, kan det forårsage elektrisk stød eller personskaade.

 **Se efter, at hudbeskytteren, skiven, bladet og rammen er fri for deformiteter, revner og skader før brug.**  
- Undladelse heraf kan resultere i skader på huden.

 **Hudbeskytteren bliver let deform. Derfor bør den opbevares med beskyttelseshætten påsat.**  
- Undladelse heraf kan resultere i deformation eller beskadigelse af hudbeskytteren, hvilket kan forårsage skader på huden.

 **Brug kun apparatet til dets tilsigtede formål.**  
- Undladelse heraf kan resultere i tilskadekomst.

## ► Information om brug af epileringshovedet/shaverhovedet

 **Undlad at trykke apparatet hårdt mod huden, bevæge det gentagne gange over det samme sted eller bevæge det frem og tilbage over ét sted. Undlad også at foretage stødende bevægelser.**

- Dette kan resultere i personskaade eller hudirritation eller forøget smerte.

 **Benyt ikke epileringshovedet til ben/arme til at epilere dine armhuler og bikinilinje.**

- Dette kan resultere i personskaade eller hudirritation.

### Må ikke anvendes i følgende tilfælde:

- Under eller umiddelbart før menstruation, under graviditet og ca. en måned efter fødslen
  - På solbrændt hud
  - Hvis du føler dig dårligt tilpas, eller hvis du føler en uregelmæssighed i huden eller kroppen
- Anvendelse i disse tilfælde kan forårsage hudfølsomhed eller resultere i inflammation, blødning eller forhøjet smerte.

### Må ikke anvendes på følgende dele af kroppen:

- Områder med skadet hud, udsætt, blå mærker, vorter, bumser, m.m.
  - Ansigt, kønsdele og området omkring kønsdelene samt på lårene
  - Indersiden af overarmene og andre områder såsom albuer og knæ, som er tilbøjelige til at være mere løse
- Dette kan resultere i personskaade, hudirritation eller blødning.

# FORSIGTIG

## Følgende personer bør ikke anvende dette apparat:

- Personer, der lider af atopisk dermatitis eller udslett og andre hudsygdomme
  - Personer med allergisk diatese eller personer, der er følsomme over for kosmetik, tøj, metaller, osv.
  - Personer, der let udvikler betændelse
  - Personer, der lider af åreknuder, diabetes, hæmofili, osv.
  - Personer, der har svært ved at holde op med at bløde
  - Personer, der har lidt af hudproblemer (materiedannelse, betændelse, osv.) forårsaget af epilering (plukning, depilation, voksning, osv.)
- Anvendelse i disse tilfælde kan forårsage hudfølsomhed eller resultere i inflammation, blødning eller forhøjet smerte.

## Må ikke anvendes epileringshovedet/shaverhovedet på følgende måder:

- Anvendelse lige inden svømning eller havbadning (anvendelse bør finde sted mindst to dage før sådanne aktiviteter)
  - Anvendelse lige inden badning
  - Deling med andre personer
  - Deltagelse i ekstremsport eller motion lige efter epilering
- Dette kan resultere i infektion eller betændelse forårsaget af bakterier, der trænger ind i kroppen fra porerne.

## Hvis hudproblemer vedbliver i to dage eller længere efter behandling, skal du afbryde brugen af enheden og søge råd hos en dermatolog.

- Undladelse heraf kan medføre, at symptomerne forværres.

## Tryk forsigtigt hudbeskytteren mod huden i en 90 graders vinkel.

- Undladelse heraf kan forårsage hudskader eller resultere i indvikling af hår eller tøj samt beskadigelse.

## ► Information om brug af fodplejehovedet

### Må ikke anvendes fodplejehovedet på følgende måder:

- At file for dybt
  - At lade filen komme i kontakt med blødt hud
  - At file hård hud, hvis du har en sygdom i området omkring tåneglene
  - At bruge fodplejehovedet i badet
  - Deling med andre personer
- Dette kan forårsage skader på huden, infektion, betændelse, blødning eller andre problemer eller forværring af sådanne symptomer.

## Når apparatet anvendes til at file, skal du være opmærksom på, i hvilken retning apparatlegemet bevæger sig.

- Filens rotation kan forårsage, at apparatlegemet bevæger sig i en uventet retning og forårsager skade på huden.

## • Personer som lider af diabetes, dårlig blodcirkulation i fødderne, hævede fødder, kløe, smerte eller meget varme fødder bør konsultere deres læge inden de bruger fodplejehovedet.

## • Hvis huden ser unormal ud efter filning, skal du stoppe med at anvende fodplejehovedet og konsultere en dermatolog.

- Den hårde hud bør files lidt efter lidt over nogle dage.
  - Fil kun den hårde hud på fødderne.
- Manglende overholdelse af ovennævnte instruktioner kan forårsage skader på huden, infektion, betændelse, blødning eller andre problemer eller forværring af sådanne symptomer.

## ► Bortskaffelse af det genopladelige batteri

### **FARE**

Det genopladelige batteri må kun benyttes til denne epilator. Brug ikke batteriet til andre produkter.

Oplad ikke batteriet, efter det er blevet fjernet fra produktet.

- Må ikke brændes eller udsættes for varme.
  - Batteriet må ikke udsættes for vold, ej heller adskilles, ændres eller gennemhulles med et søm.
  - Lad ikke de positive og negative poler på batteriet få kontakt med hinanden ved brug af metalgenstande.
  - Bær og opbevar ikke batteriet sammen med metalliske smykker, såsom halskæder og hårnåle.
  - Du må ikke oplade, bruge eller efterlade batteriet, hvor det kan blive udsat for høje temperaturer, såsom i direkte sollys eller i nærheden af andre varmekilder.
  - Fjern aldrig røret.
- Dette kan det resultere i overophedning, antændelse eller eksplosion.

### **ADVARSEL**

Efter det genopladelige batteri er taget ud, må det ikke opbevares inden for børn og spædbørns rækkevidde.

- Batteriet vil skade kroppen, hvis det sluges ved et uheld.
- Hvis dette sker, skal en læge kontaktes med det samme.

Hvis batteriet lækker væske, skal følgende procedurer følges. Rør ikke ved batteriet med dine bare hænder.

- Batteriets væske kan medføre blindhed, hvis det kommer i kontakt med dine øjne.



- Gnid ikke dine øjne. Vask omgående med rent vand, og kontakt en læge.

- Batteriets væske kan forårsage betændelse eller skade, hvis det kommer i kontakt med huden eller tøjet.

Vask det omhyggeligt af med rent vand, og kontakt en læge.

### Tilsigtet brug

- Brug ikke terpentin, benzol, sprit, m.v. til rengøring af apparatet. Dette kan forårsage fejl, revner eller misfarvning på apparatlegemet. Tør apparatet af med en klud, der er grundigt vredet i sæbevand.
- Placer apparatet væk fra vaske, badeværelser eller andre steder med høj luftfugtighed, hvor det kan udsættes for vand og fugt efter brug.
- Placer ikke apparatet på steder, hvor det udsættes for høje temperaturer eller direkte sollys.
- Når epilatoren ikke bruges, skal du altid huske at montere beskyttelsesdækslet til epilatings-/fodplejehovedet og bikinikammen til shaverhovedet.

### Sådan kommer du hurtigt i gang med epilering

**1** Opladning  
➡ Side 200

**2** Valg af hoved  
➡ Side 200

**3** Epilering  
➡ Side 201

## Identifikation af dele

- A** Beskyttelseshætte til epileringshovedet (ben/arme)
- B** Hurtig-hætte
- C** Skånsom-hætte (➔ Side 203)
- ① Hudbeskytter
  - ② Hættefrigørelsesindhak
  - ③ Ramme
- D** Epileringshoved til ben/arme
- ④ Epileringsskiver
- E** Beskyttelseshætte til epileringshoved (armhule/ bikinilinje)
- F** Epileringshoved til armhule/ bikinilinje
- ⑤ Hudbeskytter (metaldel på ydersiden)
  - ⑥ Rammefrigørelsesindhak
  - ⑦ Ramme
  - ⑧ Epileringsskiver (indvendigt)
- G** Bikinikam (➔ Side 200)
- H** Shaverhoved
- ⑨ Ydre folie
  - ⑩ Trimmer
  - ⑪ Pop-up-trimmerkontakt
  - ⑫ Ramme
  - ⑬ Indre blad
  - ⑭ Rammefrigørelsesknop
- I** Beskyttelseshætte til fodplejehoved
- J** Fodplejehoved
- ⑮ Fil
  - ⑯ Rammefrigørelsesknop
  - ⑰ Ramme
- K** Apparatlegeme
- ⑱ Hovedfrigørelsesknop
  - ⑲ LED-lampe
  - ⑳ Lysindstilling
  - ㉑ Afbryderknop
  - ㉒ Opladningslys
  - ㉓ Indgangsstik
- L** AC-adaptor (RE7-77)  
(AC-adaptorens udformning er forskellig afhængigt af området.)
- ㉔ Adaptor
  - ㉕ Strømskik
  - ㉖ Ledning
  - ㉗ Stik til apparatet
- Tilbehør
- M** Rengøringsbørste
- N** Pose

Tilbehør	ES-ED92	ES-ED22
Beskyttelseshætte til epileringshovedet (ben/arme) <b>[A]</b>	✓	✓
Beskyttelseshætte til epileringshoved (armhule/ bikinilinje) <b>[E]</b>	✓	—
Bikinikam <b>[G]</b>	✓	—
Beskyttelseshætte til fodplejehoved <b>[I]</b>	✓	—
Hurtig-hætte <b>[B]</b>	✓	✓
Skånsom-hætte <b>[C]</b>	✓	✓
Epileringshoved til armhule/bikinilinje <b>[F]</b>	✓	—
Shaverhoved <b>[H]</b>	✓	—
Epileringshoved til ben/arme <b>[D]</b>	✓	✓
Fodplejehoved <b>[J]</b>	✓	—
Pose <b>[N]</b>	✓	✓

## Opladning

Lad apparatet helt op inden brug for at opnå den bedste ydelse. Du kan ikke benytte apparatet mens det oplades.

### Opladningstid = Cirka 1 time

Epilatoren kan anvendes i cirka 30 minutter (40 minutter ved brug af skånsom-hætten) efter 1 times opladning. (Dette afhænger af temperaturen.)

### Tilslut AC-adaptoren til epilatoren (a) og en stikkontakt (b).

- Den anbefalede omgivelsestemperatur til opladning er 15 - 35 °C. Batteriet oplades muligvis ikke under ekstremt lave eller høje temperaturer.

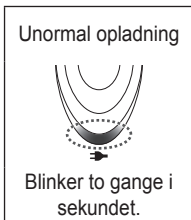
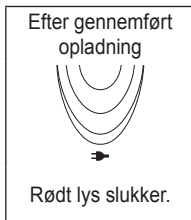
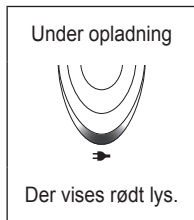
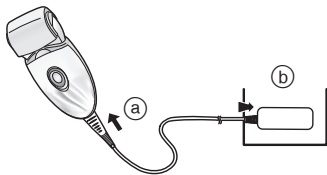

- Opladningstiden kan aftage afhængigt af opladningskapaciteten.
- Efter opladningen er fuldført, vil indstilling af afbryderknappen på ON (tændt) med epilatoren sat i stikkontakten få opladningslyset til at tænde og derefter slukke igen efter 5 sekunder. Dette viser, at epilatoren er fuldt opladet.
- Det vil ikke påvirke batteriets ydeevne at blive ved med at oplade det.

- Når epilatoren oplades første gang, eller når den ikke har været brugt i over 6 måneder, kan det tage længere tid at oplade epilatoren, eller opladningslyset vil muligvis ikke lyse før efter nogle få minutter. Med tiden vil det lyse, hvis opladningen fortsætter.

## Inden brug

### Udskiftning af hovedet

- 1 Fjern hovedet, mens du trykker på hovedfrigørelsesknappen.

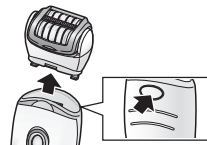

- 2 Skub på hovedet indtil det klikker.



### Brug af bikinikammen ES-ED92

Placer bikinikammen på shaverhovedet, og skub trimmeren op.

- Når bikinikammen er på plads, skal du sørge for, at kammen er i tæt kontakt med huden.

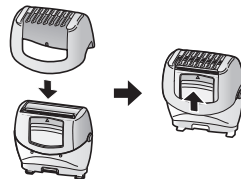



### <LED-lampe>

LED-lampen lyser, når der tændes for strømmen. Lampen vil forblive tændt, mens der er tændt for strømmen (ON).

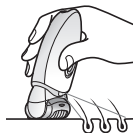

### <Vælg indstilling>

Funktionen vil skifte i rækkefølge fra "Normal" → "Blød" → "OFF" (slukket), hver gang der trykkes på afbryderknappen.

#### Normal

Ved Normal indstilling udføres epileringen på kort tid med hurtig skiverotationshastighed.

- Det orange lys vil tænde, når der anvendes Normal indstilling.

#### Blød

Blød indstilling vil regulere skivernes rotationshastighed og minimere irritation under epileringen.

- Det grønne lys vil tænde, når der anvendes Blød indstilling.

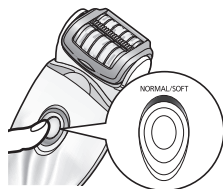

#### OFF (sluk)

Strømmen vil blive SLUKKET.

### <Når batterikapaciteten er lav>

- Opladningslyset (→) blinker en gang i sekundet.
- Driftstiden varierer, afhængigt af brugen eller temperaturen efter opladningslyset blinker.



## Brug af epileringshovedet

### Områder som er velegnede til epilering



Epilatoren kan bruges på de med  markerede områder.

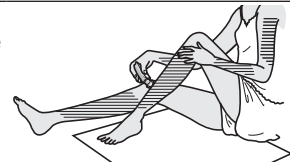

#### ES-ED92

Epilatoren kan bruges på de med  markerede områder.

Inden epilering af bikinilinen, sørg for at tage din badedragt eller trusser etc. på og find ud af, hvilke områder du ønsker at epilere.



- Brug af epilatoren på andre områder end de markerede   kan forårsage smerter eller hudproblemer.

### Områder som er ikke er velegnede til epilering

Epilatoren bør ikke bruges på indersiden af overarmene og andre områder såsom albuer og knæ, som er tilbøjelige til at være mere løse.



VÅD-epilering (epilering efter at huden og epilatoren er gjort våde og derefter anvendelse af skum) gør huden blødere, sådan at epileringen er mere skånsom mod huden. Start med trin 3 for TØR epilering. Tør fugt eller sved af huden før TØR epilering.

## 1 Gør huden våd.

## 2 Gør skiverne våde og put en lille smule flydende showergel på skiverne.

- Brug altid showergel under våd epilering.
- Skyl showergelen af dine hænder.



## 3 Vælg denne indstilling ved at trykke på afbryderknappen [Ⓚ 21]. (⇒ Side 201)

- Der laves skum. Skum får epilatoren til at glide bedre, så du kan bevæge den hurtigt.



- Vi anbefaler, at du bruger apparatet ved omgivelsestemperaturer mellem 5 - 35 °C. Bruges apparatet uden for dette interval, kunne det holde op med at virke.

## <Epilering af ben eller arme>



Opad fra anklen.  
Indad fra armens  
ydside.



## <Epilering af armhuler eller bikinilinie> ES-ED92



Bevæg i flere forskellige retninger, da hårene i armhulerne/omkring bikinilinjens vokser i forskellige retninger.



Stræk huden med fingrene og bevæg langsomt apparatet indefra og udefter imod hårets vokseretning.

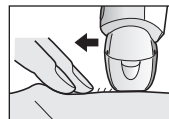

## Tips for bedste epilingsresultater

Hårfjernelsen er ikke permanent, så efter brug 2. gang anbefaler vi, at du epilering armhulerne cirka **en gang om ugen** og armene og benene cirka **hver anden uge**.

### <For begyndere/personer med følsom hud>

Når du foretager epilering første gang eller anvender apparatet til følsom hud, anbefaler vi, at du bruger skånsom-hætten.

Skånsom-hætten er udstyret med en hudbeskytter for mere skånsom epilering. Den kan fjerne hår, mens huden holdes nede for at reducere smerter.

• Vi anbefaler også at bruge rotation på 'Blød' indstilling.

(⇒ Side 201)

1. **Aftag hurtig-hætten [B].**

2. **Montér skånsom-hætten [C].**

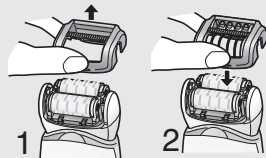

- Der kan eventuelt opstå rødhed efter brug. Et koldt håndklæde kan hjælpe, hvis du føler smerte, eller hvis der forekommer udslet.
- Hvis din hud bliver tør efter epilering, anbefaler vi, at du anvender fugtigheds lotion i to dage efter epileringen.
- Sørg for, at huden er ren før og efter brug.

### <Bedste hårlængde for epilering>

Trim dine hår inden du foretager epilering første gang, eller hvis du ikke har epilering i en længere periode. Det er nemmere at fjerne hårene og mindre smertefuldt, når hårene er korte.

## Brug af shaverhoved [ES-ED92]

Vådbarbering med sæbeskum gør huden glat for et tættere barbering. Trim 3 er ikke nødvendig ved en tørbarbering. Tør fugt eller sved af huden før tørbarbering.

**1 Påsæt shaverhovedet [H].**

- Bekræft, at bikinikammen [G] er taget af.

**2 Kontroller, at den ydre folie ikke er deformet eller beskadiget.**

**3 Gør huden våd og put showergel på huden.**

- Benyt ikke barbercreme, hudcreme eller hudlotion eftersom det sætter sig på skiverne.

**4 Vælg denne indstilling ved at trykke på afbryderknappen [K(2)]. (⇒ Side 201)**

- Pres blidt, så hele bladet er i tæt kontakt med huden, og bladets overflade ikke bevæger sig op og ned.

## Brug af fodplejehovedet [ES-ED92]

- Fodplejehovedet kan ikke anvendes i karbad eller brusebad.
- Sørg for at lade apparatet helt op inden brug.
- Vi anbefaler at produktet bruges indenfor 30 minutter efter bad eller brusebad. De rene fødder tørres af for vand på huden. (Hver behandling bør vare omkring 10 minutter (5 minutter på hver fod, 10 minutter i alt for begge fødder))

## 1 Montér fodplejehovedet [1].

- Tryk fast ned indtil du hører et "klik".

## 2 Tryk på afbryderknappen [K21] én gang.

- Normal indstilling anbefales til rotationshastighed. (➡ Side 201)

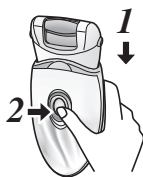

## 3 Sæt fodplejehovedet mod huden, og begynd at file.

- Når et enkelt sted files i lang tid kan det blive varmt på grund af gnidningen. For at undgå dette skal du sørge for at lave små ændringer i filestillingen mens du files.
- Filning bør foretages cirka en gang hver anden uge.

### Det grundlæggende omkring fodpleje

Brug ikke produktet til at file noget andet end callus eller hård hud på fødderne.



<Brug på>

#### Callus

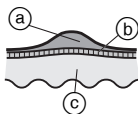

Callus er et hård hud som er dannet på grund af gentagne tryk eller slid.

- (a) Hård hud
- (b) Overhud
- (c) Hud

### Forsigtighed ved filning

Inden brug

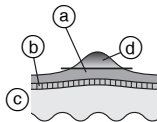

Efter brug

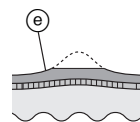

- (a) Hård hud
- (b) Overhud
- (c) Hud
- (d) Del som skal fjernes
- (e) Lad noget af de hårde lag blive tilbage.

- Hvis et område files for dybt kan det blive ømt eller betændt.
- Hvis man files et for stort område kan det resultere i, at der dannes en endnu større callus. Derfor skal du sørge for at lade noget af de hårde lag blive tilbage.

### Råd om bevægelse af fodplejehovedet

Bevæg apparatet i pilens retning.

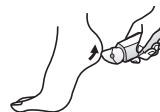

Brug din frie hånd til at støtte med under filning.



## Rengøring

- Rengør altid hovedet og hætter efter brug for at bevare dem i en hygiejnisk tilstand.
- Sluk for apparatet, og tag stikket ud inden rengøring.
- Pas på ikke at beskadige hudbeskytteren, rammen, hurtig-hætten og skånsom-hætten under rengøring.

## Tør rengøring [B C D F H]

### Epileringshoved/Shaverhoved

1. Løft hurtig-/skånsom-hætterne, rammen opad, mens du holder på hættefrigørelsesindhakket [B C ②]/ rammefrigørelsesindhakket [F ⑥], eller fjern rammen ved at trykke på rammefrigørelsesknappen [H ⑭].
2. Rengør skånsom-hætten [C], epileringshovedet [D, F] og shaverhovedet [H] med rengøringsbørsten [M].

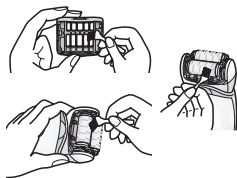
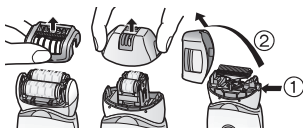

## Våd rengøring [B C D F H J]

### Epileringshoved/Shaverhoved

1. Gør skiverne og bladene våde, og put en lille smule flydende håndsæbe på dem.
2. Tænd for kontakten for at lave skum.
3. Vask hovedet med vand for at fjerne hår.
  - Undlad at bruge varmt vand.
  - Hvis sæbe ikke vaskes helt af, kan der samle sig en hvid aflejring, som forhindrer skiverne i at bevæge sig ordentligt.
  - Skyl shaverhovedet, mens rammen er afmonteret.
4. Sluk for kontakten, og tør apparatet grundigt af med en tør klud.



## Fodplejehoved

1. Kom flydende håndsæde på filens midterste del.
2. Hæld en lille smule vand på filen og tænd for kontakten.
3. Skyl alle urenheder grundigt af med vand eller lunken vand.
4. Når du har slukket for kontakten, kan du fjerne rammen og rense indvendigt.
5. Tør af med en tør klud og læg til tørre på et sted med god ventilation.

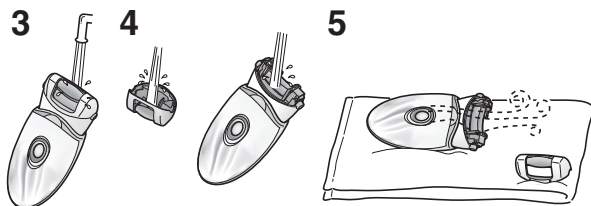

## Udskiftning af det ydre folie

Vi anbefaler, at den ydre folie [ⓂⓈ] udskiftes **hvert år**, og det indre blad **hvert andet år**. Fjern kun shaverhovedets ydre folie [Ⓜ], når det udskiftes.

1. Skub blidt til den ydre folie med fingrene, og brug samtidig en fingernegl til at løsne plastikpanelet (Ⓟ) på bladet fra taperne (ⓐ) på indersiden af rammen.
2. Den nye ydre folie skal bøjes en smule og trykkes ind, indtil den klemmes fast i rammen.

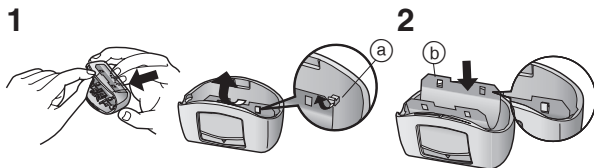

## Udskiftning af filen

Filens levetid er cirka 1 år (baseret på enkel brug hver 2. uge med cirka 10 minutter pr. behandling). Vi anbefaler at filen udskiftes cirka en gang om året.

1. Tryk ned med din finger og frigør filen.
2. Få den [Ⓜ] formede del til at flugte med den [Ⓜ] markerede side og tryk ned.

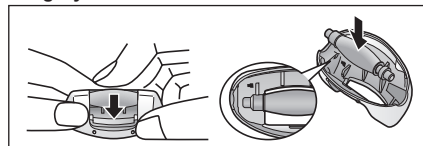

## Fejlfinding

Problem		Mulig årsag	Handling
Apparatet kører ikke.	<b>Ved epilering</b>	▶ Det er ikke opladet.	▶ Oplad apparatet helt.
		▶ Kontakten står på ON (tændt) med adaptoren forbundet til stikkontakten.	▶ Det er kun muligt at oplade, når adaptoren er forbundet til stikkontakten. Tag stikket ud af stikkontakten før brug.
		▶ Hudbeskytteren eller skiverne er deforme, revnede eller beskadiget.	▶ Anmod om reparation hos et autoriseret servicecenter.
		▶ Hårstøv har samlet sig sammen.	▶ Fjern hårstøvet.
<b>Ved epilering eller barbering</b>	▶ Showergel har sat sig fast på skiverne og bladet.	▶ Vask det af ved iblødlægning i varmt vand.	
	<b>Ved pleje af fødder</b>	▶ Rammen er ikke sat rigtig på.	▶ Sæt den på igen.
Brugstiden bliver kortere.	<b>Ved epilering</b>	▶ Apparatet bliver ikke anvendt ved den anbefalede brugstemperatur.	▶ Anvend apparatet ved den anbefalede brugstemperatur på 5 - 35 °C.
		▶ Apparatet trykkes for hårdt mod huden.	▶ Hold et nænsomt tryk mod huden.
		▶ Ikke fuldt opladet	▶ Oplad apparatet helt.
Kan ikke fjerne hår.	<b>Ved epilering</b>	▶ Apparatet anvendes på langt hår.	▶ Anvend apparatet til hår, der er ca. 2 - 3 mm langt.
Håret bliver til stubbe.	<b>Ved epilering</b>	▶ Enheden bliver ikke holdt eller bevæget korrekt.	▶ Se side 202.
Apparatet stopper under brug.	<b>Ved epilering</b>	▶ Apparatet trykkes for hårdt mod huden.	▶ Hold et nænsomt tryk mod huden.
	<b>Ved epilering</b>	▶ Ikke fuldt opladet	▶ Oplad apparatet helt.
Apparatet fjerner ikke hårene så godt som tidligere.	<b>Ved epilering</b>	▶ Hårstøv har samlet sig sammen.	▶ Fjern hårstøvet.
	<b>Ved epilering</b>	▶ Hudbeskytteren eller skiverne er deforme, revnede eller beskadiget.	▶ Anmod om reparation hos et autoriseret servicecenter.

Problem		Mulig årsag	Handling
Apparatet klipper ikke så godt som tidligere.	<b>Ved barbering</b>	▶ Hårstøv har samlet sig sammen.	▶ Fjern hårstøvet.
		▶ Bladet er deformt.	▶ Skift bladet ud.
		▶ Bladet er slidt.	Retningslinjer for udskiftning: ▶ Ydre folie: Ca. 1 år ▶ Indre blad: Ca. 2 år
Kan ikke file.	<b>Ved pleje af fødder</b>	▶ Filen er slidt.	▶ Skift filen ud.
		▶ Apparatet anvendes på Blød indstilling.	Retningslinjer for udskiftning: Ca. 1 år ▶ Prøv at bruge det på Normal indstilling.
Kan du ikke komme af med lugt.		▶ Det er snavset.	▶ Læg filen i blød i vand i ca. 24 timer, inden den vaskes.

Hvis problemet ikke kan løses, skal du kontakte den butik, hvor du købte produktet, eller et autoriseret Panasonic-servicecenter for reparation.



## Batteri-levetid

Levetiden for batteriet er 3 år, hvis det oplades cirka en gang om ugen. Batteriet i denne epilator er ikke beregnet til at blive udskiftet af forbrugeren. Få batteriet udskiftet hos et autoriseret servicecenter.

## Fjernelse af det indbyggede genopladelige batteri

Fjern det indbyggede, genopladelige batteri før bortskaffelse af epilatoren.

Sørg venligst for, at batteriet indleveres på et sted, der er officielt beregnet til dette formål, hvis der findes et sådant.

Den figur må kun anvendes ved bortskaffelse af epilatoren og må ikke anvendes til at reparere den. Hvis du selv skiller epilatoren ad, vil den ikke længere være vandtæt, hvorved der kan opstå funktionsfejl på den.

- Tag ledningen fra epilatoren, når batteriet fjernes.
- Tænd for apparatet ved at trykke på afbryderknappen, og lad det være tændt, indtil batteriet er helt afladet.
- Udfør trin ① til ⑤, løft batteriet og fjern det derefter.
- Pas på du ikke kortslutter batteriet.

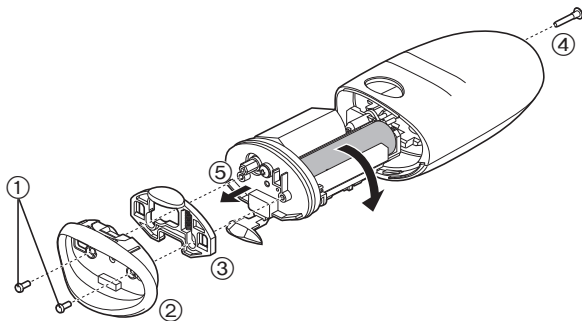

## For miljøbeskyttelse og genbrug af materialer

Denne epilator indeholder et Li-ion-batteri.

Sørg for, at batteriet bortskaffes på en officiel genbrugsstation, hvis findes en sådan i dit.

## Garanti

Besøg venligst <http://panasonic.net/> eller kontakt et autoriseret servicecenter (du kan finde kontaktadresserne i det fælleseuropæiske garantihæfte.), hvis du behøver oplysninger, eller hvis epilatoren eller ledningen bliver beskadiget.

## Specifikationer

Strømforsyning	Se navnepladen på AC-adaptoren. (automatisk spændingskonvertering)
Opladningstid	Ca. 1 time
Luftbåren akustisk støj	Epileringshoved til ben/arme: 68 dB (A) re 1 pW) Epileringshoved til armhule/bikiniinj: 70 dB (A) re 1 pW) Shaverhoved: 63 dB (A) re 1 pW) Fodplejehoved: 64 dB (A) re 1 pW)

Dette produkt er kun beregnet til husholdningsbrug.

## Brugerinformation om indsamling og bortskaffelse af elektronikskrot og brugte batterier



Disse symboler på produkter, emballage og/eller ledsagedokumenter betyder, at brugte elektriske og elektroniske produkter og batterier ikke må smides ud som almindeligt husholdningsaffald.



Sådan gamle produkter og batterier skal indleveres til behandling, genvinding resp. recycling i henhold til gældende nationale bestemmelser samt direktiverne 2002/96/EF og 2006/66/EF.

Ved at bortskaffe sådanne produkter og batterier på korrekt vis hjælper du med til at beskytte værdifulde ressourcer og imødegå de negative påvirkninger af det

menneskelige helbred og miljøet, som vil kunne være følgen af usagkyndig affaldsbehandling.

Ønsker du mere udførlig information om indsamling og recycling af gamle produkter og batterier, kan du henvende dig til din kommune, deponeringselskabet eller stedet, hvor du har købt produkterne. Usagkyndigt bortskaffelse af elektronikskrot og batterier kan eventuelt udløse bødeforlæg.

### For kommercielle brugere i Den Europæiske Union

Når du ønsker at kassere elektriske eller elektroniske apparater, bedes du henvende dig til din forhandler eller leverandør for nærmere information.

### [Information om bortskaffelse i lande uden for Den Europæiske Union]

Disse symboler gælder kun inden for Den Europæiske Union. Ønsker du at kassere sådanne produkter, bedes du forhøre dig hos din forhandler eller kommune med henblik på en hensigtsmæssig bortskaffelse.

### Sisältö

<b>Turvatoimet.....</b>	<b>214</b>	<b>Puhdistaminen.....</b>	<b>225</b>
Tarkoitettu käyttö.....	218	Ulomman teräverkon vaihtaminen.....	226
Epiloinnin pikaohje.....	218	Viilan vaihtaminen .....	226
Laitteen osat .....	219	Vianetsintä .....	227
Lataaminen.....	220	Akun kesto .....	229
Ennen käyttöä .....	220	Sisäänrakennetun, uudelleenladattavan akun poistaminen.....	229
Epilointipään käyttäminen .....	221	Takuu .....	229
Ajopään käyttäminen .....	223	Tekniset tiedot .....	229
Jalkahoitopään käyttäminen .....	223		

Kiitos että valitsit tämän Panasonic-tuotteen.

Lue ohjeet kokonaan ennen laitteen käyttämistä ja säästä ne myöhempiä käyttöä varten.

## Varoitus

- Laitetta saavat käyttää yli 8-vuotiaat lapset ja henkilöt, joiden fyysiset, aistinvaraiset tai henkiset ominaisuudet ovat heikentyneet tai joilta puuttuu kokemus ja tieto, jos heitä valvotaan laitteen käytössä, ja heille on annettu ohjeet laitteen turvallisesta käytöstä, ja he ymmärtävät laitteeseen liittyvät vaarat. Lapset eivät saa leikkiä laitteella. Lapset eivät saa puhdistaa laitetta tai tehdä kunnossapitotoimia laitteelle ilman valvontaa.
- Virtajohtoa ei voi vaihtaa. Jos johto on vahingoittunut, verkkolaite tulee hävittää.
- Älä käytä mitään muuta kuin toimitettua verkkolaitetta.

## ► Epilointipään/ajopään käyttäminen

- Laitetta voidaan käyttää epilointiin märkänä tai kuivana. Seuraava symboli **merkitsee märkäepilaattoria**. Se tarkoittaa, että epilointipäätä/ajopäätä voidaan käyttää kylvyssä tai suihkussa.



## ► Jalkahoitopään käyttäminen

- Seuraava symboli merkitsee **pestävää jalkahoitopäätä**. Symboli tarkoittaa, että laitteen runko voidaan puhdistaa veden alla.





- Irrota laitteen runko verkkolaitteesta ennen sen puhdistamista vedellä.

## Turvatoimet



Jotta välttyään loukkaantumisen, hengen menetyksen, sähköiskun, tulipalon ja omaisuusvahinkojen vaaralta, seuraavia turvatoimia tulee aina noudattaa.

### Kuvakkeiden selitykset







Seuraavia kuvakkeita käytetään luokittelemaan ja kuvaamaan vaaran, loukkaantumisen ja omaisuuden vahingoittumisen taso, jos varoitukset jätetään huomiotta ja laitetta käytetään väärin.

 <b>VAARA</b>	Ilmaisee vakavaan loukkaantumiseen tai kuolemaan johtavan mahdollisen vaaran.
 <b>VAROITUS</b>	Ilmaisee mahdollisen vaaran joka voi aiheuttaa vakavan loukkaantumisen tai kuoleman.
 <b>HUOMIO</b>	Ilmaisee vaaran joka voi aiheuttaa lievän loukkaantumisen.

Seuraavia kuvakkeita käytetään luokittelemaan ja kuvaamaan noudatettavien ohjeiden tyyppiä.

 Tätä kuvaketta käytetään hälyttämään käyttäjiä tietyistä käyttömenettelytavasta jota ei tule noudattaa.
 Tätä kuvaketta käytetään hälyttämään käyttäjiä tietyistä käyttömenettelytavasta jota tulee noudattaa yksikön turvallisen käytön varmistamiseksi.

## VAROITUS

-  **Tuotteessa on kiinteä ladattava akku. Älä heitä tuotetta tulleen tai kuumaan paikkaan. Älä lataa tai käytä tuotetta korkeissa lämpötiloissa tai jätä sitä sellaisiin.**
  - Niin toimiminen voi aiheuttaa ylikuumentumisen, syttymisen tai räjähtämisen.
-  **Älä säilytä lasten ulottuvilla. Älä anna lasten käyttää laitetta.**
  - Seurauksena voi olla onnettomuus tai loukkaantuminen joka aiheutuu sisäterän, harjan tai muun osan nielemisestä.
-  **Älä pura laitetta koskaan, paitsi sitä hävittäessäsi.**
  - Niin tekeminen voi aiheuttaa tulipalon, sähköiskun tai loukkaantumisen.
-  **Älä muuntele tai korjaa laitetta.**
  - Niin tekeminen voi aiheuttaa tulipalon, sähköiskun tai loukkaantumisen. Ota yhteyttä valtuutettuun huoltoiliikkeeseen korjaamista varten (akun vaihto jne.)
-  **Älä käytä tavalla jossa pistorasian tai johdotuksen nimellisteho ylittyy.**
  - Nimellistehon ylittäminen, joka johtuu siitä että liian monta pistoketta on yhdistetty yhteen pistorasiaan, voi aiheuttaa ylikuumentumisesta johtuvan tulipalon.
-  **Älä vahingoita tai muokkaa, taivuta, vedä tai väännä virtajohtoa. Älä myöskään laita mitään painavaa virtajohdon päälle äläkä nipistä virtajohtoa.**
  - Niin tekeminen voi aiheuttaa oikosulusta johtuvan sähköiskun tai tulipalon.
-  **Älä koskaan käytä laitetta jos sen verkkolaite on vahingoittunut tai jos virtapistoke on pistorasiaan väljä.**
  - Niin tekeminen voi aiheuttaa oikosulusta johtuvan sähköiskun tai tulipalon.

# VAROITUS

 **Älä liitä muuntajaa pistorasiaan tai irrota sitä pistorasiasta jos kätesi ovat märät.**  
- Näin toimiminen voi aiheuttaa sähköiskun tai loukkaantumisen.

 **Älä upota verkkolaitetta veteen tai pese sitä vedellä.**  
- Niin tekeminen voi aiheuttaa oikosulusta johtuvan sähköiskun tai tulipalon.

 **Verkkolaitetta ei saa asettaa vedellä täytetyn pesualtaan tai ammeen yläpuolelle tai niiden lähelle.**  
- Niin tekeminen voi aiheuttaa oikosulusta johtuvan sähköiskun tai tulipalon.

 **Älä käytä mitään muuta kuin toimitettua verkkolaitetta. Älä myöskään lataa mitään muuta tuotetta toimitetulla verkkolaitteella.**  
- Näin toimiminen voi aiheuttaa oikosulusta johtuvan palovamman tai tulipalon.

**Jos verkkolaitteen toiminta on tavallisuudesta poikkeavaa tai siinä on virhetoimintoja, lopeta muuntajan käyttö välittömästi ja irrota verkkoilaitte.**

- Laitteen käyttäminen poikkeavissa olosuhteissa voi aiheuttaa tulipalon, sähköiskun tai loukkaantumisen.

**<Poikkeavuus tai virhetoiminnot>**

 **Pääyksikkö, muuntaja tai virtajohto on epämuodostunut tai epätavallisen kuumaa.**

• Pääyksikkö, muuntaja tai virtajohto haisee palaneelle.

• Pääyksiköstä, muuntajasta tai virtajohdosta kuuluu epänormaali ääni käytön tai latauksen aikana.

- Ota heti yhteyttä valtuutettuun huoltoliikkeeseen ja pyydä laitteen tarkistusta tai korjausta.

 **Työnnä muuntaja tai laitteen pistoke kokonaan paikalleen.**  
- Ohjeen noudattamatta jättäminen voi aiheuttaa tulipalon, sähköiskun tai loukkaantumisen.

 **Varmista aina, että laitetta käytetään voimalähteellä, joka on yhteensopiva verkkolaitteen nimellisjännitteen kanssa.**  
- Ohjeen noudattamatta jättäminen voi aiheuttaa tulipalon, sähköiskun tai loukkaantumisen.

 **Irrota muuntaja pistorasiasta aina ennen puhdistusta.**  
- Ohjeen noudattamatta jättäminen voi aiheuttaa sähköiskun tai loukkaantumisen.

 **Puhdista virtapistoke ja laitteen pistoke säännöllisesti estääksesi pölyn kerääntymisen.**  
- Ohjeen noudattamatta jättäminen voi aiheuttaa tulipalon kosteudesta johtuvan eristyshäiriön seurauksena. Irrota muuntaja ja pyyhi se kuivalla kankaalla.

# HUOMIO

 **Älä kierrä virtajohtoa tiukasti muuntajan ympärille säilytyksen ajaksi.**  
- Niin tekeminen voi aiheuttaa virtajohdon katkeamisen tai oikosulusta johtuvan tulipalon.

 **Älä pudota laitetta tai altista sitä tärinälle.**  
- Niin tekeminen voi aiheuttaa loukkaantumisen.

 **Älä anna nastojen tai roskien kiinnittyä virtapistokkeeseen tai laitteen pistokkeeseen.**  
- Niin tekeminen voi aiheuttaa oikosulusta johtuvan sähköiskun tai tulipalon.

# HUOMIO

 **Älä paina terää liian voimakkaasti ajopäätä käyttäessäsi.**  
- Niin tekeminen voi vaurioittaa laitetta, mikä voi johtaa ihon vahingoittumiseen.

 **Älä koske sisäterän teräosaan (metalliosa).**  
- Niin tekeminen voi vahingoittaa käsiäsi.

 **Älä suuntaa valoa jatkuvasti suoraan silmiisi.**  
- Se voi aiheuttaa huimausta.

 **Älä käännä virtaa päälle ilman, että pää on liitettynä.**  
- Niin tekeminen voi vahingoittaa sormiasi tai aiheuttaa hiusten tai vaatteiden takertumisen ja vaurioitumisen.

 **Älä käytä ilman runko-osaa.**  
- Niin tekeminen voi vahingoittaa ihoasi tai aiheuttaa hiusten tai vaatteiden takertumisen ja vaurioitumisen.

 **Irrota muuntaja pistorasiasta kun laite ei ole latauksessa.**  
- Ohjeen noudattamatta jättäminen voi aiheuttaa sähköiskun tai tulipalon eristyksen heikkenemisestä aiheutuvan sähkövuodon vuoksi.

 **Irrota muuntaja tai laitteen pistoke niin, että pidät kiinni muuntajan tai laitteen pistokkeesta, eikä virtajohdosta vetämällä.**  
- Laitteen irrottaminen pistorasiasta virtajohdosta vetämällä voi aiheuttaa sähköiskun tai loukkaantumisen.

 **Tarkista ennen käyttöä että ihon suojuksessa, levyssä, terässä tai runko-osassa ei ole vääntymiä, halkeamia tai vaurioita.**  
- Ohjeen noudattamatta jättäminen voi aiheuttaa ihovaurion.

 **Ihon suojuus voi vääntyä helposti, joten säilytä laitetta suojakansi paikallaan.**  
- Ohjeen noudattamatta jättäminen voi aiheuttaa ihon suojuksen vääntymisen tai vahingoittumisen, mikä taas voi vaurioittaa ihoa.

 **Käytä vain osoitettuun tarkoitukseen.**  
- Ohjeen noudattamatta jättäminen voi aiheuttaa loukkaantumisen.

## ► Epiloointipään/ajopään käyttäminen

 **Älä paina konetta ihoa vasten liian lujaa, älä aja pitkään samalla alueella tai aja edestakaisin yhdellä alueella. Älä käytä tökkiviä liikeitä.**  
- Niin tekeminen voi vahingoittaa ihoa tai aiheuttaa ihotulehduksen tai lisää kipua.

 **Älä käytä säärille/käsivarsille tarkoitettua epiloointipäätä kainaloiden ja bikinirajan epilointiin.**  
- Niin tekeminen voi vahingoittaa ihoa tai aiheuttaa ihotulehduksen.

## Älä käytä seuraavissa tapauksissa:

 · Ennen kuukautisia tai niiden aikana, raskauden aikana tai noin kuukauden aikana synnytyksen jälkeen  
· Ruskettuneelle iholle  
· Kun et voi hyvin tai kun huomaat ihossasi tai vartalossasi epänormaaliuksia  
- Käyttö tällaisissa tapauksissa voi aiheuttaa ihon herkistymisen tai aiheuttaa tulehduksen, verenvuodon tai lisää kipua.

## Älä käytä seuraavilla ruumiinalueilla:

 · Loukkaantumiskohtat, ihottumat, luomet, mustelmat, syylät, finnit jne.  
· Kasvot, sukuelimet ja alue sukuelimien lähellä, reidet  
· Olkavarsien sisäpuolet ja kyynärpäiden tai polvien alueet  
- Näin tekeminen voi vahingoittaa ihoa, aiheuttaa ihotulehduksen tai verenvuotoa.



# HUOMIO

## Seuraavien henkilöiden ei tule käyttää tätä laitetta:

- Henkilöt jotka sairastavat atoopista ekseemaa, ihottumaa tai muita ihosairauksia
- Henkilöt, joilla on taipumus allergiaan tai joiden iho ärtyy helposti kosmetiikasta, vaateuksesta, metalleista jne.
- Henkilöt joiden iho märkii helposti
- Henkilöt jotka kärsivät suonikohjuista, diabeteksestä, verenvuototaudista jne.
- Henkilöt joilla on verenhyytymisongelmia
- Henkilöt, jotka ovat kärsineet iho-ongelmista (suonikohjut, tulehdukset jne.) epilaation jälkeen (nyppiminen, karvanpoisto, vahaus jne.)
- Käyttö tällaisissa tapauksissa voi aiheuttaa ihon herkistymisen tai aiheuttaa tulehduksen, verenvuodon tai lisää kipua.

## Älä käytä epilointipäätä/ajopäätä seuraavilla tavoilla:

- Laitteen käyttö juuri ennen uimista tai meressä kylpemistä (käytä vähintään kaksi päivää ennen näitä)
- Laitteen käyttö juuri ennen kylpemistä
- Jakaminen perheenjäsenten tai muiden kanssa
- Extreme-urheilun tai kuntoilun harrastaminen juuri epilaation jälkeen
- Näiden tekeminen voi aiheuttaa vartaloon huokosista siirtyvistä bakteereista aiheutuvan tulehduksen tai tartunnan.

## Jos iho-ongelmat jatkuvat kaksi päivää tai pidempään käsittelyn jälkeen, lopeta yksikön käyttö ja ota yhteyttä ihotautilääkəriin.

- Ohjeen noudattamatta jättäminen voi aiheuttaa oireiden pahenemisen.

## Käytä ihon suojusta 90 asteen kulmassa ihoosi nähden kevyesti painaen.

- Ohjeen noudattamatta jättäminen voi vahingoittaa ihoa tai aiheuttaa hiusten tai vaatteiden takertumisen ja vaurioitumisen.

## ► Jalkahoitopään käyttäminen

### Älä käytä jalkahoitopäätä seuraavilla tavoilla:

- Liian syvältä viilaaminen
- Viilan antaminen koskettaa pehmeää ihoa
- Kovettuneen ihon viilaaminen, jos sinulla on sairaus varpaankynsiä ympäröivällä alueella
- Jalkahoitopään käyttäminen kylvyssä
- Jakaminen perheenjäsenten tai muiden kanssa
- Niin tekeminen voi aiheuttaa ihon vahingoittumisen, tulehduksen, tartunnan, verenvuodon tai muita ongelmia tai oireiden pahenemisen.

## Kun käytät laitetta viilaamiseen, kiinnitä huomiota laitteen rungon liikumis-suuntaan.

- Viilan pyöriminen voi aiheuttaa laitteen rungon liikumista odottamattomaan suuntaan ja vaurioittaa ihoa.

## • Henkilöiden joilla on diabetes; huono verenkierto jaloissa; turvotusta, kutinaa, kipua tai liikalämpöä jaloissa tulee neuvotella lääkärisä kanssa ennen jalkahoitopään käyttämistä.

## • Mikäli iho näyttää epänormaaliilta viilaamisen jälkeen, lopeta jalkahoitopään käyttö ja käänny ihotautilääkəriin puoleen.

## • Viilaa kovettunutta ihoa vähitellen muutamien päivien aikana.

## • Viilaa vain jaloissasi olevia känsiä ja kovettunutta ihoa.

- Edellä olevan ohjeen noudattamatta jättäminen voi aiheuttaa ihon vahingoittumisen, tulehduksen, tartunnan, verenvuodon tai muita ongelmia tai oireiden pahenemisen.

## VAARA

Ladattava akku on tarkoitettu käytettäväksi vain tässä epilaattorissa. Älä käytä akkua muiden tuotteiden kanssa. Älä lataa akkua sen jälkeen kun se on poistettu laitteesta.

- Älä heitä tuleen tai altista kuumuudelle.
- Älä lyö, pura, muuta tai lävistä naulalla.
- Älä anna akun positiivisen ja negatiivisen navan olla yhteydessä metallisten esineiden kautta.



- Älä kannata tai säilytä akkua yhdessä metallisten korujen, kuten kaulakorujen ja hiussolkien, kanssa.
  - Älä lataa, käytä tai jätä akkua paikkaan, jossa se voi altistua korkeille lämpötiloille, kuten suoralle auringonvalolle, äläkä lähelle muita lämmönlähteitä.
  - Älä koskaan kuori putkea.
- Niin toimiminen voi aiheuttaa ylikuumenemisen, syttymisen tai räjähtämisen.

## VAROITUS

Pidä ladattava akku poissa lasten ja pikkulasten ulottuvilta poistamisen jälkeen.



- Akku vaurioittaa elimistöä jos sen niellään vahingossa. Jos tämä tapahtuu, ota välittömästi yhteys lääkäriin.

**Jos akkuneustettä vuotaa, tee seuraavat toimenpiteet. Älä koske akkuun paljain käsin.**

- Akkuneuste saattaa sokeuttaa sinut jos sitä pääsee silmiin.
- Älä hiero silmiäsi. Pese ne heti puhtaalla vedellä ja ota yhteys lääkäriin.
- Akkuneuste saattaa aiheuttaa tulehduksen tai loukkaantumisen jos sitä pääsee iholle tai vaatteille.
- Pese se pois runsaalla, puhtaalla vedellä ja ota yhteys lääkäriin.



## Tarkoitettu käyttö

- Älä käytä laitteen puhdistukseen maalin ohennetta, bentseeniä, alkoholia tms. Niin tekeminen voi aiheuttaa laitteen rungon vaurioitumisen, halkeamisen tai haalistumisen. Pyyhi laite saippuaveden kostutetulla ja kuivaksi väännetyllä kankaalla.
- Pidä laite poissa altaiden, kylpyhuoneen tai muiden kosteiden tilojen lähetyiltä niin, ettei se joudu alltiiksi vedelle ja kosteudelle käytön jälkeen.
- Pidä laite poissa paikoista, joissa se altistuu korkeille lämpötiloille tai suoralle auringonvalolle.
- Säilyttäessäsi epilaattoria aseta suojus aina paikalleen epilointipäähän/jalkahoitopäähän ja bikinirajan kampaosa ajopäähän.

## Epiloinnin pikaohje

- 1 Lataaminen** ▶   
 Sivu 220
- 2 Pään valitseminen** ▶   
 Sivu 220
- 3 Epilointi** ▶   
 Sivu 221

## Laitteen osat

- A** Epiloointipään suojakansi (säätet/käsivarret)
- B** Pikaepiloointipää
- C** Hellävarainen epiloointipää  
 (➔ Sivu 223)
- ① Ihon suojus  
 ② Epiloointipään irrotuslovi  
 ③ Runko-osa
- D** Säätien/käsivarsien epiloointipää
- ④ Epiloointipäät
- E** Epiloointipääns suojakansi (kainalot/bikindiraja)
- F** Kainaloitten/bikindirajan epiloointipää
- ⑤ Ihon suojus (ulkopuolella oleva metalliosa)  
 ⑥ Kehyksen irrotuslovi  
 ⑦ Runko-osa  
 ⑧ Epiloointipäät (sisäpuolella)
- G** Bikindirajan kampaosa  
 (➔ Sivu 220)
- H** Ajopää
- ⑨ Ulompi teräverkko  
 ⑩ Leikkauspää  
 ⑪ Pop-up -trimmerin kytkin  
 ⑫ Runko-osa  
 ⑬ Sisäterä  
 ⑭ Rungon irrotuspainike

- I** Jalkahoitopään suojakansi
- J** Jalkahoitopää
- ⑮ Viila  
 ⑯ Rungon irrotuspainike  
 ⑰ Runko-osa
- K** Laitteen runko
- ⑱ Pääosan irrotuspainike  
 ⑲ LED-valo  
 ⑳ Tilavallo  
 ㉑ Virtakytkin  
 ㉒ Latausvalo  
 ㉓ Kantaosa
- L** Verkkoalaite (RE7-77)  
 (Verkkolaitteen muoto vaihtelee alueesta riippuen.)
- ㉔ Muuntaja  
 ㉕ Virtapistoke  
 ㉖ Virtajohto  
 ㉗ Laitteen pistoke
- Lisätarvikkeet
- M** Puhdistusharja
- N** Pussi

Lisäosat	ES-ED92	ES-ED22
Epiloointipään suojakansi (säätet/käsivarret) [A]	✓	✓
Epiloointipääns suojakansi (kainalot/bikindiraja) [E]	✓	—
Bikindirajan kampaosa [G]	✓	—
Jalkahoitopään suojakansi [I]	✓	—
Pikaepiloointipää [B]	✓	✓
Hellävarainen epiloointipää [C]	✓	✓
Kainaloitten/bikindirajan epiloointipää [F]	✓	—
Ajopää [H]	✓	—
Säätien/käsivarsien epiloointipää [D]	✓	✓
Jalkahoitopää [J]	✓	—
Pussi [N]	✓	✓

## Lataaminen

Päästäksesi parhaaseen tulokseen lataa laite täysin ennen sen käyttöä. Et voi käyttää laitetta latauksen aikana.

### Latausaika = Noin 1 tunti

Epilaattoria voidaan käyttää noin 30 minuutin ajan (40 minuutin ajan käytettäessä hellävaraista epilointipäätä) 1 tunnin latauksen jälkeen. (Lämpötilasta riippuen.)

### Liitä verkkolaite epilaattoriin (a) ja pistorasiaan (b).

- Suositeltu latauslämpötila on 15 – 35 °C. Akun toiminta voi heikentyä tai se ei ehkä lataudu äärimmäisen matalissa tai korkeissa lämpötiloissa.

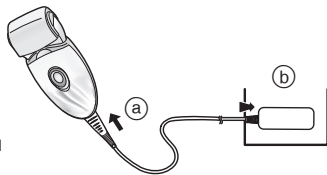

#### Latauksen aikana



Punainen valo tulee näkyviin.

#### Latauksen päätyttyä

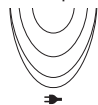

Punainen valo sammuu.

#### Virheellinen lataus



Vilkkuu kaksi kertaa sekunnissa.

- Latausaika voi lyhentyä latauskapasiteetista riippuen.
- Kun lataus on valmis ja virtakytkin käännetään ON-asentoon epilaattorin ollessa kytkettynä, latausvalo syttyy ja sitten sammuu viiden sekunnin kuluttua. Tämä osoittaa, että epilaattori on ladattu.
- Akun latauksen jatkaminen ei vaikuta akun suorituskykyyn.

- Jos lataat epilaattoria ensimmäistä kertaa tai laitetta ei ole käytetty yli 6 kuukauteen, epilaattorin latausaika voi pidentyä tai latausvalo ei ehkä pala muutamaan minuuttiin. Latausvalo syttyy kuitenkin lopulta jos laite pidetään kytkettynä.

## Ennen käyttöä

### Pään vaihtaminen

- 1 Irrota pää työntämällä samalla sen irrotuspainiketta.

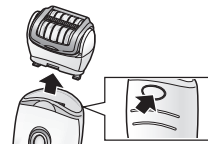

- 2 Paina päätä kunnes napsahtaa paikalleen.



### Bikininirajan kampaosan käyttö ES-ED92

#### Aseta bikininirajan kampaosa ajopäähän ja liu'uta leikkauspää ylös.

- Kun bikininirajan kampaosa on paikallaan, varmista, että kampa koskettaa ihoa tiiviisti.

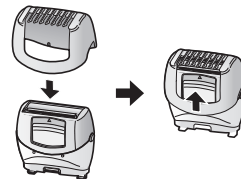

### <LED-valo>

LED-valo syttyy, kun virta kytketään. Valo palaa, kun virta on päällä.



### <Valitse tila>

Toimintotila muuttuu järjestyksessä "Normaali" → "Pehmeä" → "OFF" joka kerta kun virtakytkintä painetaan.

#### Normaali

Normaalissa tilassa epilointi suoritetaan lyhyessä ajassa nopealla levyn pyörimisnopeudella.

- Oranssi valo syttyy, kun Normaali tila on käytössä.

#### Pehmeä

Pehmeä tila säätelee levyn pyörimisnopeutta ja minimoi ärsytyksen epiloinnin aikana.

- Vihreä valo syttyy, kun pehmeä tila on käytössä.

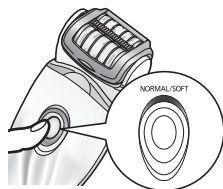

#### OFF

Virta kytketään pois (OFF).

### <Kun akun lataus on vähäinen>

- Latausvalo (→) vilkkuu kerran sekunnissa.
- Käyttöaika vaihtelee käytöstä tai lämpötilasta riippuen latausvalon vilkkumisen aikana.



## Epilointipään käyttäminen

### Sopivat epilointialueet



Epilaattoria voidaan käyttää -alueilla.

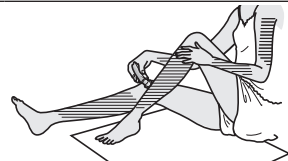



### ES-ED92

Epilaattoria voidaan käyttää

-alueilla.

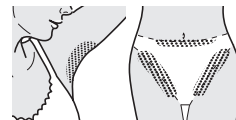
Ennen bikinirajan epilointia, muista pukea uimapuku tai pikkuhousut tms. ja tarkistaa alueet, jotka haluat epiloida.



- Epilaattorin käyttäminen muilla alueilla kuin  -merkityillä, voi aiheuttaa kipua tai iho-ongelmia.

### Alueet, jotka eivät sovellu epilointiin

Epilaattoria ei pidä käyttää olkavarsien sisäpuolella ja kynärpäiden tai polvien alueilla, joilla iho on löysällä.



Märkäepilointi (epilointi ihon ja epilaattorin kastelemisen ja vaahdottamisen jälkeen) tekee ihon pehmeämmäksi ja on siten hellävaraisempi epilointimenetelmä. Aloita kuivaepilointi kohdasta 3. Pyyhi iho kuivaksi kosteudesta tai hiestä ennen kuivaepilointia.

## 1 Kastele ihosi.

## 2 Kastele levyt ja laita niihin vähän nestemäistä suihkusaippuaa.

- Käytä aina suihkusaippuaa epilooidessasi märkänä.
- Huuhtelee suihkusaippua käsistäsi.



## 3 Valitse tila painamalla virtakytkintä [K2]. (➡ Sivun 221)

- Laitteen päähän syntyy vaahtoa. Vaahdon ansiosta epilaattori liikkuu paremmin, jolloin voit liikuttaa sitä nopeammin.



- Suosittelemme käyttämään laitetta ympäristöissä, joiden lämpötila on 5 – 35 °C. Jos laitetta käytetään näiden lämpötilarajojen ulkopuolella, se saattaa lakata toimimasta.

### <Säärien ja käsivarsien epilointi>



Säären alaosasta ylöspäin. Käsivarren ulkopuolelta sisäänpäin.



### <Kainalojen tai bikinirajan epilointi> ES-ED92



Liikuta laitetta eri suuntiin, sillä kainalo-/bikinilinjan karvat kasvavat moneen eri suuntaan.



Venytä ihoa sormillasi ja liikuta hitaasti sisältä ulospäin vastakarvaan.

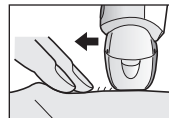

## Näin saat parhaan epilointituloksen

Karvoja ei voida poistaa laitteella pysyvästi. Siksi suosittelemme, että epiloit kainaloalueet toisen käyttökerran jälkeen noin **kerran viikossa** ja käsivarret ja sääret noin **joka toinen viikko**.

### <Vasta-alkajille/herkkäihoisille>

Kun epiloit ensimmäistä kertaa tai käytät laitetta herkälle iholle, suosittelemme käytettäväksi hellävaraista epilointipäätä. Hellävaraisessa epilointipäässä on ihon suojus hellävaraisempaa epilointia varten karvojen poistoon kivuttomasti ihoa samalla painamalla.

• Suosittelemme myös pehmeää pyörimistilaa. (⇒ Sivu 221)

1. Poista pikaepilointipää [⊖].

2. Kiinnitä hellävarainen epilointipää paikalleen [⊕].

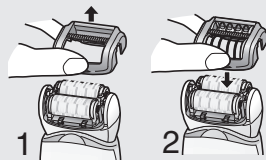

- Käytön jälkeen voi ilmetä punoitusta. Viilennä ihoa kylmällä pyyhkeellä, jos tunnet kipua tai jos sinulla on ihottumaa.
- Jos epilointi kuivattaa ihoasi, suosittelemme kosteusvoiteen käyttöä kahden päivän kuluttua epiloinnista.
- Varmista, että ihosi on puhdas sekä ennen laitteen käyttöä että käytön jälkeen.

### <Paras karvan pituus epilointiin>

Leikkaa karvat lyhyemmiksi ennen ensimmäistä epilointikertaa tai jos edellisestä epilointikerrasta on pitkä aika. Karvanpoisto on helpompaa ja kivuttomampaa, kun karvat ovat lyhyet.

## Ajopään käyttäminen ES-ED92

Märkäajo suihkusaippuan kanssa liukastaa ihon tarkkaa ajoa varten. Kohta 3 on tarpeeton kuiva-ajossa. Pyyhi iho kuivaksi kosteudesta ja hiestä ennen kuiva-ajoa.

- 1 Kiinnitä ajopää [⊕].**
  - Varmista että bikinirajan kampaosa [⊕] on irti.
- 2 Tarkista ettei ulompi teräverkko ole vääntynyt tai vaurioitunut.**
- 3 Kastele ihosi ja vaahdota se suihkusaippualla.**
  - Älä käytä partavaahtoa tai ihovoidetta, koska ne voivat tukkia terät.
- 4 Valitse tila painamalla virtakytkintä [K<sup>21</sup>]. (⇒ Sivu 221)**
  - Paina varovasti niin, että koko terä koskettaa ihoa tiiviisti, eikä terän pinta pääse liikkumaan edestakaisin ylös- ja alaspäin.

## Jalkahoitopään käyttäminen ES-ED92

- Jalkahoitopäätä ei saa käyttää kylvyssä tai suihkussa.
- Lataa laite täysin ennen sen käyttöä.
- Suosittelemme käyttämään tuotetta 30 minuutin sisällä kylvyssä tai suihkussa käynnistä. Pyyhi jäljelle jäänyt vesi pois puhtaista jaloista. (Käyttökerrojen tulisi olla pituudeltaan noin 10 minuuttia (5 minuuttia kummallekin jalalle, 10 minuuttia jaloille yhteensä))

# 1 Kiinnitä jalkahoitopää [J].

• Paina alas kunnes kuuluu "napsahdus".

# 2 Paina virtakytkintä [K(21)] kerran.

• Pyörimisnopeudeksi suositellaan normaalia tilaa. (→ Sivu 221)

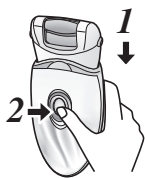

# 3 Aseta jalkahoitopää kosketuksiin ihon kanssa ja aloita viilaus.

- Viilaaminen yhdestä kohtaa pitkän aikaa voi aiheuttaa alueen kuumentumisen ja hankaantumisen. Vältäaksesi tämä tee pieniä muutoksia viilausasentoon viilatessa.
- Viilaaminen tulisi tehdä noin kerran kahdessa viikossa.

## Jalkahoidon perusteet

Älä käytä tuotetta minkään muun kuin paksuuntuneen ihon ja kovettumien viilaamiseen jaloissa.



<Käytä>

### Ihopaksuuntumat

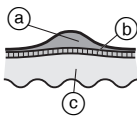

Ihopaksuuntuma on kovettunut kerros, joka muodostuu toistuvasta paineesta tai hankauksesta.

- (a) Kovettunut kerros
- (b) Orvaskesi
- (c) Iho

## Varottavat asiat viilattaessa

Ennen käyttöä

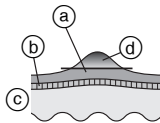

Käytön jälkeen

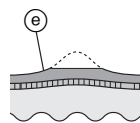

- (a) Kovettunut kerros
- (b) Orvaskesi
- (c) Iho
- (d) Poistettava alue
- (e) Jätä jonkin verran kovettunutta kerrosta jäljelle.

- Alueen viilaaminen liian syvältä voi aiheuttaa kipua tai tulehduksen.
- Liian laajan alueen viilaaminen voi johtaa vielä suurempien paksuuntumien muodostumiseen. Sen takia jätä aina osa kovettuneesta kerroksesta jäljelle.

## Vihjeitä jalkahoitopään liikuttelamiseen

Liikuta nuolen osoittamaan suuntaan.

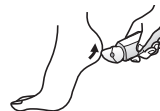

Käytä vapaata kättäsi viilauksen tukemiseen.

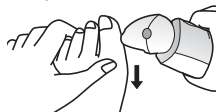



## Puhdistaminen

- Puhdista päät ja kannet aina käytön jälkeen, jotta ne pysyvät hygieenisinä.
- Sammuta laite ja irrota virtajohto ennen puhdistamista.
- Älä vahingoita ihon suojusta, runko-osaa, pikaepiloointipäätä tai hellävaraista epiloointipäätä puhdistuksen aikana.

## Puhdistus kuivana [B C D F H]

### Epiloointipää/Ajopää

1. Nosta pikaepiloointipää/  
hellävaraista epiloointipäätä ja  
runko-osaa ylöspäin samalla,  
kun pidät kiinni epiloointipään  
irrotuslovesta [B C ②] /  
kehiksen irrotuslovesta  
[F ⑥] tai irrota runko-osa  
työntämällä rungon  
irrotuspainiketta [H ⑭].

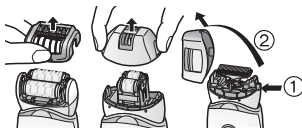

2. Puhdista hellävarainen epiloointipää  
[C], epiloointipää [D, F] ja ajopää  
[H] puhdistusharjalla [M].

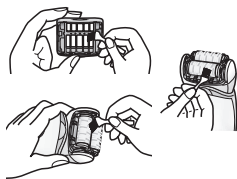

## Puhdistus pesemällä [B C D F H J]

### Epiloointipää/Ajopää

1. Kastele levyt ja terät ja laita niihin vähän  
nestesaippuaa.
2. Käynnistä laite ja vaahtoa alkaa muodostua.
3. Pese pää vedellä huuhtoaksesi karvat pois.
  - Älä käytä kuumaa vettä.
  - Jos kaikkea saippuaa ei pestä pois, laitteeseen voi muodostua valkoinen kerrostuma, joka estää levyjä ja teriä liikkumasta tasaisesti.
  - Huuhtelee ajopää niin että runko-osa on irrotettu.
4. Sammuta laite ja pyyhi se liinalla kuivaksi.



## Jalkahoitopää

1. Levitä nestemäistä käsisappua viilan keskelle.
2. Kaada pieni määrä vettä viilaan ja kytke se päälle.
3. Huuhtelee kaikki iho huolellisesti vedellä tai kädenlämpöisellä vedellä.
4. Laitteen sammuttamisen jälkeen irrota kehys ja huuhtelee sisäpuolelta.
5. Pyyhi kuivalla liinalla ja anna kuivaa hyvin ilmastoidussa tilassa.

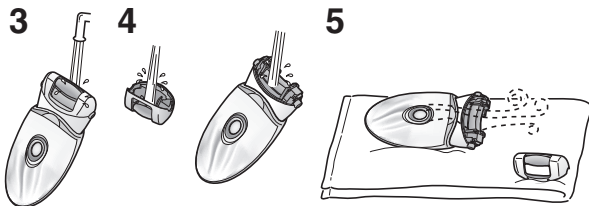

## Ulomman teräverkon vaihtaminen

Suosittellemme ulomman teräverkon [H] vaihtamista **kerran vuodessa** ja sisäterän vaihtamista **kahden vuoden välein**. Ajopään ulomman teräverkon [H] saa irrottaa ainoastaan vaihdon yhteydessä.

1. Paina ulompaa teräverkkoa varovasti sormillasi ja irrota terän muovilevy (b) kynnen avulla kehiksen sisäpuolella olevista kiinnikkeistä (a).
2. Taivuta uutta teräverkkoa kevyesti ja työnnä sitä sisäänpäin kunnes se kiinnittyy kehikseen.

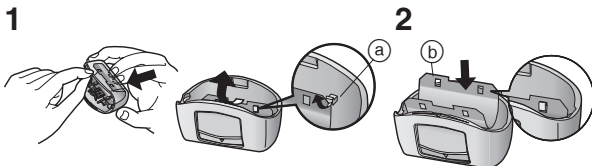

## Viilan vaihtaminen

Viilan käyttöikä on noin 1 vuosi (olettaen käyttöä joka 2. viikko, noin 10 minuuttia kerralla). Suosittelemme viilan vaihtamista noin kerran vuodessa.

1. Paina sormillasi ja vapauta viila.
2. Aseta muotoinen osa sivulla olevan merkin kanssa kohdakkain ja paina alas.

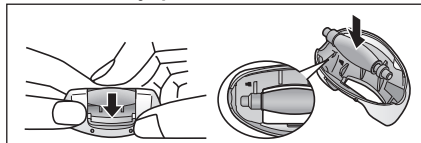

Ongelma		Mahdollinen syy	Tehtävä asia
Laitte ei toimi.	Epiloitaessa	▶ Sitä ei ole ladattu.	▶ Lataa laite täysin.
		▶ Kytkin on käännetty ON-asentoon ja muuntaja on liitetty pistorasiaan.	▶ Lataaminen on mahdollista vain kun laite on liitetty pistorasiaan. ▶ Irrota sähkövirrasta ennen käyttöä.
	Epiloitaessa tai ajettaessa	▶ Ihon suojus tai levyt ovat vääntyneet, halkeilleet tai vahingoittuneet.	▶ Pyydä korjausta valtuutetusta huoltoliikkeestä.
		▶ Laitteeseen on kerääntynyt hiuspölyä.	▶ Puhdista hiuspöly.
Jalkoja hoidettaessa	▶ Suihkusaippuaa on tarttunut levyihin ja terään.	▶ Pese se pois liottamalla lämpimässä vedessä.	
Käyttää aika lyhenee.	Epiloitaessa	▶ Runko-osaa ei ole kiinnitetty huolellisesti.	▶ Kiinnitä se uudelleen.
		▶ Laitetta ei ole käytetty suositellussa käyttölämpötilassa.	▶ Käytä suositellussa käyttölämpötilassa 5 – 35 °C.
▶ Laitetta on painettu ihoa vasten liian kovaa.		▶ Ihokosketuksen tulee olla kevyt.	
▶ Ei täysin ladattu		▶ Lataa laite täysin.	
▶ Laitetta käytetään pitkiin karvoihin.		▶ Käytä 2 – 3 mm pitkiin karvoihin.	
▶ Tapa, jolla laitetta käytetään tai liikutetaan, ei ole oikea.		▶ Katso sivu 222.	
▶ Laitetta on painettu ihoa vasten liian kovaa.		▶ Ihokosketuksen tulee olla kevyt.	
▶ Ei täysin ladattu		▶ Lataa laite täysin.	
▶ Laitteeseen on kerääntynyt hiuspölyä.		▶ Puhdista hiuspöly.	
▶ Ihon suojus tai levyt ovat vääntyneet, halkeilleet tai vahingoittuneet.		▶ Pyydä korjausta valtuutetusta huoltoliikkeestä.	
Ei poista karvoja.			
Karvasta jää sänki.			
Laitte lakkaa toimimasta käytön aikana.			
Laitte ei poista karvoja yhtä hyvin kuin aikaisemmin.			



Ongelma		Mahdollinen syy	Tehtävä asia
Laitte ei leikkaa yhtä hyvin kuin aikaisemmin.	<b>Ajettaessa partaa</b>	▶ Laitteeseen on kerääntynyt hiuspölyä.	▶ Puhdista hiuspöly.
		▶ Terä on vääntynyt.	▶ Vaihda terä.
		▶ Terä on kulunut.	Vaihdon ohjeet: ▶ Ulompi teräverkko: Noin 1 vuosi ▶ Sisäterä: Noin 2 vuotta
Laitte ei viilaa.	<b>Jalkoja hoidettaessa</b>	▶ Viila on kulunut.	▶ Vaihda viila.
Haju ei häviä.		▶ Laitetta käytetään pehmeässä tilassa.	▶ Vaihdon ohjeet: Noin 1 vuosi
		▶ Se on likainen.	▶ Kokeile käyttää sitä normaalissa tilassa.
			▶ Liota viilaa vedessä noin 24 tuntia ennen pesua.

Jos ongelmat vielä jatkuvat, ota yhteys liikkeeseen, josta ostit laitteen, tai lähetä laite korjattavaksi Panasonicin valtuuttamaan huoltoliikkeeseen.

## Akun kesto

Akun käyttöikä on 3 vuotta, mikäli se ladataan keskimäärin kerran viikossa. Käyttäjät eivät saa vaihtaa epilaattorin akkua itse. Akku tulee vaihdattaa valtuutetussa huoltokeskuksessa.

## Sisäänrakennetun, uudelleenladattavan akun poistaminen

**Poista epilaattorin ladattava akku ennen kuin hävität laitteen.**

Varmista, että akku hävitetään ongelmajättesäiliön kautta, mikäli maassasi on sellainen.

Kuvaa tulee käyttää ainoastaan epilaattoria poistettaessa eikä sitä korjattaessa. Jos purat epilaattorin itse, se ei ole enää vesitiivis ja saattaa toimia väärin.

- Irrota virtajohto epilaattorista akkua poistaessasi.
- Laita virta päälle painamalla virtakytkintä ja pidä virta päällä kunnes akku on purkautunut kokonaan.
- Suorita kuvan vaiheet ① – ⑤, nosta akkua ja poista se paikaltaan.
- Varo aiheuttamasta akulle oikosulkua.

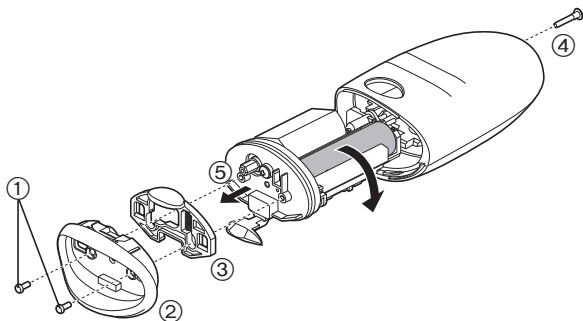

## Ympäristönsuojelu ja materiaalien kierrätys

Tämä epilaattori sisältää Li-ion-akun.

Varmista, että akku hävitetään paikallisten määräysten mukaisesti.

## Takuu

Käy Panasonicin [www-sivulla](http://panasonic.net/) osoitteessa <http://panasonic.net/> tai ota yhteyttä valtuutettuun asiakaspalveluun (löydät sen yhteystiedot pan european -takuuliitteessä), jos tarvitset lisätietoa tai jos epilaattori tai sen johto on vaurioitunut.

## Tekniset tiedot

Syöttövirta	Katso verkkolaitteen arvokilvestä. (Automaattinen jännitteenmuunto)
Latausaika	Noin 1 tunti
Ilmaäänä	Säärien/käsivarsien epilointipää: 68 dB (A) re 1 pW) Kainaloiden/bikininirajan epilointipää: 70 dB (A) re 1 pW) Ajopää: 63 dB (A) re 1 pW) Jalkahoitopää: 64 dB (A) re 1 pW)

Tämä tuote on tarkoitettu vain kotitalouskäyttöön.

## Tietoja vanhojen laitteiden ja käytettyjen paristojen keräyksestä ja hävittämisestä



Nämä merkinnät tuotteissa, pakkauksissa ja/tai niihin liitetyissä dokumenteissa tarkoittavat, että käytettyjä sähkö- ja elektroniikkalaitteita sekä paristoja ei tule sekoittaa tavalliseen kotitalousjätteeseen.



Vanhojen tuotteiden ja käytettyjen paristojen asianmukainen käsittely, talteen ottaminen ja kierrätys edellyttävät niiden viemistä tarjolla oleviin keräyspisteisiin kansallisten määräysten sekä direktiivien 2002/96/EC ja 2006/66/EC mukaisesti.

Kun hävität tuotteet ja paristot asianmukaisesti, autat säilyttämään arvokkaita luonnonvaroja sekä ehkäisemään

ihmisen terveydelle ja ympäristölle haitallisia vaikutuksia, joita vääränlainen jätteenkäsittely voi aiheuttaa.

Ota yhteys asuinkuntasi viranomaisiin, jätteenkäsittelystä vastaavaan tahoon tai tuotteiden ostopaikkaan saadaksesi lisätietoja vanhojen tuotteiden ja paristojen keräyksestä ja kierrätyksestä.

Tuotteiden epäasianmukaisesta hävittämisestä saattaa seurata kansallisessa lainsäädännössä määrätty rangaistus.

### Yrityksille Euroopan unionissa

Lisätietoja sähkö- ja elektroniikkalaitteiden hävittämisestä saat jälleenmyyjältä tai tavarantoimittajalta.

### [Tietoja hävittämisestä Euroopan unionin ulkopuolella]

Nämä merkinnät ovat voimassa ainoastaan Euroopan unionin alueella.

Ota yhteys paikallisiin viranomaisiin tai jälleenmyyjään saadaksesi tietoja oikeasta jätteenkäsittelymenetelmästä.

## Spis treści

<b>Środki ostrożności .....</b>	<b>234</b>	<b>Czyszczenie .....</b>	<b>245</b>
<b>Przeznaczenie .....</b>	<b>238</b>	<b>Wymiana zewnętrznej folii .....</b>	<b>246</b>
<b>Szybki kurs depilacji .....</b>	<b>238</b>	<b>Wymiana pilnika .....</b>	<b>246</b>
<b>Oznaczenie części .....</b>	<b>239</b>	<b>Rozwiązywanie problemów .....</b>	<b>247</b>
<b>Ładowanie .....</b>	<b>240</b>	<b>Żywotność akumulatora .....</b>	<b>249</b>
<b>Przed rozpoczęciem użytkowania.....</b>	<b>240</b>	<b>Wyjmowanie wbudowanego akumulatora ...</b>	<b>249</b>
<b>Korzystanie z głowicy do depilacji .....</b>	<b>241</b>	<b>Gwarancja .....</b>	<b>249</b>
<b>Używanie głowicy do golenia .....</b>	<b>243</b>	<b>Dane techniczne .....</b>	<b>249</b>
<b>Korzystanie z głowicy do pielęgnacji stóp ...</b>	<b>243</b>		

Dziękujemy za wybór produktu Panasonic.

Przed rozpoczęciem użytkowania tego urządzenia prosimy o przeczytanie całej instrukcji i zachowanie jej do wykorzystania w przyszłości.

## Ostrzeżenie

- To urządzenie może być używane przez dzieci w wieku powyżej 8 lat, przez osoby o ograniczonej sprawności ruchowej, sensorycznej lub intelektualnej oraz przez osoby nieposiadające odpowiedniego doświadczenia i umiejętności, jeśli są one odpowiednio nadzorowane lub zostały poinstruowane w zakresie używania urządzenia w bezpieczny sposób i rozumieją związane z tym ryzyko. Nie należy pozwalać dzieciom na zabawę urządzeniem. Czyszczenie oraz konserwacja urządzenia nie powinny być wykonywane przez dzieci bez nadzoru.
- Przewód zasilający jest niewymienialny. Jeśli przewód zasilający ulegnie uszkodzeniu, zasilacz należy oddać do utylizacji.
- Nie używaj żadnego innego zasilacza niż ten dostarczony z produktem.



## ► Korzystanie z głowicy do depilacji/golenia

- Urządzenie może być stosowane do depilacji na sucho lub na mokro. Tak wygląda symbol **depilatora do depilacji na mokro**. Oznacza on, że głowica depilacyjna/głowica do golenia może być używana w kąpieli lub pod prysznicem.



## ► Korzystanie z głowicy do pielęgnacji stóp

- Tak wygląda symbol **głowicy do pielęgnacji stóp, którą można myć**. Ten symbol oznacza, że korpus można myć pod wodą.





- Przed czyszczeniem w wodzie odłącz depilator od zasilacza.

## Środki ostrożności



Aby zmniejszyć ryzyko urazu, utraty życia, porażenia prądem elektrycznym, pożaru i uszkodzenia mienia, zawsze należy przestrzegać następujących środków ostrożności.

### Wyjaśnienie użytych symboli







Poniższe symbole są używane do klasyfikacji i opisanie poziomu zagrożenia, urazu oraz uszkodzenia własności w przypadku niezastosowania się do ostrzeżenia i nieprawidłowego użycia produktu.

 <b>NIEBEZPIECZEŃSTWO</b>	Sygnalizuje potencjalne zagrożenie, które spowoduje poważne obrażenia ciała lub śmierć.
 <b>OSTRZEŻENIE</b>	Sygnalizuje potencjalne zagrożenie, które może spowodować poważne obrażenia ciała lub śmierć.
 <b>PRZESTROGA</b>	Sygnalizuje zagrożenie, które może spowodować drobne urazy ciała.

Poniższe symbole są stosowane do klasyfikacji i opisanie typu instrukcji, których należy przestrzegać.

	Ten symbol ostrzega użytkownika, że nie wolno wykonywać określonej procedury.
	Ten symbol informuje użytkownika, że trzeba wykonać określoną procedurę, aby zapewnić bezpieczną obsługę urządzenia.

## OSTRZEŻENIE

-  Ten produkt posiada wbudowany akumulator. Nie należy wrzucać go do ognia ani umieszczać blisko źródeł ciepła. Nie należy ładować, używać ani pozostawić w wysokich temperaturach.  
- Może to spowodować przegrzanie, zapłon lub wybuch.
-  Nie należy przechowywać w miejscu dostępnym dla dzieci lub niemowląt. Nie wolno pozwolić, aby dzieci używały tego urządzenia.  
- Może to spowodować wypadek lub obrażenia ciała w wyniku przypadkowego połknięcia ostrza wewnętrznego, szczotki itp.
-  Nigdy nie należy demontować produktu, z wyjątkiem sytuacji utylizacji produktu.  
- Może to spowodować pożar, porażenie prądem lub obrażenia ciała.
-  Nie należy modyfikować ani naprawiać urządzenia.  
- Może to spowodować pożar, porażenie prądem lub obrażenia ciała. Skontaktuj się z autoryzowanym serwisem w celu przeprowadzenia naprawy (wymiana akumulatora itp.).
-  Nie należy używać urządzenia niezgodnie z parametrami domowej instalacji lub sieci elektrycznej.  
- Przekroczenie parametrów, poprzez podłączenie zbyt wielu urządzeń do jednego gniazda elektrycznego, może spowodować pożar w wyniku przegrzania.
-  Nie wolno niszczyć, modyfikować, ciągnąć, skręcać ani zginać na siłę przewodu. Nie wolno również kłaść ciężkich przedmiotów na przewodzie ani przytrząskiwać przewodu.  
- Może to spowodować porażenie prądem lub pożar z powodu zwarcia.

# OSTRZEŻENIE

 W żadnym wypadku nie używaj urządzenia, jeżeli zasilacz został uszkodzony, lub jeżeli wtyczka zasilania wetknięta do kontaktu jest poluzowana.

- Może to spowodować porażenie prądem lub pożar z powodu zwarcia.

 Nie podłączaj ani nie odłączaj adaptera do/z gniazda elektrycznego mokrą ręką.

- Może to spowodować porażenie prądem lub obrażenia ciała.

 Nie wolno zanurzać zasilacza w wodzie ani myć go wodą.

- Może to spowodować porażenie prądem lub pożar z powodu zwarcia.

 Nie umieszczaj zasilacza w pobliżu zlewu czy wanny lub nad nimi, jeśli znajduje się w nich woda.

- Może to spowodować porażenie prądem lub pożar z powodu zwarcia.

 Nie używaj żadnego innego zasilacza niż ten dostarczony z produktem. Ponadto nie ładuj żadnych innych urządzeń za pomocą dostarczonego zasilacza.

- Może to spowodować oparzenie lub pożar na skutek zwarcia.

**Natychmiast zaprzestań używania adaptera i odłącz go, jeśli wystąpią jakieś nieprawidłowości lub awaria.**

- Używanie go w takich warunkach może spowodować pożar, porażenie prądem elektrycznym lub obrażenia ciała.

**<Przypadki nieprawidłowości lub awarii>**

 • Urządzenie, adapter lub przewód są zdeformowane lub nietypowo gorące.

• Urządzenie, adapter lub przewód pachną spalenizną.

• Występują nietypowe odgłosy podczas ładowania lub używania urządzenia, adaptera lub przewodu.

- Należy natychmiast zażądać sprawdzenia lub naprawy w autoryzowanym punkcie serwisowym.

 **Włóż do końca wtyczkę urządzenia lub adapter.**

- W przeciwnym razie może dojść do pożaru, porażenia prądem lub oparzeń ciała.

 **Pamiętaj, aby urządzenie było zawsze zasilane ze źródła energii elektrycznej zgodnego z napięciem znamionowym wskazanym na zasilaczu.**

- W przeciwnym razie może dojść do pożaru, porażenia prądem lub oparzeń ciała.

 **Zawsze należy wyjmować adapter z gniazda elektrycznego podczas czyszczenia urządzenia.**

- W przeciwnym razie może dojść do porażenia prądem lub urazów ciała.

 **Należy regularnie czyścić wtyczkę zasilacza oraz wtyczkę urządzenia, aby zapobiec gromadzeniu się kurzu.**

- Niezastosowanie się do tego zalecenia może spowodować pożar na skutek usterki izolacji spowodowanej wilgotnością. Odłącz adapter i wytrzyj suchą szmatką.

# PRZESTROGA

**Nie owijaj przewodu wokół adaptera w trakcie przechowywania.**

 - W przeciwnym razie może dojść do wyrwania przewodu na skutek naprężenia i w rezultacie spowodować pożar z powodu zwarcia.

 **Nie należy upuszczać urządzenia ani narażać na wstrząsy.**

- Może to spowodować uszkodzenie ciała.

 **Nie można dopuścić, aby jakieś ciała obce przylegały do wtyczki zasilania lub wtyczki urządzenia.**

- Może to spowodować porażenie prądem lub pożar z powodu zwarcia.

# PRZESTROGA

**Nie dociskaj ostrza zbyt mocno przy używaniu głowicy do golenia.**



- Może to spowodować uszkodzenie, a w rezultacie mogą wystąpić urazy skóry.

**Nie dotykaj (metalowego fragmentu) ostrza wewnętrznego w sekcji ostrza.**



- Może to spowodować obrażenia rąk.

**Lampki nie należy kierować bezpośrednio w stronę oczu przez dłuższy czas.**



- Może to powodować zawroty głowy.

**Nie włączaj przełącznika bez założonej głowicy.**



- Może to spowodować obrażenia palców lub spowodować splątanie włosów lub odzieży i uszkodzenie urządzenia.

**Nie używaj urządzenia ze zdjętą ramką.**



- Może to spowodować obrażenia skóry lub splątanie włosów lub odzieży i uszkodzenie urządzenia.

**Odłącz adaptor od gniazda elektrycznego, gdy urządzenie nie jest ładowane.**



- W przeciwnym razie może dojść do porażenia prądem lub pożaru na skutek przebicia elektrycznego spowodowanego pogorszeniem stanu izolacji.

**Odkładaj wtyczkę adaptora lub urządzenia trzymając za nie. Nie ciągnij za przewód.**



- Odkładanie poprzez trzymanie i ciągnięcie za przewód może spowodować porażenie prądem lub obrażenia ciała.

**Przed użyciem sprawdź, czy osłona skóry, tarcze, ostrze oraz ramki nie są zdeformowane, popękane i uszkodzone.**



- W przeciwnym razie mogą wystąpić urazy skóry.

**Osłona skóry jest podatna na deformację i w związku z tym należy przechowywać ją z założoną nakładką.**



- W przeciwnym razie może dojść do odkształcenia lub uszkodzenia osłony skóry, co może doprowadzić do urazu skóry.

**Należy używać urządzenia wyłącznie zgodnie z przeznaczeniem.**



- W przeciwnym razie mogą wystąpić urazy.

► **Informacje dotyczące korzystania z głowicy do depilacji/golenia**

**Nie należy mocno przyciskać do skóry, przesuwając urządzenie wielokrotnie w tym samym miejscu ani poruszać nim do przodu i do tyłu w jednym miejscu. Nie należy także gwałtownie dociskać urządzenia do ciała.**



- Może to spowodować uszkodzenie lub zapalenie skóry albo zwiększyć ból.

**Nie używaj głowicy depilacyjnej przeznaczonej do rąk/nóg do golenia pach i strefy bikini.**



- Może to spowodować uszkodzenie lub zapalenie skóry.

**Nie należy stosować urządzenia w następujących przypadkach:**



- Przed lub w trakcie menstruacji, ciąży lub do około miesiąca po porodzie
- Na opalonej skórze
- W przypadku złego samopoczucia lub w przypadku stwierdzenia nieprawidłowego stanu skóry lub ciała
- Stosowanie w takich przypadkach może spowodować podrażnienie lub zapalenie skóry, krwawienie lub zwiększony ból.

**Nie należy stosować urządzenia w następujących miejscach ciała:**



- Urazy, wysypka, znamiona, siniaki, brodawki, krosty itp.
- Na twarzy, genitaliach, w okolicy genitaliów lub na udach
- Wewnętrzna strona górnego odcinka ramion, łokci lub kolan, czyli miejsca, które się zginają
- Może to spowodować urazy, zapalenie skóry lub krwawienie.

# PRZESTROGA

## Następujące osoby nie mogą używać tego urządzenia:

- Osoby cierpiące na atopowe zapalenie skóry lub wysypkę i inne choroby skóry
  - Osoby ze skazą alergiczną lub osoby, które są uczulone na kosmetyki, odzież, metale itp.
  - Osoby, u których występuje podatność na ropienie
  - Osoby cierpiące na żylaki, cukrzycę, hemofilię itp.
  - Osoby, u których występują trudności z zatrzymaniem krwawienia
  - Osoby cierpiące na choroby skórne (ropienie, zapalenie itp.) wywołane usuwaniem owłosienia (wrywanie, depilacja, depilacja woskiem itp.)
- Stosowanie w takich przypadkach może spowodować podrażnienie lub zapalenie skóry, krwawienie lub zwiększony ból.

## Nie należy używać głowicy do depilacji/golenia w następujący sposób:

- Użycie tuż przed pływaniem lub kąpielą morską (należy stosować co najmniej 2 dni przed takimi czynnościami)
  - Korzystanie tuż przed kąpielą
  - Udostępnianie członkom rodziny lub innym osobom
  - Uprawianie ekstremalnych sportów lub ćwiczeń od razu po depilacji
- Może to spowodować zakażenie lub zapalenie na skutek aktywności bakterii, które przedostały się do organizmu porami.

## Jeśli problemy skórne utrzymują się przez 2 dni lub dłużej po zabiegu, należy zaprzestać korzystania z urządzenia i skontaktować się z dermatologiem.

- W przeciwnym razie objawy mogą się nasilić.

## Oslonej skóry należy delikatnie docisnąć pod kątem 90° do skóry.

- W przeciwnym razie mogą wystąpić urazy skóry, jak również splątanie włosów lub odzież i uszkodzenie urządzenia.

## ► Informacje dotyczące korzystania z głowicy do pielęgnacji stóp

### Nie należy używać głowicy do pielęgnacji stóp w następujący sposób:

- Zbyt mocne piłowanie skóry
  - Dopuszczenie do kontaktu pilnika z delikatną skórą
  - Piłowanie stwardniałej skóry w przypadku występowania zmian chorobowych w okolicach paznokci u nóg
  - Użycie głowicy do pielęgnacji stóp w kąpeli
  - Udostępnianie członkom rodziny lub innym osobom
- Może to spowodować obrażenia skóry, zakażenie, zapalenie, krwawienie lub inne problemy, jak również nasilenia takich objawów.

### Podczas korzystania z urządzenia do piłowania, należy zwrócić uwagę na kierunek przesuwania się korpusu.

- Obrót pilnika może spowodować przemieszczenie się korpusu w nieoczekiwanym kierunku, co może doprowadzić do urazu skóry.

### • Osoby chore na cukrzycę, ze słabym krążeniem krwi w stopach, z opuchlizną, bólem, pieczeniem lub nadmiernie rozgrzanyimi stopami przed użyciem głowicy do pielęgnacji stóp powinny skontaktować się z lekarzem.

### • Jeśli skóra po użyciu pilnika wykazuje dziwne objawy, zaprzestań korzystania z głowicy do pielęgnacji stóp i skonsultuj się z dermatologiem.

- Stwardniałą skórę należy piłować małymi etapami przez kilka dni.
- Piłować można jedynie zrogowaciałą lub stwardniałą skórę na stopach.
- Nieprzestrzeganie powyższej instrukcji może spowodować obrażenia skóry, zakażenie, zapalenie, krwawienie lub inne problemy, jak również nasilenia takich objawów.

## NIEBEZPIECZEŃSTWO

Akumulator jest przeznaczony do użytku wyłącznie z tym depilatorem. Nie używaj akumulatora z innymi produktami. Nie ładuj akumulatora po wyjęciu go z produktu.

- Nie wrzucaj go do ognia i nie podgrzewaj.
  - Nie uderzaj, nie rozbieraj, nie modyfikuj ani nie przebijaj paznokciem.
  - Nie pozwalaj, aby dodatnie i ujemne styki akumulatora zetknęły się ze sobą poprzez inne metalowe obiekty.
  - Nie przenoś ani nie przechowuj akumulatora wraz z metalową biżuterią, taką jak naszyjniki i spinki do włosów.
  - Nie ładuj, nie używaj ani nie pozostawiaj akumulatora w miejscu, w którym będzie narażony na wysoką temperaturę, na przykład w miejscu narażonym na bezpośrednie działanie światła słonecznego lub innych źródeł ciepła.
  - Nigdy nie zdejmaj powłoki.
- Może to spowodować przegrzanie, zapłon lub wybuch.

## OSTRZEŻENIE

Po wyjęciu akumulatora nie przechowuj go w zasięgu niemowląt i małych dzieci.

-  - Przypadkowe połknięcie akumulatora może skutkować uszkodzeniem ciała.
- W takim przypadku natychmiast skontaktuj się z lekarzem.

**W przypadku wycieku elektrolitu z akumulatora wykonaj poniższe procedury. Nie dotykaj akumulatora gołymi dłońmi.**

- Elektrolit może spowodować utratę wzroku w przypadku zetknięcia się z oczami.



Nie pocieraj oczu. Wypłucz natychmiast bieżącą wodą i skontaktuj się z lekarzem.

- Elektrolit może spowodować podrażnienie lub urazy w przypadku zetknięcia się ze skórą lub ubraniem. Natychmiast wypłucz dokładnie bieżącą wodą i skontaktuj się z lekarzem.

## Przeznaczenie

- Nie należy używać rozcieńczalnika, benzenu, alkoholu itd. do czyszczenia urządzenia. Może to doprowadzić do awarii, pęknięcia lub przebarwienia korpusu urządzenia. Należy przetrzeć urządzenie szmatką nasączoną wodą z mydłem, po wcześniejszym porządnym wyciśnięciu.
- Przechowuj urządzenie z dala od umywalki, łazienki, oraz innych obszarów o wysokiej wilgotności, gdzie po użyciu mogłoby ono być narażone na kontakt z wodą lub wilgocią.
- Przechowuj urządzenie z dala od miejsc narażonych na wpływ wysokiej temperatury lub bezpośrednie działanie promieni słonecznych.
- Przechowując depilator, na głowicę depilacyjną/głowicę do pielęgnacji stóp zawsze nakładaj nasadkę ochronną, a nakładkę do strefy bikini nakładaj na głowicę golarki.

## Szybki kurs depilacji

- 1 Ładowanie**  **2 Wybieranie głowicy**  **3 Depilacja**
-  Strona 240)  Strona 240)  Strona 241)

## Oznaczenie części

- A** Nakładka zabezpieczająca na głowicę do depilacji (nóg/rań)
- B** Nasadka do szybkiej depilacji
- C** Nasadka do delikatnej depilacji (➔ Strona 243)
- ① Osłona skóry
  - ② Zagłębienie zwalniania nakładki
  - ③ Ramka
- D** Głowica depilacyjna do rąk/nóg
- ④ Tarcze depilacyjne
- E** Nakładka zabezpieczająca na głowicę do depilacji (pach/strefy bikini)
- F** Głowica depilacyjna do pach/strefy bikini
- ⑤ Osłona skóry (zewnątrzna część metalowa)
  - ⑥ Zagłębienie zwalniania ramki
  - ⑦ Ramka
  - ⑧ Tarcze depilacyjne (wewnątrz)
- G** Nasadka do strefy bikini (➔ Strona 240)
- H** Głowica do golenia
- ⑨ Folia zewnętrzna
  - ⑩ Końcówka do strzyżenia
  - ⑪ Przełącznik wyskakującej końcówki do strzyżenia
  - ⑫ Ramka
  - ⑬ Ostrze wewnętrzne
  - ⑭ Przycisk zwalniania ramki
- I** Nakładka zabezpieczająca na głowicę do pielęgnacji stóp
- J** Głowica do pielęgnacji stóp
- ⑮ Pilnik
  - ⑯ Przycisk zwalniania ramki
  - ⑰ Ramka
- K** Korpus
- ⑱ Przycisk zwalniania głowicy
  - ⑲ Lampka LED
  - ⑳ Lampka trybu
  - ㉑ Włącznik zasilania
  - ㉒ Lampka ładowania
  - ㉓ Gniazdko
- L** Zasilacz (RE7-77)  
(Kształt zasilacza różni się w zależności od miejsca użytkowania.)
- ㉔ Adaptor
  - ㉕ Wtyczka zasilania
  - ㉖ Przewód
  - ㉗ Wtyczka urządzenia
- M** Szczoteczka do czyszczenia
- N** Futerał

Akcesoria

Przystawki	ES-ED92	ES-ED22
Nakładka zabezpieczająca na głowicę do depilacji (nóg/rań) <b>[A]</b>	✓	✓
Nakładka zabezpieczająca na głowicę do depilacji (pach/strefy bikini) <b>[E]</b>	✓	—
Nasadka do strefy bikini <b>[G]</b>	✓	—
Nakładka zabezpieczająca na głowicę do pielęgnacji stóp <b>[I]</b>	✓	—
Nasadka do szybkiej depilacji <b>[B]</b>	✓	✓
Nasadka do delikatnej depilacji <b>[C]</b>	✓	✓
Głowica depilacyjna do pach/strefy bikini <b>[F]</b>	✓	—
Głowica do golenia <b>[H]</b>	✓	—
Głowica depilacyjna do rąk/nóg <b>[D]</b>	✓	✓
Głowica do pielęgnacji stóp <b>[J]</b>	✓	—
Futerał <b>[N]</b>	✓	✓

## Ładowanie

W celu lepszego działania przed użyciem należy w pełni naładować akumulator depilatora.

Nie można korzystać z urządzenia podczas ładowania.

### Czas ładowania = około 1 godziny

Depilator może być używany przez około 30 minut (40 minut w przypadku używania nasadki do delikatnej depilacji) po ładowaniu trwającym 1 godzinę. (będzie to zależec od temperatury.)

### Podłącz zasilacz do depilatora (a) i do gniazdka zasilania (b).

- Zalecana temperatura otoczenia podczas ładowania wynosi 15 – 35 °C. W przypadku bardzo niskiej lub bardzo wysokiej temperatury wydajność akumulatora może ulec obniżeniu lub akumulator może się nie ładować.

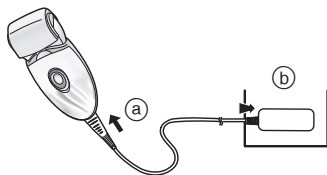

#### Podczas ładowania



Pojawi się czerwona lampka.

#### Po zakończeniu ładowania

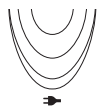

Zgaśnie czerwona lampka.

#### Nieprawidłowe ładowanie



Miga dwukrotnie co sekundę.

- Czas ładowania może ulec skróceniu w zależności od parametrów ładowania.
- Po zakończeniu ładowania, przełączenie włącznika zasilania do pozycji ON przy podłączonym depilatorze spowoduje zaświecenie lampki ładowania, a następnie zgaśnięcie po 5 sekundach. Świadczy to o pełnym naładowaniu depilatora.

- Wydłużone ładowanie akumulatora nie wpływa na wydajność akumulatora.
- Kiedy depilator jest ładowany po raz pierwszy lub jeśli nie był używany przez ponad 6 miesięcy, czas potrzebny do naładowania akumulatora może się wydłużyć lub lampka ładowania akumulatora może nie świecić się przez kilka minut. Po jakimś czasie lampka się zaświeci.

## Przed rozpoczęciem użytkowania

### Zmiana głowicy

- 1 Zdejmij głowicę, naciskając przycisk zdejmowania głowicy.

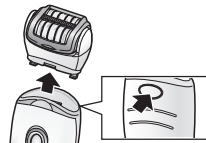

- 2 Przyciśnij głowicę aż się zatrzaśnie.



### Używanie nasadki do strefy bikini ES-ED92

Nałóż nasadkę do strefy bikini na głowicę do golenia i przesun końcówkę do strzyżenia w górę.

- Kiedy nasadka do strefy bikini jest na miejscu, upewnij się, że nasadka dobrze styka się ze skórą.

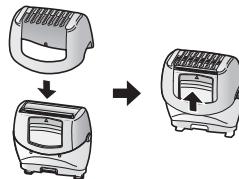



### <Lampka LED>

Lampka LED zaczyna świecić po włączeniu zasilania. Lampka pozostaje włączona, kiedy zasilanie jest włączone.

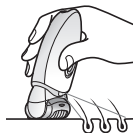

### <Wybierz tryb>

Działanie zmienia się w kolejności od „Normalny” → „Łagodny” → „Wyl.” po każdym naciśnięciu włącznika zasilania.

#### Normalny

W trybie normalnym depilacja odbywa się w krótkim czasie z wysoką prędkością obrotową tarczy.

- Lampka pomarańczowa będzie świecić, gdy używany jest tryb Normalny.

#### Łagodny

W trybie łagodnym prędkość obrotowa tarczy jest kontrolowana, a podrażnienie podczas zabiegu depilacji jest ograniczone do minimum.

- Zielona lampka zaświeci się w trybie łagodnej depilacji.

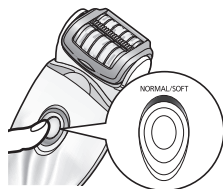

#### Wyl.

Zasilanie zostanie wyłączone.

### <Kiedy poziom naładowania akumulatora jest niski>

- Lampka ładowania (→) będzie migać co sekundę.
- Czas pracy zależy od sposobu używania urządzenia lub temperatury po rozpoczęciu migania lampki ładowania.



## Korzystanie z głowicy do depilacji

### Miejsca nadające się do depilacji



Depilator może być używany do usuwania włosów z obszarów oznaczonych .

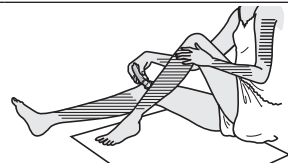



### ES-ED92

Depilator może być używany do usuwania włosów z obszarów oznaczonych .

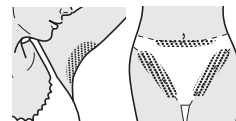
Przed depilacją strefy bikini, załóż na siebie strój kąpielowy lub spodenki, aby dokładnie ustalić miejsca wymagające depilacji.



- Stosowanie depilatora na obszarach ciała innych niż miejsca oznaczone   może powodować ból lub podrażnienia skóry.

### Miejsca nie nadające się do depilacji

Depilatora nie należy używać na wewnętrznej stronie górnego odcinka ramion, łokci lub kolan, czyli miejsc, które się zginają.



Depilacja na mokro (depilacja po zwilżeniu skóry i depilatora, a następnie nałożeniu pianki) sprawia, że skóra jest bardziej miękka, dzięki czemu depilacja jest łagodniejsza dla skóry. W celu depilacji NA SUCHO zacznij od kroku 3. Przed rozpoczęciem depilacji NA SUCHO zetrzyj całkowicie wilgoć lub pot ze skóry.

## 1 Zmocz skórę.

## 2 Zmocz tarczę i nałóż na nie niewielką ilość płynnego żelu pod prysznic.

- W przypadku depilacji na mokro zawsze używaj żelu pod prysznic.
- Spłucz żel z rąk.



## 3 Wybierz tryb, naciskając wyłącznik zasilania [ON/OFF]. (→ Strona 241)



- Tworzy się pianka. Pianka ułatwia płynne przesuwanie się depilatora, dzięki czemu można nim poruszać szybko.

- Zalecamy korzystanie z urządzenia w zakresie temperatur otoczenia od 5 do 35 °C. Jeśli urządzenie będzie używane poza tym zakresem temperatur, może przestać działać.

### <Depilacja nóg lub rąk>



Od stopy w górę.  
Do wewnątrz od zewnętrznej strony ramienia.



### <Depilacja pach lub strefy bikini>

ES-ED92



Przesuwaj głowicę w różnych kierunkach, ponieważ włosy pod pachami/pachwinami rosną w różnych kierunkach.



Naciągnij skórę palcami i przesuwaj powoli „pod włos” od wewnątrz na zewnątrz.

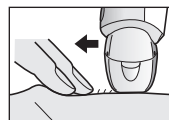

## Wskazówki do uzyskania najlepszych rezultatów depilacji

Usunięcie włosów nie jest stałe, więc zaleca się, aby po drugim użyciu depilować okolice pach około **raz w tygodniu**, a ręce i nogi około **raz na dwa tygodnie**.

### <Dla początkujących lub osób z wrażliwą skórą>

Podczas pierwszej depilacji lub w przypadku delikatnej skóry zalecamy używanie nasadki do delikatnej depilacji.

Nasadka do delikatnej depilacji posiada osłonę skóry zapewniającą łagodniejszą depilację, poprzez dociśnięcie do skóry w celu złagodzenia bólu.

• Zalecamy również użyć trybu łagodnego obrotu. (⇒ Strona 241)

1. **Usuń nasadkę do szybkiej depilacji [B].**
2. **Założ nasadkę do delikatnej depilacji [C].**

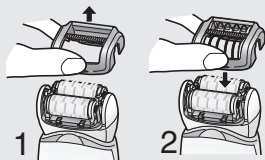

- Po depilacji może wystąpić zaczerwienienie skóry. Chłodny ręcznik pomoże, jeżeli odczuwasz ból lub jeżeli wystąpi wysypka.
- Jeżeli po depilacji skóra jest sucha, zaleca się nałożenie balsamu nawilżającego dwa dni po depilacji.
- Pamiętaj, aby dobrze oczyścić skórę przed każdą depilacją i po niej.

### <Najlepsza długość włosów do depilacji>

Przytnij włosy przed pierwszą depilacją lub w przypadku gdy nie depilowałaś przez dłuższy czas. Usuwanie włosów jest łatwiejsze i mniej bolesne, gdy włosy są krótsze.

## Używanie głowicy do golenia [ES-ED92]

Golenie NA MOKRO z pianką mydlaną sprawia, że skóra jest śliska i zapewnia dokładniejsze golenie. W przypadku golenia NA SUCHO krok 3 nie jest wymagany. Przed rozpoczęciem golenia NA SUCHO zetrzyj całkowicie wilgoć lub pot ze skóry.

- 1 **Zamontuj głowicę do golenia [H].**
  - Upewnij się, że nasadka do strefy bikini [G] została odłączona.
- 2 **Sprawdź, czy folia zewnętrzna nie jest zdeformowana lub uszkodzona.**
- 3 **Zwilż skórę i nanieś na nią żel pod prysznic.**
  - Nie używaj kremów do golenia, kremów do skóry ani odżywek do skóry, gdyż mogą one zapchać ostrza.
- 4 **Wybierz tryb, naciskając wyłącznik zasilania [K(2)].**  
(⇒ Strona 241)
  - Przyciśnij delikatnie, tak aby całe ostrze dobrze dotykało skóry, a powierzchnia ostrza nie poruszała się w górę, ani w dół.

## Korzystanie z głowicy do pielęgnacji stóp [ES-ED92]

- Głowicy do pielęgnacji stóp nie można używać w kąpieli lub pod prysznicem.
- Przed użyciem należy całkowicie naładować urządzenie.
- Zalecamy używanie produktu w ciągu 30 minut po kąpieli lub wzięciu prysznica. Gdy stopy są czyste, wytrzyj dokładnie skórę. (Cały zabieg powinien trwać około 10 minut (5 minut na każdą stopę, 10 minut na obie stopy))

# 1 Zamocuj głowicę do pielęgnacji stóp [O].

- Dociśnij mocno, aż usłyszysz kliknięcie.

# 2 Naciśnij raz włącznik zasilania [K(21)].

- Normalny tryb jest zalecany dla prędkości obrotowej. (➡ Strona 241)

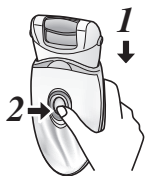

# 3 Przyłóż głowicę do pielęgnacji stóp do skóry i rozpocznij piłowanie.

- Piłowanie jednego miejsca przez dłuższy czas może spowodować rozgrzanie skóry na skutek tarcia. Aby tego uniknąć, należy zmieniać miejsce piłowania podczas wykonywania zabiegu.
- Piłowanie skóry należy przeprowadzać mniej więcej raz na dwa tygodnie.

## Podstawy pielęgnacji stóp

Nie używaj produktu do piłowania jakichkolwiek innych powierzchni niż zgrubienie lub zrogowaciała skóra na stopach.



Używaj w przypadku

### Zgrubienia

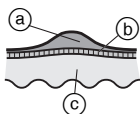

Zgrubienie to stwardniała warstwa, która powstaje na skutek powtarzanego nacisku lub tarcia.

- a) Stwardniała warstwa
- b) Naskórek
- c) Skóra właściwa

## Na co należy zwrócić uwagę podczas piłowania

Przed rozpoczęciem użytkowania

Po użyciu

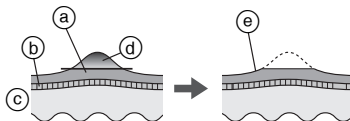

- a) Stwardniała warstwa
- b) Naskórek
- c) Skóra właściwa
- d) Fragment do usunięcia
- e) Pozostaw część stwardniałej warstwy.

- Zbyt intensywne piłowanie obszaru może wywołać ból lub zapalenie.
- Zbyt mocne piłowanie danego miejsca może spowodować powstanie jeszcze większej kostniny. W związku z tym należy pozostawić część stwardniałej skóry.

## Wskazówki dotyczące obsługi głowicy do pielęgnacji stóp

Przesuwaj w kierunku wskazywanym przez strzałkę.

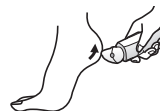

Podczas zabiegu przytrzymaj nogę drugą ręką.

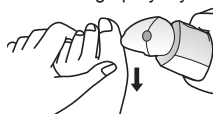

## Czyszczenie

- Zawsze po użyciu czyść głowice i nasadki, aby utrzymać je w czystości.
- Wyłącz urządzenie i odłącz je od zasilania przed rozpoczęciem czyszczenia.
- Uważaj, aby nie uszkodzić osłony skóry, ramki, nasadki do szybkiej depilacji oraz nasadki do delikatnej depilacji podczas czyszczenia.

## Czyszczenie na sucho [B C D F H]

### Głowica depilacyjna/Głowica do golenia

1. Unieś w górę nasadkę do szybkiej/delikatnej depilacji i ramkę, przytrzymując jednocześnie zagłębienie zwalniania nasadki [B C ②]/zagłębienie zwalniania ramki [F ⑥] albo zdejmij ramkę, naciskając przycisk zwalniania ramki [H 14].

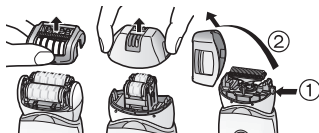

2. Pędzłem do czyszczenia [M] wyczyść nasadkę do delikatnej depilacji [C], głowicę depilującą [D, F] oraz głowicę golącą [G].

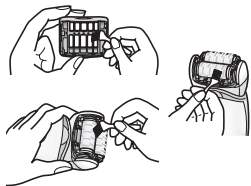

## Czyszczenie na mokro [B C D F H J]

### Głowica depilacyjna/Głowica do golenia

1. Zmocz tarcze i ostrza i nałóż na nie mydło w płynie do rąk.



2. Włącz urządzenie – zacznie wytwarzać się piana.



3. Oplucz głowicę wodą, aby usunąć pozostałości włosów.

- Nie używaj gorącej wody.
- Jeśli mydło nie zostanie całkowicie zmyte, może dojść do zbierania się białego osadu niepozwalającego na płynny ruch tarcz i ostrzy.
- Przepłucz głowicę do golenia ze zdjętą ramką.



4. Wyłącz urządzenie, wytrzyj je suchą ściereczką i dobrze wysusz.

## Głowica do pielęgnacji stóp

1. Nanieś mydło w płynie na środkową część pilnika.
2. Polej pilnik niewielką ilością wody i włącz urządzenie.
3. Spłucz wszelkie pozostałości ciepłą lub letnią wodą.
4. Po wyłączeniu urządzenia zdejmij ramkę i przepłucz wewnętrzną część urządzenia.
5. Wytrzyj suchym ręcznikiem i pozostaw do wyschnięcia w dobrze wentylowanym miejscu.

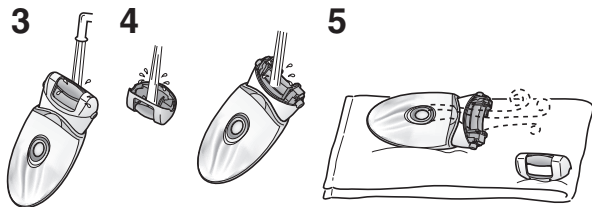

## Wymiana zewnętrznej folii

Zalecamy wymianę folii zewnętrznej [H⑨] **co rok**, a ostrza wewnętrzne **co dwa lata**. Folię zewnętrzną można zdejmować z głowicy golararki [H] tylko przy jej wymianie.

1. Wciskając zewnętrzną folię delikatnie palcami, paznokciem zwolnij plastikowy panel (b) na ostrzu z zatrzasków (a) wewnątrz ramki.
2. Nową folię zewnętrzną należy lekko zgąć i wcisnąć aż do zatrzasknięcia w ramce.

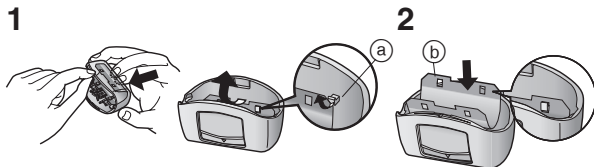

## Wymiana pilnika

Żywotność pilnika wynosi około 1 roku (przy założeniu, że urządzenie jest używane raz na 2 tygodnie i każdy zabieg pilowania trwa około 10 minut). Zalecamy wymianę pilnika mniej więcej raz na rok.

1. Dociśnij palcem i zwolnij pilnik.
2. Wyrównaj ostrą część [C] z oznaczeniem [D] i dociśnij.

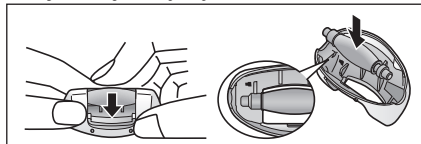

Problem		Możliwa przyczyna	Działanie
Urządzenie nie działa.		▶ Nie jest naładowane.	▶ Naładuj całkowicie urządzenie.
		▶ Przełącznik jest w pozycji włączenia i adapter jest podłączony do gniazda elektrycznego.	▶ Po podłączeniu do gniazda elektrycznego możliwe jest wyłącznie ładowanie urządzenia. ▶ Przed użyciem odłącz od gniazda elektrycznego.
	Podczas depilacji	▶ Osłona skóry lub tarcze są zdeformowane, pęknięte lub uszkodzone.	▶ Należy zlecić naprawę w autoryzowanym punkcie serwisowym.
	Podczas depilacji lub golenia	▶ Nagromadzenie pyłu włosowego. ▶ Żel pod prysznic przywarł do tarczy i ostrza.	▶ Usuń pył włosowy. ▶ Zmyj go poprzez zamoczenie w ciepłej wodzie.
	Podczas pielęgnacji stóp	▶ Ramka nie jest prawidłowo zamocowana.	▶ Podłącz ponownie.
Czas pracy staje się krótki.	Podczas depilacji	▶ Urządzenie nie jest używane w zalecanej temperaturze pracy.	▶ Używaj w zalecanej temperaturze pracy 5 – 35 °C.
Nie można usunąć włosów.		▶ Urządzenie jest za mocno dociskane do skóry.	▶ Przykładaj do ciała z niewielką siłą.
		▶ Urządzenie nie jest całkowicie naładowane	▶ Naładuj całkowicie urządzenie.
Włosy są nastroszone.		▶ Urządzenie jest używane przy długich włosach.	▶ Do stosowania na włosy o długości około 2 – 3 mm.
		▶ Nieprawidłowa obsługa i przesuwanie urządzenia.	▶ Patrz strona 242.



Problem		Możliwa przyczyna	Działanie
Urządzenie zatrzymuje się podczas pracy.	<b>Podczas depilacji</b>	▶ Urządzenie jest za mocno dociskane do skóry.	▶ Przykładaj do ciała z niewielką siłą.
Urządzenie nie usuwa włosów tak sprawnie jak wcześniej.		▶ Urządzenie nie jest całkowicie naładowane	▶ Naładuj całkowicie urządzenie.
	<b>Podczas golenia</b>	▶ Nagromadzenie pyłu włosowego.	▶ Usuń pył włosowy.
Urządzenie nie tnie tak sprawnie jak wcześniej.		▶ Oslona skóry lub tarcze są zdeformowane, pęknięte lub uszkodzone.	▶ Należy zlecić naprawę w autoryzowanym punkcie serwisowym.
		▶ Ostrze jest zdeformowane.	▶ Usuń pył włosowy.
	<b>Podczas pielęgnacji stóp</b>	▶ Ostrze jest zużyte.	▶ Wymień ostrze. Wytyczne dotyczące wymiany: Folia zewnętrzna: Około 1 rok Ostrze wewnętrzne: Około 2 lata
Nie można piłować.		▶ Pilnik jest zużyty.	▶ Wymień pilnik. Wytyczne dotyczące wymiany: Około 1 rok
Nie można pozbyć się zapachu.		▶ Urządzenie jest używane w trybie łagodnym.	▶ Spróbuj zastosować tryb normalny.
		▶ Jest zabrudzone.	▶ Przed czyszczeniem namocz pilnik w wodzie na około 24 godziny.

Jeśli ciągle nie jest możliwe rozwiązanie problemów, należy skontaktować się ze sklepem, w którym urządzenie zostało zakupione, lub z autoryzowanym punktem serwisowym firmy Panasonic.



## Żywotność akumulatora

Żywotność akumulatorów wynosi 3 lata przy ładowaniu z częstotliwością około raz w tygodniu. Akumulatory w tym depilatorze nie są przystosowane do wymiany przez użytkownika. Wymianę akumulatorów należy zlecić autoryzowanej placówce serwisowej.

## Wymywanie wbudowanego akumulatora

### Usuń wbudowany akumulator przy utylizacji depilatora.

Upewnij się, że akumulator utylizowany jest w oficjalnie wyznaczonym miejscu, jeżeli takie miejsce jest dostępne.

Ten rysunek powinien być używany tylko podczas utylizacji depilatora, a nie do jego naprawy. Samodzielny demontaż depilatora sprawi, że nie będzie on już wodoodporny, co może spowodować jego uszkodzenie.

- Odłącz przewód zasilający od depilatora przy wyjmowaniu akumulatora.
- Naciśnij włącznik zasilania, aby włączyć zasilanie i nie wyłączaj go, aż bateria rozładuje się całkowicie.
- Postępuj zgodnie z opisem w punktach od ① do ⑤, podnieś akumulator i wyjmij go.
- Należy uważać, aby nie doprowadzić do zwarcia akumulatora.

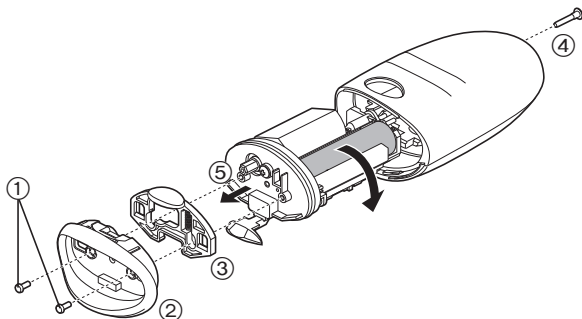

## Ochrona środowiska i recykling

Ten depilator zawiera akumulator Li-ion.

Prosimy o oddanie zużytej baterii do likwidacji w miejscu oficjalnie do tego wskazanym, jeżeli takie istnieje w Państwa kraju.

## Gwarancja

Jeśli potrzebujesz informacji lub jeśli uszkodzony został kabel zasilania, odwiedź stronę internetową firmy Panasonic <http://panasonic.net/> lub skontaktuj się z autoryzowanym centrum serwisowym (adres kontaktowy znajdziesz w ulocie paneuropejskiej gwarancji.)

## Dane techniczne

Zasilanie	Patrz tabliczka znamionowa na zasilaczu. (Automatyczna zmiana napięcia)
Czas ładowania	Okolo 1 godziny
Poziom hałas	Głowica depilacyjna do rąk/nóg: 68 dB (A) re 1 pW) Głowica depilacyjna do pach/strefy bikini: 70 dB (A) re 1 pW) Głowica do golenia: 63 dB (A) re 1 pW) Głowica do pielęgnacji stóp: 64 dB (A) re 1 pW)

Ten produkt jest przeznaczony jedynie do użytku domowego.

## Informacja dla użytkowników o gromadzeniu i pozbywaniu się zużytych urządzeń i akumulatorów



Niniejsze symbole umieszczane na produktach, opakowaniach i/lub w dokumentacji towarzyszącej oznaczają, że nie wolno mieszać zużytych urządzeń elektrycznych i elektronicznych oraz akumulatorów z innymi odpadami domowymi.



W celu zapewnienia właściwego przetwarzania, utylizacji oraz recyklingu zużytych produktów i akumulatorów, należy oddawać je do wyznaczonych punktów gromadzenia odpadów zgodnie z przepisami prawa krajowego oraz postanowieniami Dyrektyw 2002/96/WE i 2006/66/WE.

Prawidłowe pozbywanie się w/w produktów i akumulatorów pomaga oszczędzać cenne zasoby naturalne i zapobiegać potencjalnemu negatywnemu wpływowi na zdrowie człowieka oraz stan środowiska naturalnego, który towarzyszy niewłaściwej gospodarce odpadami. Więcej informacji o zbiórce oraz recyklingu zużytych produktów i akumulatorów można otrzymać od władz lokalnych, miejscowego przedsiębiorstwa oczyszczania lub w punkcie sprzedaży, w którym użytkownik nabył przedmiotowe towary.

Za niewłaściwe pozbywanie się powyższych odpadów mogą grozić kary przewidziane przepisami prawa krajowego.

### **Dotyczy użytkowników firmowych działających na terenie Unii Europejskiej**

Chcąc w odpowiedni sposób pozbyć się urządzeń elektrycznych lub elektronicznych, należy skontaktować się ze sprzedawcą lub dostawcą, który udzieli dalszych informacji.

### **[Informacje o pozbywaniu się w/w urządzeń w państwach trzecich]**

Niniejsze symbole obowiązują wyłącznie na terenie Unii Europejskiej.

Chcąc pozbyć się w/w urządzeń elektrycznych lub elektronicznych, należy skontaktować się z władzami lokalnymi lub sprzedawcą w sprawie właściwego sposobu pozbywania się tego rodzaju przedmiotów.

## Obsah

<b>Bezpečnostní opatření.....</b>	<b>254</b>	<b>Čištění.....</b>	<b>265</b>
Účel použití .....	258	Výměna vnější fólie .....	266
Kroky pro rychlé holení .....	258	Výměna pemzy.....	266
Označení součástí .....	259	Řešení potíží .....	267
Nabíjení.....	260	Životnost baterie.....	269
Před použitím.....	260	Vyjmutí zabudované dobíjecí baterie ...	269
Použití epilační hlavice .....	261	Záruka.....	269
Použití holicí hlavice .....	263	Technické údaje.....	269
Použití hlavice pro péči o chodidla.....	263		

Děkujeme vám za zakoupení tohoto výrobku Panasonic.

Před zahájením provozu tohoto přístroje si přečtete všechny tyto pokyny a uložte je pro budoucí použití.

## Varování

- Tento spotřebič mohou používat děti od 8 let výše a osoby s omezenými fyzickými, smyslovými nebo duševními schopnostmi nebo nedostatkem zkušeností a znalostí, pokud jsou pod dohledem nebo pokud obdržely informace o bezpečném používání spotřebiče a chápou možná rizika. Děti si se spotřebičem hrát nesmějí. Čištění a uživatelskou údržbu nesmějí děti provádět bez dohledu.
- Přívodní kabel nelze nahradit. Je-li kabel poškozen, je třeba síťový adaptér vyhodit.
- Nepoužívejte žádný jiný, než dodaný síťový adaptér.

## ► Použití epiláční/holící hlavice

- Tento přístroj lze používat k epilaci na mokro i na sucho. Toto je symbol **pro epilaci na mokro**. Označuje, že tato epiláční hlavice/holící hlavice se smí používat ve vaně nebo ve sprše.



## ► Použití hlavice pro péči o chodidla

- Toto je symbol **pro omyvatelnou hlavici pro péči o chodidla**. Symbol znamená, že tělo epilátoru lze omývat pod vodou.



- Než začnete tělo epilátoru čistit ve vodě, odpojte jej od síťového adaptéru.

## Bezpečnostní opatření

Abyste snížili nebezpečí zranění, úmrtí, úrazu elektrickým proudem, požáru a poškození majetku, vždy dodržujte následující bezpečnostní opatření.

### Vysvětlení použitých symbolů

Následující symboly jsou použity pro označení a popis stupně nebezpečí, zranění a poškození majetku, způsobené ignorováním upozornění a nesprávným používáním.

 **NEBEZPEČÍ** Označuje potenciální riziko, které skončí vážným zraněním nebo úmrtím.

 **VAROVÁNÍ** Označuje potenciální riziko, které může skončit vážným zraněním nebo úmrtím.

 **UPOZORNĚNÍ** Označuje nebezpečí, které může vést k lehkému zranění.

Následující symboly jsou používány pro klasifikaci a popis typů instrukcí, které je nutno dodržovat.

 Tento symbol se používá pro upozornění uživatelů na konkrétní postup, který nesmí být prováděn.

 Tento symbol se používá pro upozornění uživatelů na konkrétní postup, který musí být dodržen v zájmu bezpečného provozu zařízení.

## VAROVÁNÍ

 **Tento produkt má vestavěnou dobíjecí baterii. Nevhazujte ji do ohně a nevystavujte ji žáru. Nenabíjejte ji, nepoužívejte ani neponechávejte ji ve vysokých teplotách.**  
- Takové chování může způsobit přehřátí, vznícení nebo explozi.

 **Neskladujte v dosahu dětí nebo kojenců. Nedovolte jim přístroj používat.**  
- Takové chování může zapříčinit nehodu nebo zranění v důsledku náhodného požití vnitřního břitu, kartáče atd.

 **S výjimkou jeho likvidace výrobek nikdy nerozebírejte.**  
- Takové chování může způsobit požár, úraz elektrickým proudem nebo zranění.

 **Výrobek neopravujte ani neopravujte.**  
- Takové chování může způsobit požár, úraz elektrickým proudem nebo zranění. Kvůli opravám (výměna baterie atd.) se obraťte na autorizované servisní středisko.

 **Nepoužívejte způsobem přesahujícím jmenovité napětí nebo vedení zásuvky elektrické sítě.**  
- Překročení napětí připojením příliš mnoha zástrček k jedné zásuvce elektrické sítě může způsobit požár v důsledku přehřátí.

 **Kabel nepoškozujte, neopravujte jej ani silně neohýbejte, netahejte za něj ani s ním nekruťte. Na Kabel také nepokládejte nic těžkého ani jej neskřípejte.**  
- Takové chování může způsobit úraz elektrickým proudem nebo požár v důsledku zkratu.

 **Přístroj nikdy nepoužívejte, je-li síťový adaptér poškozený nebo je-li napájecí vidlice připojena k zásuvce volně.**  
- Takové chování může způsobit úraz elektrickým proudem nebo požár v důsledku zkratu.

# VAROVÁNÍ

 **Napájecí adaptér do zásuvky nezapojujte ani jej neodpojujte mokřými rukama.**

- Takové chování může způsobit úraz elektrickým proudem nebo zranění.

 **Síťový adaptér neponořujte do vody, ani jej neomyvejte vodou.**

- Takové chování může způsobit úraz elektrickým proudem nebo požár v důsledku zkratu.

 **Síťový adaptér neumísťujte nad vodou naplněné umyvadlo nebo vanu nebo do jejich blízkosti.**

- Takové chování může způsobit úraz elektrickým proudem nebo požár v důsledku zkratu.

 **Nepoužívejte žádný jiný, než dodaný síťový adaptér. Dodaným adaptérem také nenabíjejte žádný jiný výrobek.**

- Takové chování může způsobit popáleniny nebo požár v důsledku zkratu.

**Adaptér přestaňte okamžitě používat a odpojte jej, pokud dojde k nějaké abnormalitě nebo k selhání.**

- Používání v takových podmínkách může způsobit požár, úraz elektrickým proudem nebo zranění.

**<Případy abnormality nebo selhání>**

-  **Hlavní jednotka, adaptér, nebo kabel jsou zdeformované nebo abnormálně horké.**
- Hlavní jednotka, adaptér, nebo kabel zapáchají spáleninou.**
- Během používání nebo nabíjení hlavní jednotky, adaptéru nebo kabelu se ozývají abnormální zvuky.**
- Okamžitě vyžádejte kontrolu nebo opravu v autorizovaném servisním středisku.

 **Adaptér nebo zástrčku spotřebiče zcela zasuňte.**  
- Nedodržení tohoto pokynu může způsobit požár, úraz elektrickým proudem nebo popáleniny.

 **Vždy se ujistěte, zda je přístroj zapojený do rozvodné sítě odpovídajícího napětí, které je uvedené na síťovém adaptéru.**  
- Nedodržení tohoto pokynu může způsobit požár, úraz elektrickým proudem nebo popáleniny.

 **Při čištění adaptér vždy z elektrické zásuvky odpojte.**  
- Pokud tak neučiníte, může dojít k úrazu elektrickým proudem nebo zranění.

 **Napájecí vidlici i zástrčku spotřebiče pravidelně čistěte, abyste zabránili hromadění prachu.**  
- Pokud tak neučiníte, může dojít ke vzniku požáru v důsledku závady izolace, způsobené vlhkostí.  
Adaptér odpojte a otřete jej suchým hadříkem.

# UPOZORNĚNÍ

 **Kabel během skladování neotáčejte kolem adaptéru.**  
- Takové počínání může způsobit zlomení drátů kabelu pod tlakem a následný požár v důsledku zkratu.

 **Přístroj nepouštějte na zem, ani jej nevystavujte nárazům.**  
- Mohlo by dojít ke zranění.

 **Nedovoďte, aby se do napájecí vidlice nebo do zástrčky spotřebiče dostaly například špendlíky nebo smetí.**  
- Takové chování může způsobit úraz elektrickým proudem nebo požár v důsledku zkratu.

 **Při používání holicí hlavice netlačte na břit příliš silně.**  
- Takové počínání může způsobit poškození s následkem poranění kůže.

# UPOZORNĚNÍ

 **Nedotýkejte se části s břitem (kovová část) vnitřního břitu.**  
- Takovým počínáním si můžete způsobit zranění rukou.

 **Nemířte si světlem trvale přímo do očí.**  
- Mohli byste si navodit závrať.

 **Bez připojené hlavice vypínač nezapínejte.**  
- Takovým počínáním můžete způsobit zranění prstů nebo zapletení a poškození vlasů a šatů do hlavice.

 **Nepoužívejte spotřebič s odstraněným rámem.**  
- Takovým počínáním můžete způsobit zranění kůže nebo zapletení a poškození vlasů a šatů do hlavice.

**Odpojte adaptér od zásuvky elektrické sítě, pokud neprobíhá nabíjení.**

 - Pokud tak neučiníte, můžete způsobit úraz elektrickým proudem nebo požár v důsledku probíjení elektřiny, způsobeného poškozením izolace.

**Odpojte adaptér nebo zástrčku spotřebiče, přičemž tahejte za adaptér nebo zástrčku spotřebiče, nikoli za kabel.**

 - Pokud je odpojíte za kabel, může dojít k úrazu elektrickým proudem nebo zranění.

**Před použitím zkontrolujte, zda jsou systém pro ochranu pokožky, disky, břit, a rám bez deformací, prasklin a poškození.**

 - Nedodržení tohoto pokynu může způsobit poranění kůže.

**Systém pro ochranu pokožky se snadno deformuje, takže jej skladujte s nasazeným ochranným krytem.**

 - Nedodržení tohoto pokynu může způsobit deformaci nebo poškození systému pro ochranu pokožky, který může způsobit zranění kůže.

 **Spotřebič používejte pouze pro daný účel.**  
- Nedodržení tohoto pokynu může způsobit zranění.

## O použití epilační/holicí hlavice

**Nevyvíjejte silný tlak na pokožku, přístrojem pohybujte opakovaně ve stejné oblasti nebo dopředu a dozadu.**

 **Vyhýbejte se také trhavým pohybům.**  
- Takovým počínáním můžete způsobit zranění, zánět kůže nebo velkou bolest.

 **Nepoužívejte epilační hlavici určenou pro epilaci nohou/rukou pro epilaci pod paží nebo bikinové linky.**  
- Takovým počínáním můžete způsobit zranění nebo zánět kůže.

## **Spotřebič nepoužívejte v následujících případech:**

- Před nebo během menstruace, těhotenství, nebo v období jednoho měsíce po porodu
  - Na opálené kůži
  - Pokud se necítíte dobře nebo když na kůži nebo na těle pociťujete nějakou anomálii
- Použití v takových případech může způsobit zvýšenou citlivost kůže nebo zánět, krvácení, nebo zvýšenou bolest.

## **Nepoužívejte na následujících tělesných partiích:**

- Se zraněním, vyrážkou, s mateřskými znaménky, modřinami, bradavicemi, pupínky atd.
  - Obličej, genitálie a okolí genitálií nebo stehna
  - Vnitřní strany nadloktí a oblasti, jako jsou klouby nebo kolena, které mají tendenci být prověšené
- Takovým počínáním můžete způsobit zranění, zánět kůže nebo krvácení.



# UPOZORNĚNÍ

## **Tento spotřebič by neměly používat následující osoby:**

- Osoby trpící atopickou dermatitidou nebo vyrážkou a dalšími kožními onemocněními
  - Osoby se sklony k alergiím nebo osoby, kterým kosmetika, oblečení, kovy, atd. způsobují snadné podráždění
  - Osoby s častými hnisavými potížemi
  - Osoby trpící křečovými žilami, cukrovkou, hemofilii atd.
  - Osoby se špatnou srážlivostí krve
  - Osoby, které trpěly kožními problémy, způsobenými epilací (hnisání, zánět atd.), způsobené vytrháváním, depilací, voskováním atd.)
- Použití v takových případech může způsobit zvýšenou citlivost kůže nebo zánět, krvácení, nebo zvýšenou bolest.

## **Epilační/holicí hlavici nepoužívejte následujícím způsobem:**

- Použití těsně před plaváním nebo koupáním v moři (používejte nejpozději 2 dny před těmito aktivitami)
  - Těsně před koupáním
  - Nedělte se o něj s rodinou ani s jinými osobami
  - Hned po epilaci se nevěnujte extrémním sportům nebo cvičení
- Takovým počínáním může dojít k infekci nebo k zánětu způsobeným bakteriemi, které do těla pronikají póry.

## **Pokud kožní problémy přetrvávají dva dny nebo i delší dobu po použití, přestaňte přístroj používat a konzultujte dermatologa.**

- Nedodržení tohoto pokynu může způsobit zhoršení symptomů.

## **Systém pro ochranu pokožky aplikujte na kůži v úhlu 90° a s mírným tlakem.**

- Nedodržení tohoto pokynu může způsobit zranění kůže nebo zapletení a poškození vlasů a šatů do hlavice.

## **► O použití hlavice pro péči o chodidla**

### **Hlavici pro péči o chodidla nepoužívejte následujícím způsobem:**

- Přílišné tlačení na pemzu
  - Dotýkání pemzou citlivé pokožky
  - Odstraňování ztvrdlé pokožky pemzou, pokud v oblasti kolem nehtů na nohou trpíte nějakým onemocněním
  - Použití hlavice pro péči o chodidla při koupeli
  - Nedělte se o něj s rodinou ani s jinými osobami
- Takovým počínáním můžete způsobit zranění kůže, infekci, zánět, krvácení nebo jiné potíže anebo zhoršení těchto příznaků.

### **Při použití zařízení s pemzou kontrolujte směr, v němž se tělo epilátoru pohybuje.**

- Rotace pemzy může způsobit nečekané vychýlení těla epilátoru, a způsobit poškození kůže.

### **• Lidé, kteří trpí cukrovkou, mají nesprávný krevní oběh v nohou, otoky, svědění, bolesti nebo nadměrnou horkost v nohou, by se měli před použitím hlavy pro péči o chodidla obrátit na svého lékaře.**

### **• Jestliže bude pokožka po odstraňování ztvrdlé kůže abnormální, přestaňte hlavici pro péči o chodidla používat a obraťte se na kožního lékaře.**

### **• Ztvrdlou kůži pemzou odstraňujte kousek po kousku během několika dní.**

### **• Pemzou odstraňujte pouze mozoly nebo ztvrdlou kůži na nohou.**

- Nedodržení výše uvedených pokynů může vést k poranění pokožky, infekci, zánětu, krvácení nebo jinému problému, případně ke zhoršení takových symptomů.

## NEBEZPEČÍ

Nabíjecí baterie je určena k použití výhradně s tímto epilátorem. Nepoužívejte baterii s žádnými jinými výrobky. Baterii nenabíjejte po jejím vyjmutí z výrobku.

- Nevhazujte do ohně a nevystavujte teplu.
- Baterii nedemontujte, neupravujte, nevystavujte úderům ani neprorážejte hřebíkem.



- Kladný a záporný pól baterie vzájemně nepropojte pomocí jiných kovových předmětů.
- Baterii nepřeppravujte ani neskladujte společně s kovovými šperky, jako jsou náhrdelníky a vlásenky.
- Baterii nenabíjejte, nepoužívejte ani nenechávejte v místech, kde bude vystavena vysokým teplotám, jako je přímé sluneční záření nebo v blízkosti zdrojů tepla.
- Nikdy trubici nezbavujte pláště.
- Takové chování může způsobit přehřátí, vznícení nebo explozi.

## VAROVÁNÍ



- Po vyjmutí nabíjecí baterii nenechávejte v dosahu dětí či kojcenců.
- V případě náhodného požití baterie hrozí nebezpečí zranění. Pokud k tomu dojde, neprodleně se obraťte na lékaře.

**Jestliže vytéká kapalina baterie, přijměte následující opatření. Nedotýkejte se baterie holými rukama.**

- Kapalina baterie může zapříčinit ztrátu zraku, pokud přijde do kontaktu s očima.



Nemnňte si oči. Neprodleně propláchněte čistou vodou a vyhledejte lékaře.

- Kapalina baterie může způsobit zánět nebo zranění, pokud přijde do kontaktu s pokožkou nebo oděvem.

Pečlivě propláchněte čistou vodou a vyhledejte lékaře.

## Účel použití

- Pro čištění spotřebiče nepoužívejte ředidla, benzen, alkohol, atd. Nedodržení tohoto pokynu může způsobit poruchu, prasknutí nebo změnu barvy těla epilátoru. Otírejte hadříkem, namočeným ve vodě se saponátem a pečlivě vyždímaným.
- Přístroj nezaněchávejte na umyvadle, v koupelně a nebo na jiných místech s vysokou vlhkostí vzduchu a možností styku s vodou a vlhkostí.
- Přístroj nezaněchávejte na místech, kde bude vystaven vysokým teplotám či přímému slunečnímu záření.
- Při uskladnění epilátoru, vždy připevněte ochranný kryt k epilační hlavici pro péči o chodidla a hřeben pro oblast intimních partií k holicí hlavici.

## Kroky pro rychlé holení

- 1 Nabíjení** ▶   
 Strana 260
- 2 Výběr hlavice** ▶   
 Strana 260
- 3 Epilace** ▶   
 Strana 261

## Označení součástí

- A** Ochranný kryt na epilační hlavici (nohy/paže)
- B** Nástavec pro rychlou epilaci
- C** Nástavec pro jemnou epilaci  
(→ Strana 263)
- ① Systém pro ochranu pokožky
  - ② Vlnkový uvolňovač krytu
  - ③ Rám
- D** Epilační hlavice pro epilaci nohou/rukou
- ④ Epilační pinzety
- E** Ochranný kryt na epilační hlavici (podpaží/intimní partie)
- F** Epilační hlavice pro epilaci podpaží/linie bikin
- ⑤ Systém pro ochranu pokožky (kovová část na vnější straně)
  - ⑥ Vlnkový uvolňovač rámu
  - ⑦ Rám
  - ⑧ Epilační pinzety (uvnitř)
- G** Předepilační kartáček  
(→ Strana 260)
- H** Holící hlavice
- ⑨ Vnější fólie
  - ⑩ Zastříhávač
  - ⑪ Tlačítko pro výsuvný zastříhovač
  - ⑫ Rám
  - ⑬ Vnitřní břit
  - ⑭ Tlačítko pro uvolnění rámu
- I** Ochranný kryt hlavice pro péči o chodidla
- J** Hlavice pro péči o chodidla
- ⑮ Pemza
  - ⑯ Tlačítko pro uvolnění rámu
  - ⑰ Rám
- K** Tělo epilátoru
- ⑱ Tlačítko pro uvolnění hlavice
  - ⑲ Kontrolka LED
  - ⑳ Kontrolka režimu
  - ㉑ Spínač
  - ㉒ Indikátor nabíjení
  - ㉓ Vstup pro síťový kabel
- L** Síťový adaptér (RE7-77)  
(Tvar síťového adaptéru se liší v závislosti na oblasti.)
- ㉔ Adaptér
  - ㉕ Napájecí vidlice
  - ㉖ Kabel
  - ㉗ Zástrčka spotřebiče
- M** Příslušenství
- N** Čistící kartáček
- O** Pouzdro

Nástavce	ES-ED92	ES-ED22
Ochranný kryt na epilační hlavici (nohy/paže) <b>[A]</b>	✓	✓
Ochranný kryt na epilační hlavici (podpaží/intimní partie) <b>[E]</b>	✓	—
Předepilační kartáček <b>[G]</b>	✓	—
Ochranný kryt hlavice pro péči o chodidla <b>[I]</b>	✓	—
Nástavec pro rychlou epilaci <b>[B]</b>	✓	✓
Nástavec pro jemnou epilaci <b>[C]</b>	✓	✓
Epilační hlavice pro epilaci podpaží/line bikin <b>[F]</b>	✓	—
Holící hlavice <b>[H]</b>	✓	—
Epilační hlavice pro epilaci nohou/rukou <b>[D]</b>	✓	✓
Hlavice pro péči o chodidla <b>[J]</b>	✓	—
Pouzdro <b>[N]</b>	✓	✓

## Nabíjení

Pro dosažení maximálního výkonu, před použitím strojek plně nabijte. Při nabíjení nelze přístroj používat.

### Doba nabíjení = přibližně 1 hodina

Po 1 hodině nabíjení lze epilátor používat přibližně 30 minut (40 minut při použití nástavec pro jemnou epilaci). (Tyto hodnoty se liší v závislosti na teplotě.)

Zasuňte síťový adaptér do epilátoru (a) a do zásuvky (b).

- Doporučená okolní teplota pro nabíjení je 15 – 35 °C. V extrémně nízkých nebo vysokých teplotách se může snížit kapacita baterie, nebo se baterie nemusí nabít.

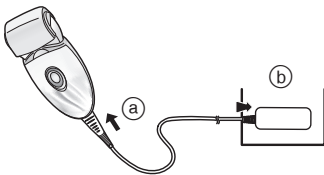

#### Během nabíjení



Objeví se červené světélko.

#### Když je nabíjení dokončeno

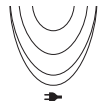

Červené světlo zhasne.

#### Abnormální nabíjení



Bliká dvakrát za sekundu.

- Doba nabíjení se může snížit v závislosti na kapacitě nabíjení.
- Po dokončení nabíjení můžete zapnout spínač, pokud je epilátor zapojen, způsobí rozsvícení indikátoru nabíjení a opětovné zhasnutí po 5 sekundách.  
To znamená, že je epilátor plně nabitý.
- Trvalé nabíjení neovlivní výkonnost baterie.

- Při prvním nabíjení epilátoru nebo pokud nebyl používán po dobu delší, než 6 měsíců, se může doba potřebná k nabití epilátoru prodloužit, nebo se indikátor nabíjení nemusí několik minut vůbec rozsvítit. Zůstane-li přístroj připojen, kontrolka se později rozsvítí.

## Před použitím

### Výměna hlavice

**1** Sejměte hlavici za stálého držení uvolňovacího tlačítka hlavice.

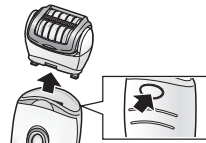

**2** Zatlačte hlavici až do zaklapnutí.



### Použití předepilačního kartáčku ES-ED92

Na holicí hlavici připevněte předepilační kartáček a vysuňte zastříhávač nahoru.

- Ujistěte se, že nasazený předepilační kartáček je v těsném kontaktu s pokožkou.

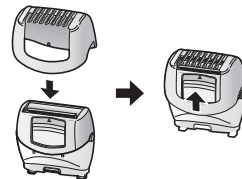

### <Kontrolka LED>

Kontrolka LED se rozsvítí po spuštění přístroje. Světlo bude svítit, dokud bude přístroj ZAPNUTÝ.



### <Zvolte režim>

Při každém stisknutí spínače se bude použití měnit v pořadí „Normální“ → „Jemné“ → „VYP“.

#### Normální

V Normálním režimu je epilace prováděna v krátkém čase při velké rychlosti rotace disku.

- Oranžové světlo se rozsvítí při použití Normálního režimu.

#### Jemný

V Jemném režimu jsou otáčky disku řízeny a podráždění v době epilace je minimalizováno.

- Při použití Jemného režimu se rozsvítí zelená kontrolka.

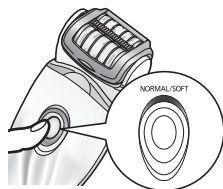

#### VYP

Napájení bude VYPNUTO.

### <Když je kapacita baterie nízká>

- Indikátor nabíjení (→) blikne každou sekundu.
- Provozní doba se mění v závislosti na použití nebo teplotě po bliknutí indikátoru nabíjení.



## Použití epilační hlavice

### Oblasti vhodné pro epilaci



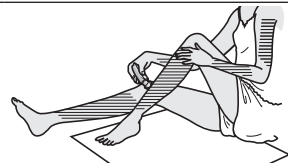

Epilátor lze používat na místech označené .



### ES-ED92

Epilátor lze používat na místech označené . Před tím, než začnete s epilací linie bikin, navlékněte si plavky nebo kalhotky apod. a zkontrolujte místa, které chcete epilovat.



- Použití epilátoru na jiných místech, než která jsou označená  , může způsobit bolest nebo potíže s pokožkou.

### Oblasti nevhodné pro epilaci

Epilátor by se neměl používat na vnitřních stranách nadloktí a v oblastech, jako jsou klouby nebo kolena, které mají tendenci být prověřené.



Při epilaci na mokro (epilace po navlhčení pokožky a epilátoru a následného nanesení holicí pěny) je Vaše pokožka zvláčněná, což umožňuje jemnou epilaci. V případě SUCHÉ epilace začněte krokem 3. Před SUCHOU epilací osušte vlhkost nebo pot z pokožky.

## 1 Navlhčete pokožku.

## 2 Disky navlhčete a naneste na ně malé množství tekutého sprchového gelu.

- Při epilaci za mokra používejte vždy sprchový gel.
- Smejte veškerý sprchový gel si z rukou.



## 3 Stiskem spínače [ON] zvolte režim. (→ Strana 261)

- Tvorba pěny. Pěna umožňuje snazší klouzání epilátoru a jeho rychlejší pohyb.



- Spotřebič doporučujeme používat v rozsahu okolní teploty 5 – 35 °C. Při používání mimo tento rozsah může přístroj přestat pracovat.

## <Epilace nohou nebo paží>



Směrem vzhůru od kotníků.  
Z vnější strany paže směrem k vnitřní straně.



## <Epilace podpaží a linie bikin>

**ES-ED92**



Chloučky v podpaží/ tříselech rostou různým směrem, proto epilátorem pohybujte několika různými směry.

Kůži napněte prsty a přístrojem pomalu přejíždějte proti růstu chlupů zevnitř ven.

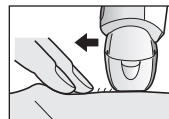

## Tipy pro optimální výsledek epilace

Epilace choupků není permanentní, doporučujeme Vám, provést následnou epilaci choupků v podpaží **po týdnu** a epilaci paží a nohou **jednou za dva týdny**.

### <Pro začátečníky/pro osoby s citlivou pokožkou>

Při první epilaci nebo při použití na citlivé pokožce doporučujeme používat nástavec pro jemnou epilaci.

Nástavec pro jemnou epilaci má systém pro ochranu pokožky pro jemnější epilaci; chloupky odstraňuje tím, že pro snížení bolesti tlačí kůži dolů.

• Také doporučujeme použití režimu jemného otáčení. (⇒ Strana 261)

### 1. Odstraňte nástavec pro rychlou epilaci [E].

### 2. Připevněte nástavec [G].

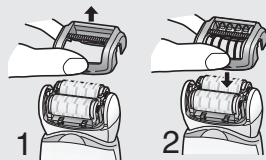

• Po epilaci může dojít k zčervenání pokožky. Pokud pociťujete bolest nebo došlo k výskytu vyrážky, ochlaďte postižené místo studeným ručníkem.

• Pokud po epilaci dojde k vysušení pokožky, doporučujeme Vám aplikaci pleťové vody po dvou dnech po epilaci.

• Dbejte na čistotu Vaší pokožky před a po holení.

### <Nejlepší délka chloupků k epilaci>

Doporučujeme vám předchozí úpravu chloupků před první epilací nebo pokud jste se dlouho neepilovali. Pokud jsou choupků krátké, epilace je snadnější a méně bolestivá.

## Použití holicí hlavičky [ES-ED92]

MOKRÉ holení s mýdlem kůži zjemní a zajistí snazší holení. Pro SUCHÉ holení je krok 3 nezbytný. Před SUCHÝM holením oťete vlhkost nebo pot z pokožky.

### 1 Připevněte holicí hlavičku [H].

• Přesvědčte se, zda je předepilační kartáček [G] oddělený.

### 2 Zkontrolujte, zda vnější planžeta není deformovaná či poškozená.

### 3 Pokožku zvlhčete a naneste na sprchový gel.

• Nepoužívejte krém na holení, krém ani pleťovou vodu, aby nedošlo ke zahlcení nožů epilátoru.

### 4 Stiskem spínače [K 21] zvolte režim. (⇒ Strana 261)

• Jemně přitlačte, aby celé ostří bylo v těsném kontaktu s pokožkou a povrch ostří se nehýbal nahoru ani dolů.

## Použití hlavičky pro péči o chodidla [ES-ED92]

• Hlavu pro péči o chodidla nelze používat ve vaně nebo ve sprše.

• Před použitím je nutné nechat přístroj zcela nabít.

• Doporučujeme použít přístroj během 30 minut po koupeli či sprše. Z čistého chodidla setřete všechnu vodu na pokožce. (Každé použití by mělo být cca 10 minut (5 minut na každé chodidlo, 10 minut celkem na obě chodidla))

## 1 Připevněte hlavu pro péči o chodidla [O].

- Pevně stlačte dolů, dokud neuslyšíte "cvaknutí".

## 2 Jednou stiskněte spínač [K 21].

- Pro rychlost rotace doporučujeme normální režim. (➡ Strana 261)

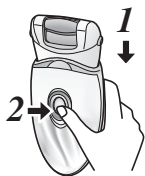

## 3 Přiložte hlavu pro péči o chodidla na pokožku a zahajte obroušování.

- Obroušování jednoho místa delší dobu může zapříčinit zahřátí díky tření. Aby k tomu nedošlo zajistěte, abyste při obroušování nepatrně měnili polohu obroušování.
- Obroušování by se mělo provádět přibližně jednou za dva týdny.

### Základní pravidla péče o chodidla

Zařízení pro obroušování nepoužívejte pro obroušování jiných částí, než mozolů a ztvrdlé pokožky na chodidlech.



<Použijte na>

#### Zatvrdlina

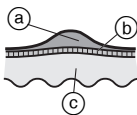

Zatvrdlina je tvrdá vrstva, která se vytváří opakovaným tlakem nebo opotřebením.

- (a) Tvrdá vrstva
- (b) Epiderm
- (c) Škára

### Na co je třeba dávat pozor při opilování

Před použitím

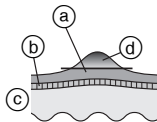

Po použití

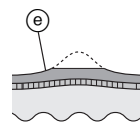

- (a) Tvrdá vrstva
- (b) Epiderm
- (c) Škára
- (d) Část určená k odstranění
- (e) Ponechte nepatrnou vrstvu ztvrdlé pokožky.

- Obroušování oblasti příliš hluboko může zapříčinit bolest nebo zanícení.
- Obroušování příliš velké plochy může dojít k vytvoření ještě větších mozolů. Proto je nutné ponechat nepatrnou vrstvu ztvrdlé pokožky.

### Rady k posunu hlavy pro péči o chodidla

Pohybuje ve směru označeným šipkou.

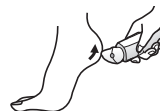

Pro pomoc při obroušování použijte svoji volnou ruku.

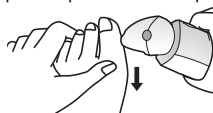



## Čištění

- Vždy hlavice a kryty po použití vyčistěte a uchovejte je tak v hygienickém stavu.
- Před čištěním přístroj vypněte a odpojte ze zásuvky.
- Dbejte, aby při čištění nedošlo k poškození systému pro ochranu pokožky, rámu, nástavce pro rychlou a jemnou epilaci.

## Suché čištění [B C D F H]

### Epilační hlavice/Holicí hlavice

1. Přidržte současně nástavec a uvolňovač krytu [B C ②] nebo [F ⑥] a rám sejměte tlačítkem [H ⑭].
2. Kartáčkem [M] očistěte nástavec pro jemnou epilaci [C], epilační hlavici [D, F] a hlavici strojeku [H].

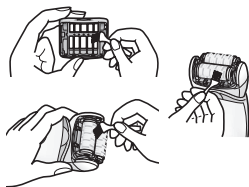
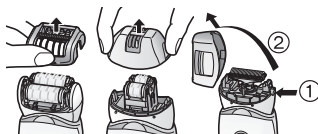

## Mokrý čištění [B C D F H J]

### Epilační hlavice/Holicí hlavice

1. Navlhčete disky i čepele a naneste na ně malé množství tekutého mýdla.
2. Zapněte přístroj a začne se vytvářet pěna.
3. Hlavici omyjte vodou, aby jste ji omyli od chloupků.
  - Nepoužívejte horkou vodu.
  - Pokud důkladně nesmyjete veškeré mýdlo, může dojít k hromadění bílých usazenin, které znemožní plynulý pohyb disků a břitů.
  - Při odstraněném rámu opláchněte holicí hlavici.
4. Vypněte přístroj, vytřete jej suchým kusem látky a dobře jej vysušte.



## Hlavice pro pěči o chodidla

1. Na střed pilníku aplikujte tekuté mýdlo na ruce.
2. Na pilník nalijte nepatrné množství vody a zapněte vypínač.
3. Vodou nebo vlažnou vodou pečlivě vypláchněte všechny nečistoty.
4. Po vypnutí vypínače sejměte rám a vypláchněte uvnitř.
5. Otřete suchým hadříkem a nechte vysušit v dobře ventilovaném prostoru.

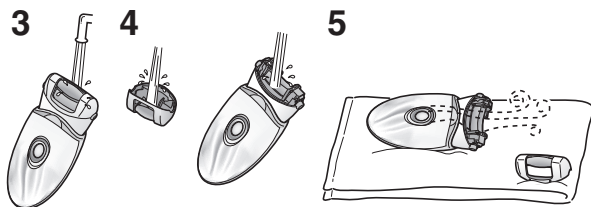

## Výměna vnější fólie

Výměnu vnější planžety doporučujeme provést **každý rok** [HⓉ] a výměnu vnitřního břitů **každé dva roky**. Vnější fólii vyjměte z holicí hlavice [H] pouze při její výměně.

1. Za jemného tlacení prsty na vnější planžetu, nehtem uvolněte na břitech umístěnou umělohmotnou destičku (b) z háčků (a) na vnitřní straně rámu.
2. Novou vnější planžetu jemně ohněte a zasuňte ji do rámu až se zachytí.

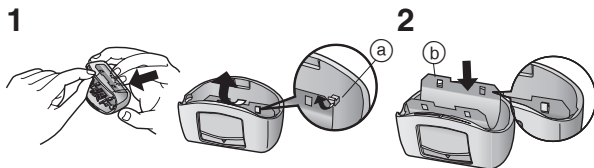

## Výměna pemzy

Životnost pemzy je cca 1 rok (za předpokladu, že se používá jednou za 2 týdny, cca 10 minut na jedno použití). Výměnu pemzy doporučujeme provádět přibližně jednou za rok.

1. Stlačte prstem a pemzu uvolněte.
2. Vyrovnajte tvarovanou část [□] s označenou stranou [■] a stlačte.

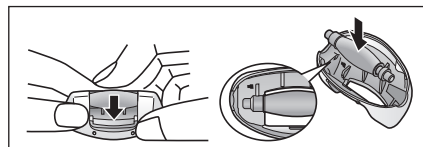

Problém		Možná příčina	Akce
Spotřebič nefunguje.	<b>Při epilaci</b>	▶ Není nabitý.	▶ Spotřebič plně nabijte.
		▶ Přepínač je v poloze ZAP při připojeném adaptéru k domácí zásuvce.	▶ Při připojení k domácí zásuvce je možné jen nabíjení. ▶ Před použitím odpojte ze zásuvky.
		▶ Systém pro ochranu pokožky nebo disky jsou deformované, prasklé nebo jinak poškozené.	▶ Vyžádejte opravu v autorizovaném servisním středisku.
		▶ Došlo k nahromadění prachu z vlasů.	▶ Odstraňte prach z vlasů.
<b>Při epilaci nebo holení</b>	▶ Na discích a čepeli ulpěl sprchový gel.	▶ Opláchněte jej v teplé vodě.	
	<b>Při péči o nohy</b>	▶ Rám není bezpečně připojen.	▶ Připojte jej znovu.
		▶ Spotřebič není používán při doporučené teplotě k použití.	▶ Používejte při doporučeném teplotním rozmezí 5 – 35 °C.
Doba použití se zkracuje.	<b>Při epilaci</b>	▶ Spotřebič je příliš tlačten na kůži.	▶ Přikládejte na kůži jemně.
Chloupky nelze odstranit.		▶ Není plně nabitý	▶ Spotřebič plně nabijte.
Chloupky se zkrátí.		▶ Přístroj je používán na dlouhé chloupky.	▶ Používejte na chlupy o délce 2 až 3 mm.
Přístroj se během provozu zastavuje.		▶ Způsob, jakým je přístroj používán nebo jak je jím pohybováno, není správný.	▶ Viz strana 262.
Přístroj neodstraňuje chloupky tak dobře, jako předtím.		▶ Spotřebič je příliš tlačten na kůži.	▶ Přikládejte na kůži jemně.
		▶ Není plně nabitý	▶ Spotřebič plně nabijte.
	▶ Došlo k nahromadění prachu z vlasů.	▶ Odstraňte prach z vlasů.	
		▶ Systém pro ochranu pokožky nebo disky jsou deformované, prasklé nebo jinak poškozené.	▶ Vyžádejte opravu v autorizovaném servisním středisku.

Problém		Možná příčina	Akce
Přístroj nestříhá tak dobře, jako předtím.	<b>Při holení</b>	▶ Došlo k nahromadění prachu z vlasů.	▶ Odstraňte prachu z vlasů.
		▶ Břit je zdeformovaný.	▶ Vyměňte břit.
		▶ Břit je opotřebovaný.	▶ Pokyny pro výměnu: Vnější fólie: Přibližně 1 rok Vnitřní břit: Přibližně 2 roky
Nelze používat pemzu.	<b>Při péči o nohy</b>	▶ Pemza je opotřebovaná.	▶ Vyměňte pemzu. Pokyny pro výměnu: Přibližně 1 rok
		▶ Přístroj je používán v Jemném režimu.	▶ Zkuste použít v režimu Normální.
Nelze se zbavit zápachu.		▶ Je to špinavé.	▶ Zhruba 24 hodin před umytím namočte pemzu do vody.

Pokud problémy nelze vyřešit, kontaktujte prodejce zařízení, kde jste přístroj zakoupili, nebo servisní centrum pověřené společností Panasonic.

## Životnost baterie

Pokud jsou baterie pravidelně jednou týdně dobíjeny, jejich životnost trvá 3 roky. Baterie v epilátoru by neměly vyměňovat sami spotřebitelé. Nechejte baterie vyměnit v autorizovaném servisním středisku.

## Vyjmutí zabudované dobíjecí baterie

**Před likvidací epilátoru vyjměte zabudovanou nabíjecí baterii.**

Baterii prosím odevzdejte k likvidaci na oficiálně určené místo, pokud takové ve vaší zemi existuje.

Podle tohoto obrázku lze postupovat pouze při likvidaci epilátoru, ne však za účelem jeho opravy. Pokud epilátor rozmontujete sami, již nebude vodotěsný, což může vést k jeho poruše.

- Při vyjmutí baterie odpojte kabel epilátoru.
- Stisknutím spínače strojek zapněte a nechte jej zapnutý až do úplného vybití baterie.
- Proveďte kroky ① až ⑤, nadzdvihněte baterii a potom ji vyjměte.
- Dbejte, prosím, aby jste nezkratovali baterii.

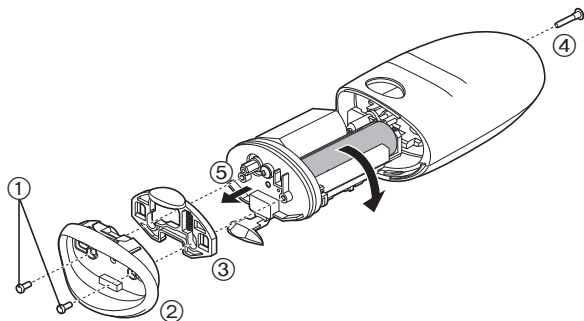

## Ochrana životního prostředí a recyklace materiálů

Tento epilátor využívá lithiovou iontovou baterii Li-ion. Prosíme odevzdejte baterii k likvidaci v oficiálně určeném místě, pokud takové ve vaší zemi existuje.

## Záruka

Pro potřebné informace, nebo při poškození epilátoru nebo šňůry, navštivte, prosím, webové stránky Panasonicu <http://panasonic.net/> a nebo kontaktujte autorizované servisní centrum (kontaktní adresu naleznete v Evropském garančním letáku.).

## Technické údaje

Napájení	Viz typový štítek na síťovém adaptéru. (Automatická konverze napětí)
Doba nabíjení	Cca 1 hodina
Úroveň hluku	Epilační hlavice pro epilaci nohou/rukou: 68 (dB (A) re 1 pW) Epilační hlavice pro epilaci podpaží/linie bikin: 70 (dB (A) re 1 pW) Holicí hlavice: 63 (dB (A) re 1 pW) Hlavice pro péči o chodidla: 64 (dB (A) re 1 pW)

Tento výrobek je určen výhradně k domácímu použití.

## Informace pro spotřebitele o sběru a likvidaci odpadu z elektrických a elektronických zařízení a použitých baterií z domácností.



Tyto symboly na výrobcích, obalech nebo v průvodní dokumentaci znamenají, že použité elektrická a elektronická zařízení a baterie nepatří do běžného domácího odpadu.



Správná likvidace, recyklace a opětovné použití jsou možné jen pokud odevzdáte tato zařízení a použité baterie na místech k tomu určených, za což neplatíte žádné poplatky, v souladu s platnými národními předpisy a se Směrnicemi 2002/96/EU a 2006/66/EU.

Správnou likvidací přístrojů a baterií pomůžete šetřit cenné suroviny a předcházet možným negativním účinkům na

lidské zdraví a na přírodní prostředí, které jinak mohou vzniknout při nesprávném zacházení s odpady.

Další informace o sběru, likvidaci a recyklaci starých přístrojů a použitých baterií Vám poskytnou místní úřady, provozovny sběrných dvorů nebo prodejna, ve které jste toto zboží zakoupili.

Při nesprávné likvidaci odpadu vám hrozí pokuta v souladu s národní legislativou a místními předpisy.

## Informace pro právnické osoby se sídlem v zemích Evropské Unie (EU)

Pokud chcete likvidovat elektrická nebo elektronická zařízení, obraťte se na prodejce nebo dodavatele s žádostí o další informace.

### [Informace o likvidaci v zemích mimo Evropskou Unii (EU)]

Tyto symboly platí jen v zemích Evropské unie. Pokud chcete likvidovat tento produkt, obraťte se na místní úřady nebo prodejce a informujte se o správném způsobu likvidace.

## Obsah

<b>Bezpečnostné opatrenia.....</b>	<b>274</b>	Čistenie.....	285
Určené použitie.....	278	Výmena vonkajšej planžety .....	286
Stručný postup epilácie .....	278	Výmena pilníka .....	286
Súčasti zariadenia .....	279	Riešenie problémov .....	287
Nabíjanie.....	280	Životnosť batérie .....	289
Pred používaním.....	280	Vyberanie zabudovaného akumulátora... 289	
Používanie epilačnej hlavice .....	281	Záruka.....	289
Používanie holiacej hlavice .....	283	Technické údaje.....	289
<b>Používanie hlavice pre starostlivosť o chodidlá.....</b>	<b>283</b>		

Ďakujeme, že ste si zakúpili výrobok značky Panasonic.

Pred používaním tejto jednotky si v celom rozsahu prečítajte tento návod na obsluhu a uschovajte ho pre možnú potrebu v budúcnosti.

## Výstraha

- Deti vo veku 8 rokov a viac a osoby so zníženými fyzickými, zmyslovými alebo duševnými schopnosťami alebo nedostatočnými skúsenosťami a vedomosťami môžu používať tento prístroj pod dohľadom, alebo ak boli oboznámené o používaní prístroja bezpečným spôsobom a poznajú riziká spojené s používaním prístroja. Deti sa nesmú s prístrojom hrať. Čistenie a používateľskú údržbu nesmú vykonávať deti bez dohľadu.
- Napájací kábel nemožno vymeniť. Ak dôjde k poškodeniu kábla, adaptér na striedavý prúd je nutné zneškodniť.
- Nepoužívajte žiadny iný, len dodaný sieťový adaptér.



## ► Použitie epiláčnej/holiacej hlavice

- Zariadenie sa dá použiť na mokrú alebo suchú epiláciu. Toto je symbol **pre mokrý epilátor**. Tento symbol znamená, že epiláčnú/holiacu hlavicu je možné používať vo vani alebo v sprche.



## ► Používanie hlavice pre starostlivosť o chodidlá

- Toto je symbol pre **umývateľnú hlavicu pre starostlivosť o chodidlá**. Tento symbol znamená, že hlavná časť sa dá vyčistiť vo vode.





- Pred čistením hlavnej časti vo vode ju odpojte od sieťového adaptéra.

## Bezpečnostné opatrenia



Na zníženie rizika poranení, smrti, zasiahnutia elektrickým prúdom, požiaru a poškodenia majetku vždy dodržiavajte nasledujúce bezpečnostné opatrenia.

### Vysvetlenie symbolov

Nasledujúce symboly sa používajú na klasifikovanie a opis stupňa rizika, poranenia a poškodenia majetku v dôsledku nerespektovania označení a nesprávneho používania.

 <b>NEBEZPEČENSTVO</b>	Označuje potenciálne riziko s dôsledkom vážneho poranenia alebo smrti.
 <b>VÝSTRAHA</b>	Označuje potenciálne riziko, ktorého dôsledkom môže byť vážne poranenie alebo smrť.
 <b>UPOZORNENIE</b>	Označuje riziko, ktorého dôsledkom môže byť menšie poranenie.

Nasledujúce symboly sa používajú na klasifikovanie a opis typov pokynov, ktoré je nutné dodržiavať.

 Tento symbol sa používa na upozornenie používateľov na špecifický prevádzkový postup, ktorý sa nesmie vykonať.
 Tento symbol sa používa na upozornenie používateľov na špecifický prevádzkový postup, ktorý sa musí dodržiavať na bezpečné používanie jednotky.

## VÝSTRAHA

**Tento výrobok obsahuje zabudovanú nabíjateľnú batériu. Nevhadzujte do ohňa ani nevystavujte účinkom tepla.**

 **Nenabíjajte, nepoužívajte ani nenechávajte pri vysokých teplotách.**

- V opačnom prípade môže dôjsť k prehrievaniu, zapáleniu alebo explózií.

 **Neskladujte v dosahu detí a batoliat. Nenechajte ich prístroj používať.**

- V opačnom prípade môže dôjsť k úrazu alebo poraneniu v dôsledku náhodného požitia vnútornej čepielky, kefy a pod.

 **Výrobok nikdy nerozoberajte, len pri jeho likvidácii.**

- V opačnom prípade môže dôjsť k požiaru, zasiahnutiu elektrickým prúdom alebo poraneniu.

**Výrobok neupravujte ani neopravujte.**

 - V opačnom prípade môže dôjsť k požiaru, zasiahnutiu elektrickým prúdom alebo poraneniu. O opravu požiadajte autorizované servisné stredisko (výmena batérie a pod.).

**Výrobok nikdy nepoužívajte pri prekročení menovitých hodnôt elektrickej zásuvky alebo kabeláže.**

 - Prekročenie menovitých hodnôt pripojením veľmi veľa zástrčiek k jednej elektrickej zásuvke môže spôsobiť požiar v dôsledku prehrievania.

**Nepoškodzujte, neupravujte, nasilu neohýbajte, nenatáčajte ani nestáčajte kábel. Taktiež na kábel nič ťažké neukladajte a zabráňte jeho privretiu.**

 - V opačnom prípade môže dôjsť k zasiahnutiu elektrickým prúdom alebo k požiaru v dôsledku skratu.

# VÝSTRAHA

 Prístroj nikdy nepoužívajte, ak je adaptér na striedavý prúd poškodený alebo ak elektrická zástrčka nie je pevne zasunutá v elektrickej zásuvke.

- V opačnom prípade môže dôjsť k zasiahnutiu elektrickým prúdom alebo k požiaru v dôsledku skratu.

 Adaptér nepripájajte ani neodpájajte z elektrickej zásuvky mokrými rukami.

- V opačnom prípade môže dôjsť k zasiahnutiu elektrickým prúdom alebo poraneniu.

 Adaptér na striedavý prúd neponárajte do vody, ani ho vodou neumývajte.

- V opačnom prípade môže dôjsť k zasiahnutiu elektrickým prúdom alebo k požiaru v dôsledku skratu.

 Nepoužívajte adaptér na striedavý prúd nad alebo v blízkosti umývadla alebo vane napustenej vodou.

- V opačnom prípade môže dôjsť k zasiahnutiu elektrickým prúdom alebo k požiaru v dôsledku skratu.

 Nepoužívajte žiadny iný, len dodaný sieťový adaptér. Dodaným adaptérom na striedavý prúd nenabíjajte žiadny iný výrobok.

- V opačnom prípade môže dôjsť k popáleniu alebo k požiaru v dôsledku skratu.

V prípade výskytu nezrovnalosti alebo poruchy okamžite prestaňte prístroj používať a odpojte adaptér.

- Používanie v takýchto podmienkach môže mať za následok požiar, zasiahnutie elektrickým prúdom alebo poranenie.

**<Prípady nezrovnalostí alebo porúch>**



• Hlavná jednotka, adaptér alebo kábel sú deformované alebo neštandardne horúce.

• Z hlavnej jednotky, adaptéra alebo kábla cítiť zápach spálenia.

• Počas používania alebo nabíjania hlavnej jednotky, adaptéra alebo kábla počuť neštandardný zvuk.

- Okamžite požiadajte autorizované servisné stredisko o vykonanie kontroly alebo opravy.



**Úplne zasuňte adaptér alebo zástrčku prístroja.**

- Opomenutím môže dôjsť k požiaru, zasiahnutiu elektrickým prúdom alebo popáleniu.



**Uistite sa, že zariadenie je vždy pripojené k zdroju elektrickej energie so zhodným menovitým napätím uvedeným na adaptéri na striedavý prúd.**

- Opomenutím môže dôjsť k požiaru, zasiahnutiu elektrickým prúdom alebo popáleniu.



**Počas čistenia vždy odpojte adaptér z elektrickej zásuvky.**

- Opomenutím môže dôjsť k zasiahnutiu elektrickým prúdom alebo poraneniu.



**Elektrickú zástrčku a zástrčku prístroja pravidelne čistite, aby sa zabránilo usádzaniu prachu.**

- Opomenutím môže dôjsť k požiaru kvôli chybe izolácie spôsobenej vlhkosťou.

Adaptér odpojte a utrite ho suchou tkaninou.

# UPOZORNENIE

## **Pri skladovaní kábel neovijajte okolo adaptéra.**

-  - V opačnom prípade môže dôjsť v dôsledku namáhania k zlomeniu vodiča kábla, čo môže spôsobiť požiar, ktorého príčinou je skrat.

## **Nevystavujte nárazom a zabráňte pádu.**

-  - V opačnom prípade môže dôjsť k poraneniu.

## **Nedovoľte, aby sa na elektrickú zástrčku alebo zástrčku prístroja prilepili špendlíky alebo špina.**

-  - V opačnom prípade môže dôjsť k zasiahnutiu elektrickým prúdom alebo k požiaru v dôsledku skratu.

## **Pri používaní holiacej hlavice netlačte veľmi silno na čepeľ.**

-  - V opačnom prípade môže dôjsť k poškodeniu s následkom poranenia kože.

## **Nedotýkajte sa časti čepele (kovová časť) na vnútornej čepeľke.**

-  - V opačnom prípade si poraníte ruky.

## **Svetlom nepretržite nesviette priamo do očí.**

-  - Mohlo by to spôsobiť zvrát.

## **Bez nasadenej hlavice prístroj vypínačom NEZAPÍNAJTE.**

-  - V opačnom prípade si môžete spôsobiť poranenie prstov, môže dôjsť k namotaniu chĺpkov alebo odevu a môže dôjsť k poškodeniu.

## **Nepoužívajte s demontovaným rámom.**

-  - V opačnom prípade si môžete spôsobiť poranenie pokožky, môže dôjsť k namotaniu chĺpkov alebo odevu a môže dôjsť k poškodeniu.

## **Ak prístroj nenabijate, odpojte adaptér z elektrickej zásuvky.**

-  - Opomenutím môže dôjsť k zasiahnutiu elektrickým prúdom alebo k požiaru v dôsledku zvodu elektrického prúdu cez poškodenú izoláciu.

## **Adaptér alebo zástrčku prístroja odpojte tak, že pridržíte za adaptér alebo zástrčku, nie za kábel.**

-  - Pokiaľ prístroj odpojíte za kábel, môže dôjsť k úrazu elektrickým prúdom alebo poraneniu.

## **Pred používaním skontrolujte, či na chrániči pokožky, disku, čepele a ráme nie sú deformácie, praskliny ani poškodenia.**

-  - Opomenutím môže dôjsť k poraneniu pokožky.

## **Chránič pokožky sa ľahko zdeformuje a preto ho skladujte s nasadeným ochranným krytom.**

-  - Opomenutím môže dôjsť k zdeformovaniu alebo poškodeniu chrániča pokožky, čoho dôsledkom môže byť poranenie pokožky.

## **Používajte len na určené použitie.**

-  - V opačnom prípade môže dôjsť k poraneniu.



## **► Informácie o používaní epiláčnej/holiacej hlavice**

-  **Na pokožku nevyvíjajte veľký tlak, nevykonávajte opakované pohyby na rovnakom mieste ani na rovnakom mieste nepohybujte dozadu a dopredu. Taktiež ho nepoužívajte pohybom s narázaním.**
  - V opačnom prípade môže dôjsť k poraneniu alebo k zápalu pokožky, či k zvýšenej bolesti.

## **Nepoužívajte epiláčnu hlavicu určenú na epiláciu nôh a rúk na holenie podpazušia a oblasti bikín.**

-  - V opačnom prípade môže dôjsť k poraneniu alebo k zápalu pokožky.

## **Nepoužívajte v nasledovných prípadoch:**

-  · Pred alebo počas menštruácie, počas tehotenstva alebo asi jeden mesiac po pôrode
-  · Na opálenú pokožku
-  · Ak sa necítite dobre alebo ak pociťujete, že s vašou pokožkou alebo telom nie je všetko v poriadku
- Používanie v takýchto prípadoch môže spôsobiť citlivosť pokožky, zapálenie, krvácanie alebo zvýšenú bolesť.

# UPOZORNENIE

## **Nepoužívajte na nasledujúce časti tela:**

- Poranenie, vyrážka, materské znamienka, modriny, bradavice, akné a pod.
- Tvár, genitálie alebo oblasť genitálií alebo stehná
- Vnútorňa strana hornej časti rúk a miesta, ako sú lakte alebo kolená, ktoré sú náchylné na ohýbanie
- V opačnom prípade môže dôjsť k poraneniu, zápalu pokožky, či ku krvácaniu.

## **Nasledujúce osoby by nemali tento prístroj používať:**

- Osoby trpiace atopickou dermatitídou alebo vyrážkami a iným kožnými chorobami
- Osoby s alergickou diatézou alebo osoby, u ktorých sa vyskytuje rýchle podráždenie kozmetickými prípravkami, odevmi, kovmi a pod.
- Osoby, u ktorých sa rýchlo vyskytne hnisanie
- Osoby trpiace kŕčovými žilami, cukrovkou, hemofiliou a pod.
- Osoby, ktoré majú problémy so zastavením krvácania
- Osoby trpiace kožnými problémami (hnisanie, zápal a pod.) spôsobenými epiláciou (vytrhávanie, depilácia, voskovanie a pod.)
- Používanie v takýchto prípadoch môže spôsobiť citlivosť pokožky, zapálenie, krvácanie alebo zvýšenú bolesť.

## **Epilačnú/holiacu hlavicu nepoužívajte nasledujúcimi spôsobmi:**

- Používanie tesne pred plávaním alebo kúpaním v mori (používajte aspoň 2 dni pred takýmito aktivitami)
- Používanie tesne pred kúpaním
- Požičiavanie členom rodiny alebo iným osobám
- Zapájanie do extrémnych športov alebo cvičení ihneď po epilácii
- V opačnom prípade môže dôjsť k infekcii alebo zápalom spôsobeným baktériami, ktoré vniknú do tela cez póry.



**Ak problémy s pokožkou po ošetrení pretrvávajú 2 a viac dní, prestaňte jednotku používať a spojte sa s dermatológom.**

- Opomenutím môže dôjsť k zhoršeniu príznakov.



**Chránič pokožky priložte v 90° uhle k pokožke a používajte slabú silu.**

- Opomenutím si môžete spôsobiť poranenie pokožky, môže dôjsť k namotaniu chlpkov alebo odevu a môže dôjsť k poškodeniu.

## **► Informácie o používaní hlavice pre starostlivosť o chodidlá**

**Hlavicu pre starostlivosť o chodidlá nepoužívajte nasledujúcimi spôsobmi:**

- Pilníkovanie veľmi hlboko
- Pilník sa dotýka mäkkej pokožky
- Pilníkovanie stvrdnutej kože, ak trpíte ochorením v okolí nechtov prstov na nohách
- Používanie hlavice pre starostlivosť o chodidlá vo vani
- Požičiavanie členom rodiny alebo iným osobám
- V opačnom prípade môže dôjsť k poraneniu pokožky, infekcii, zápalu, krvácaniu a iným problémom alebo môže dôjsť k zhoršeniu týchto príznakov.



**Pri používaní prístroja na pilníkovanie dávajte pozor na smer pohybu hlavnej časti.**

- Otáčanie pilníka môže spôsobiť pohyb hlavnej časti v neočakávanom smere, čoho dôsledkom môže byť poranenie pokožky.

## UPOZORNENIE

- Osoby trpiace cukrovkou, nedostatočnou cirkuláciou v chodidlách, opuchlinami, svrbením, bolesťami alebo nadmerným podráždením chodidiel by sa mali pred používaním hlavice pre starostlivosť o chodidlá poradiť so svojim lekárom.
- Ak bude vzhľad pokožky po pilnikovaní neštandardný, prestaňte s používaním hlavice pre starostlivosť o chodidlá a poraďte sa s dermatológom.
- Stvrdnutú kožu pilnikujte po malých častiach, počas niekoľkých dní.
- Pilnikujte len mozole alebo stvrdnutú kožu na svojich chodidlách.
- Nedodržívaním hore horeuvedených pokynov môže dôjsť k poraneniu pokožky, infekcii, zápalu, krvácaniu a iným problémom, alebo môže dôjsť k zhoršeniu týchto príznakov.

### ► Likvidácia nabíjateľnej batérie

## NEBEZPEČENSTVO

Nabíjateľná batéria je určená výlučne na použitie s týmto epilátorom. Batériu nepoužívajte v iných výrobkoch. Batériu po vybratí z výrobku nenabíjajte.

- Nevhadzujte ju do ohňa ani ju nevystavujte účinkom tepla.
- Neudierajte do nej, nerozoberajte ju, neupravujte ju ani ju neprepichujte klincom.
- Zabráňte vzájomnému spojeniu kladnej a zápornej koncovky batérie kovovými predmetmi.
- Neprenášajte ani neskladujte batériu spolu s bižutériou, ako sú retiazky či spony do vlasov.
- Nenabíjajte, nepoužívajte ani nenechávajte batériu na miestach vystavených vysokým teplotám, ako sú miesta na priamom slnku či v blízkosti iných zdrojov tepla.
- Nikdy neodlupujte tubus.
- V opačnom prípade môže dôjsť k prehrievaniu, zapáleniu alebo explózií.

## VÝSTRAHA

Po vybratí nabíjateľnú batériu nenechávajte v dosahu detí a batoliat.



- Batéria v prípade náhodného požitia ohrozí zdravie. Ak k tomu dôjde, okamžite sa poraďte s lekárom.

Ak dochádza k unikaniu kvapaliny z batérie, prijmite nasledujúce opatrenia. Batérie sa nedotýkajte nechránenými rukami.

- Kvapalina z batérie môže pri kontakte s očami spôsobiť slepotu.



Oči si nešúchajte. Okamžite vymyte čistou vodou a poraďte sa s lekárom.

- Ak kvapalina z batérie príde do kontaktu s pokožkou alebo odevom, môže spôsobiť podráždenie alebo poranenie. Dôkladne odstráňte umytím čistou vodou a poraďte sa s lekárom.

### Určené použitie

- Na čistenie prístroja nepoužívajte rozpúšťadlo na nátery, benzín, alkohol a pod. V opačnom prípade môže dôjsť k poruche, prasknutiu alebo k zmene farby hlavnej časti. Utrite tkaninou, ktorú ste namočili do saponátovej vody a dôkladne vyžmýkali.
- Prístroj nenechávajte v blízkosti umývadiel, kúpeľní alebo oblastí s vysokou vlhkosťou, kde by bol po použití vystavený vode alebo vlhkosti.
- Prístroj nenechávajte na mieste, kde je vystavený vysokej teplote alebo priamemu slnku.
- Pri odložení epilátora vždy nasadte ochranný kryt epilačnej hlavice/ hlavice pre starostlivosť o chodidlá a holiaci nadstavec pre oblasť bikín na holiacu hlavicu.

### Stručný postup epilácie

**1** Nabíjanie  
► Strana 280

**2** Voľba hlavice  
► Strana 280

**3** Epilácia  
► Strana 281

## Súčasti zariadenia

- A** Ochranný kryt epilačnej hlavice (nohy/ruky)
- B** Hlavica na rýchle epilovanie
- C** Hlavica na jemné epilovanie  
(→ Strana 283)
- ① Chránič pokožky
  - ② Uvoľňovacia spojka hlavice
  - ③ Rám
- D** Epilačná hlavica pre nohy a ruky
- ④ Epilačné disky
- E** Ochranný kryt epilačnej hlavice (podpazušie/oblasť bikín)
- F** Epilačná hlavica pre podpazušie a oblasť bikín
- ⑤ Chránič pokožky (kovová časť na vonkajšej strane)
  - ⑥ Uvoľňovacia spojka rámu
  - ⑦ Rám
  - ⑧ Epilačné disky (vo vnútri)
- G** Násadec pre oblasť bikín  
(→ Strana 280)
- H** Holiaca hlavica
- ⑨ Vonkajšia planžeta
  - ⑩ Zastrihávač
  - ⑪ Vysúvacie tlačidlo zastrihávača
  - ⑫ Rám
  - ⑬ Vnútorná čepielka
  - ⑭ Uvoľňovacie tlačidlo rámu
- I** Ochranný kryt hlavice pre starostlivosť o chodidlá
- J** Hlavica pre starostlivosť o chodidlá
- ⑮ Pilník
  - ⑯ Uvoľňovacie tlačidlo rámu
  - ⑰ Rám
- K** Hlavná časť
- ⑱ Uvoľňovacie tlačidlo hlavice
  - ⑲ LED kontrolka
  - ⑳ Kontrolka režimu
  - ㉑ Hlavný vypínač
  - ㉒ Kontrolka nabíjania
  - ㉓ Konektor
- L** Adaptér na striedavý prúd (RE7-77)  
(Tvar adaptéra na striedavý prúd sa líši v závislosti na oblasti predaja.)
- ㉔ Adaptér
  - ㉕ Elektrická zástrčka
  - ㉖ Kábel
  - ㉗ Zástrčka prístroja
- Príslušenstvo
- M** Čistiaca kefka
- N** Puzdro

Nástavce	ES-ED92	ES-ED22
Ochranný kryt epilačnej hlavice (nohy/ruky) <b>[A]</b>	✓	✓
Ochranný kryt epilačnej hlavice (podpazušie/oblasť bikín) <b>[E]</b>	✓	—
Násadec pre oblasť bikín <b>[G]</b>	✓	—
Ochranný kryt hlavice pre starostlivosť o chodidlá <b>[I]</b>	✓	—
Hlavica na rýchle epilovanie <b>[B]</b>	✓	✓
Hlavica na jemné epilovanie <b>[C]</b>	✓	✓
Epilačná hlavica pre podpazušie a oblasť bikín <b>[F]</b>	✓	—
Holiaca hlavica <b>[H]</b>	✓	—
Epilačná hlavica pre nohy a ruky <b>[D]</b>	✓	✓
Hlavica pre starostlivosť o chodidlá <b>[J]</b>	✓	—
Puzdro <b>[N]</b>	✓	✓

## Nabíjanie

Kvôli dosiahnutiu maximálneho výkonu prístroj pred použitím úplne nabite. Počas nabíjania nie je možné prístroj používať.

### Doba nabíjania = asi 1 hodina

Po 1 hodine nabíjania je možné epilátor používať približne 30 minút (40 minút v prípade používania hlavice na jemné epilovanie). (Táto doba je závislá na teplote.)

### Zasuňte adaptér striedavého prúdu do epilátora (a) a sieťovej zásuvky (b).

- Odporúčaná teplota okolia na nabíjanie je 15 – 35 °C. V prípade nabíjania pri veľmi nízkych alebo veľmi vysokých teplotách sa môže výkon batérie znížiť alebo sa batéria nemusí nabíjať.

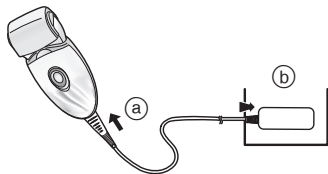

#### Počas nabíjania



Rozsvieti sa červené svetlo.

#### Po dokončení nabíjania

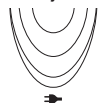

Červená kontrolka zhasne.

#### Nadmerné nabitie



Bliká dvakrát za sekundu.

- Doba nabíjania sa môže skrátiť v závislosti na kapacite nabíjania.
- Pokiaľ je epilátor pripojený k sieti ZAPNUTIE hlavným vypínačom po ukončení nabíjania spôsobí, že kontrolka nabíjania sa rozsvieti a následne po 5 sekundách zhasne. Znamená to, že epilátor je úplne nabitý.

- Ponechanie nabíjania batérie nemá vplyv na jej výkon.
- Pri prvom nabíjaní epilátora alebo pokiaľ ste ho nepoužívali viac ako 6 mesiacov, sa nabíjanie epilátora môže predĺžiť alebo sa kontrolka nabíjania nemusí na niekoľkých minút rozsvietiť. Eventuálne sa rozsvieti pri ponechaní v pripojenom stave.

## Pred používaním

### Výmena hlavice

- 1 Odoberte hlavicu za súčasného zatlačenia tlačidla na uvoľnenie hlavice.
- 2 Hlavicu zatláčajte, kým nezaklikne.

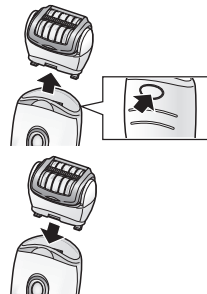

### Použitie násadca pre oblasť bikín ES-ED92

Položte násadec pre oblasť bikín na holiacu hlavicu a posuňte zastrihávač nahor.

- Keď je násadec pre oblasť bikín na mieste, dbajte na to, aby bol v tesnom kontakte s pokožkou.

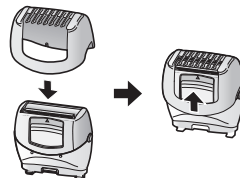



### <LED kontrolka>

LED kontrolka sa rozsvieti, ak je napájanie zapnuté. Kontrolka zostane svietiť, ak je napájanie ZAPNUTÉ.

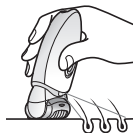

### <Voľba režimu>

Pri každom stlačení hlavného vypínača sa prevádzkový režim zmení v poradí „Štandardný“ → „Mäkký“ → „Vypnutie“.

#### Štandardný

V štandardnom režime sa vykonáva krátkodobá epilácia s vysokými otáčkami disku.

- Oranžová kontrolka sa rozsvieti pri používaní režimu Štandardný.

#### Mäkký

V mäkkom režime sa reguluje rýchlosť otáčania diskov a minimalizuje sa podráždenie počas epilácie.

- Pri používaní mäkkého režimu sa rozsvieti zelená kontrolka.

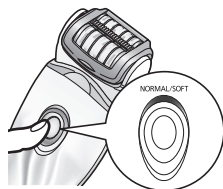

#### Vypnutie

Dôjde k vypnutiu napájania.

### <V prípade nízkej kapacity batérie>

- Kontrolka nabíjania (→) bliká raz za sekundu.
- Prevádzková doba sa líši v závislosti od používania alebo teploty po blikaní kontrolky nabíjania.



## Používanie epilačnej hlavice

### Miesta vhodné na epilovanie



Epilátor možno používať na  miestach.

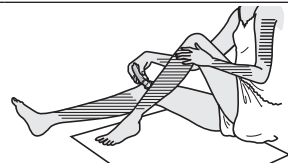



### ES-ED92

Epilátor možno používať na  miestach.

Pred epilovaním oblasti bikín si oblečte plavky alebo nohavičky a pod, a skontrolujte miesto, ktoré chcete epilovať.



- Používanie epilátora na miestach iných ako na miestach vyznačených   môže spôsobiť bolesť alebo problémy s pokožkou.

### Miesta nevhodné na epilovanie

Epilátor by sa nemal používať na vnútornej strane hornej časti rúk a na miestach, ako sú lakte alebo kolena, ktoré sú náchylné na ohýbanie.



MOKRÁ epilácia (epilácia po namočení pokožky a epilátora a následnom nanosení peny) zmäkčuje pokožku a pre vašu pokožku je to počas epilácie príjemnejšie. SUCHÚ epiláciu začnite krokom 3. Pred SUCHOU epiláciou z pokožky utrite dosucha všetku vlhkosť alebo pot.

## 1 Navlhčíte si pokožku.

## 2 Disky navlhčíte a naneste na ne menšie množstvo tekutého sprchovacieho gélu.

- Počas epilácie na mokro vždy používajte sprchovací gél.
- Ruky si opláchnite sprchovacím gélom.



## 3 Režim zvolíte stlačením hlavného vypínača [K21]. (⇒ Strana 281)

- Dôjde k vytváraniu peny. Pena zaistuje, aby epilátor lepšie kĺzal, takže ním môžete pohybovať rýchlo.



- Odporúčame vám používať prístroj pri teplote okolia v rozsahu 5 – 35 °C. V prípade jeho používania mimo uvedeného rozsahu teplôt sa činnosť prístroja môže zastaviť.

## <Epilácia nôh a rúk>



Nahor od spodnej časti nohy.  
Dovnútra z vonkajšej strany predlaktia.



## <Epilácia v oblasti podpazušia/oblasti bikín> ES-ED92



Pohybujte rôznymi smermi, pretože podpazušné chĺpky/ chĺpky v oblasti bikín rastú v rôznych smeroch.



Pokožku naťahujte prstami a pomaly pohybujte zvnútra von, proti smeru rastu chĺpkov.

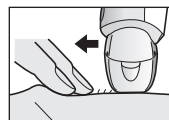

## Typy na optimálnu epiláciu

Odstránenie chlčkov nie je trvalé a preto po 2. použití vám odporúčame vykonať epiláciu podpažušia asi **raz za týždeň** a epiláciu rúk a nôh asi **raz za dva týždne**.

### <Pre začiatočníkov/osoby s citlivou pokožkou>

Pri prvej epilácii, alebo pri používaní na citlivej pokožke odporúčame používať hlavicu na jemné epilovanie.

Hlavica na jemné epilovanie je vybavená chráničom pokožky na jemnejšie epilovanie, preto dokáže vytrhávať chlčky pri súčasnom pridržívaní pokožky s cieľom znížiť bolesť.

• Taktiež odporúčame používať rotáciu v mäkkom režime.

(⇒ Strana 281)

1. Demontujte hlavicu na rýchle epilovanie [B].
2. Nasadte hlavicu na jemné epilovanie [C].

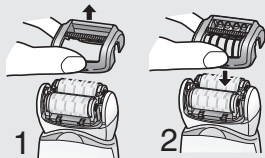

- Po použití sa môže objaviť začervenanie. Ak pociťujete bolesť alebo máte vyrážky, pomôže vám chladný uterák.
- Ak je vaša pokožka po epilácii suchá, odporúčame vám dva dni po epilácii nanášať hydratačné mlieko.
- Dbajte na to, aby bola pokožka čistá pred aj po používaní.

### <Najlepšia dízka chlčkov pre epiláciu>

Pred prvou epiláciou alebo po dlhšej prestávke v epilácii, si skráťte chlčky. Keď sú chlčky krátke, odstraňovanie chlčkov je jednoduchšie a menej bolestivé.

## Používanie holiacej hlavice [ES-ED92]

MOKRÉ holenie s mydlovou penou spôsobí šmykľavosť pokožky na dôkladnejšie holenie. Na SUCHÉ holenie nie je potrebné vykonať postup podľa kroku 3. Pred SUCHÝM holením z pokožky utrite dosucha všetku vlhkosť alebo pot.

1. Nasadte holiacu hlavicu [H].
  - Preverte, že násadec pre oblasť bikín [G] je odpojený.
2. Skontrolujte, či nie je vonkajšia fólia zdeformovaná alebo poškodená.
3. Pokožku navlhčite a na pokožku naneste sprchovací gél.
  - Nepoužívajte krém na holenie, kozmetické krémy alebo roztoky, pretože by mohlo dôjsť k zaneseniu čepielok.
4. Režim zvolte stlačením hlavného vypínača [K(21)].  
(⇒ Strana 281)
  - Zľahka pritlačte, aby boli všetky čepielky v tesnom styku s pokožkou a plocha čepielok sa nepohybovala hore-dolu.

## Používanie hlavice pre starostlivosť o chodidlá [ES-ED92]

- Hlavicu pre starostlivosť o chodidlá sa nesmie používať vo vani ani v sprche.
- Pred použitím úplne prístroj nabite.
- Odporúčame, aby ste prístroj použili do 30 minút od kúpania alebo sprchovania. Po vyčistení chodidiel utrite z pokožky všetku vodu. (Každé použitie by malo trvať približne 10 minút (5 minút na každé chodidlo, 10 minút dokopy na obidve chodidlá))

# 1 Nasadíte hlavicu pre starostlivosť o chodidlá [J].

- Pevne zatlačíte, dokiaľ nezačujete "zaklapnutie".

# 2 Stlačíte hlavný vypínač [K 21] raz.

- Štandardný režim sa odporúča pre rýchlosť otáčania. (➔ Strana 281)

# 3 Hlavicom pre starostlivosť o chodidlá sa dotknite pokožky a začnete pilníkovanie.

- Dlhodobé pilníkovanie jedného miesta môže mať za následok ohrievanie od trenia. Aby ste tomu predišli, počas pilníkovania vykonávajte malé zmeny polohy pilníkovania.
- Pilníkovanie by ste mali vykonávať raz za dva týždne.

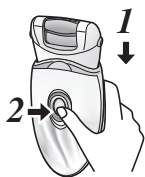

## Základy starostlivosti o chodidlá

Výrobok nepoužívajte na pilníkovanie ničoho iného než mozolov a stvrdnutej kože na chodidlách.



<Použite na>

### Mozol'

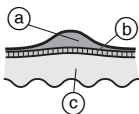

Mozol' je stvrdnutá vrstva, ktorá sa vytvára počas opakovaného tlaku alebo obrusovania.

- (a) Stvrdnutá vrstva
- (b) Pokožka
- (c) Koža

## Na čo si musíte dávať pozor pri pilníkovaní

Pred používaním

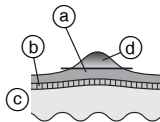

Po použití

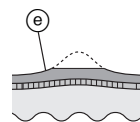

- (a) Stvrdnutá vrstva
- (b) Pokožka
- (c) Koža
- (d) Časť ktorá má byť odstránená
- (e) Ponechajte časť stvrdnutej vrstvy.

- Pilníkovanie miesta veľmi hlboko môže mať za následok bolesť alebo zápal.
- Pilníkovanie veľmi veľkej plochy môže mať za následok vytváranie ešte väčších mozolov. Preto by ste mali časť zatvrdnutej vrstvy ponechať.

## Tipy pre pohybovanie hlavicom pre starostlivosť o chodidlá

Pohybujte v smere vyznačenom šípkom.

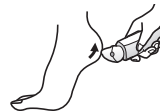

Pomocou voľnej ruky vytvárajte počas pilníkovania podporu.



## Čistenie

- Po použití vždy vyčistite hlavu, hlavice a kryty tým ich stále uchovávate v hygienickom stave.
- Pred čistením zariadenie vypnite a odpojte.
- Dajte pozor, aby ste pri čistení nepoškodili chránič pokožky, rám, hlavice na rýchle epilovanie a hlavice na jemné epilovanie.

## Suché čistenie [B C D F H]

### Epilačná hlavica/Holiaca hlavica

1. Zdvihnite hlavicu na rýchle/jemné epilovanie a rám smerom nahor a súčasne pridržujte uvoľňovaciu spojku hlavice [B C 2]/ uvoľňovaciu spojku rámu [F 6] alebo rám demontujte stlačením uvoľňovacieho tlačidla rámu [H 14].

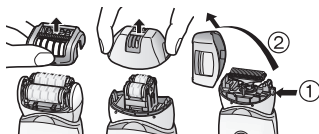

2. Hlavicu na jemné epilovanie [C], epilačnú hlavicu [D, F] a holiacu hlavicu [H] vyčistite čistiacou kefkou [M].

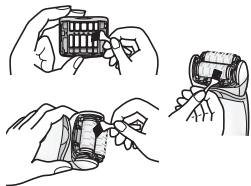

## Mokrú čistenie [B C D F H J]

### Epilačná hlavica/Holiaca hlavica

1. Disky a čepele navlhčíte a naneste na ne tekuté mydlo na ruky.
2. Po zapnutí vypínača dôjde k vytvoreniu peny.
3. Hlavicu opláchnite vodou, aby ste zmyli chĺpky.
  - Nepoužívajte horúcu vodu.
  - Ak celkom nezmyjete mydlo, môže sa nahromadiť biela usadenina a brániť hladkému pohybu diskov a čepeľí.
  - Po odstránení rámu opláchnite holiacu hlavice.
4. Vypnite vypínač, prístroj utrite suchou handričkou a dobre ho osušte.



### Hlavica pre starostlivosť o chodidlá

1. Na strednú časť pilníka naneste tekuté mydlo na ruky.
2. Na pilník naneste malé množstvo vody a prístroj zapnite.
3. Pomocou vody alebo mierne teplej vody opláchnite dôkladne zvyšky kože.
4. Po vypnutí prístroja demontujte rám a vnútro opláchnite.
5. Utrite suchou tkaninou na nechajte vyschnúť na dobre vetranom mieste.

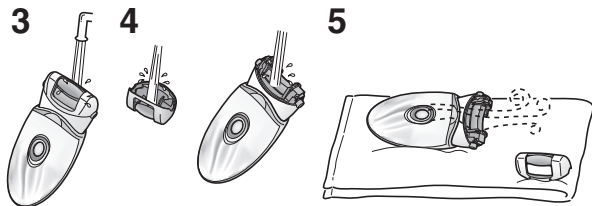

### Výmena vonkajšej planžety

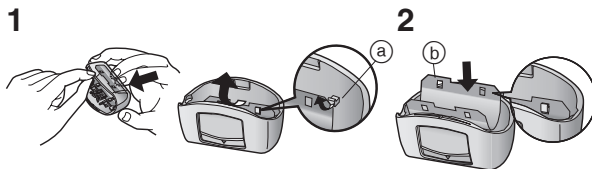

Odporúčame vymeniť vonkajšiu planžetu [H⊕] **každý rok** a vnútorné čepielky **každé dva roky**. Vonkajšiu planžetu holiacej hlavy [H] snímate iba v prípade jej výmeny.

1. **Jemne tlačte prstami vonkajšiu planžetu a nechťom uvoľníte umelohmotnú časť (b) na čepielkach od háčikov (a) na vnútornej strane rámu.**
2. **Novú vonkajšiu planžetu by ste mali jemne ohnúť a zatlačiť dokiaľ sa v ráme nezachytí o háčiky.**



### Výmena pilníka

Životnosť pilníka je približne 1 rok (berúc do úvahy jedno použitie raz za 2 týždne a pri približne 10 minútach používania na jedno použitie). Odporúčame vám vymeniť pilník raz za rok.

1. **Prstom stlačte nadol a pilník uvoľníte.**
2. **Zarovnajete časť tvaru  so značkou  vo vnútri a stlačte nadol.**

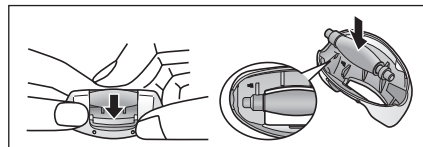

Problém	Možná príčina	Činnosť
Prístroj nefunguje.	▶ Nie je nabitý.	▶ Prístroj úplne nabite.
	▶ Prístroj bol ZAPNUTÝ, kým je adaptér pripojený k elektrickej zásuvke.	▶ Nabíjanie je možné iba počas pripojenia k elektrickej zásuvke. ▶ Pred použitím odpojte z elektrickej zásuvky.
	<b>Počas epilovania</b>	▶ O opravu požiadajte autorizované servisné stredisko.
	<b>Počas epilovania alebo holenia</b>	▶ Prach z chlпов odstráňte očistením. ▶ Umyte ho ponorením do teplej vody.
	<b>Počas starostlivosti o chodidlá</b>	▶ Znova ho nasadte.
	Čas používania je veľmi krátky.	▶ Prístroj sa nepoužíva v rámci odporúčanej teploty na používanie.
▶ Prístroj príliš silno tlačíte k pokožke.		▶ Dotýkajte sa pokožky slabou silou.
▶ Nie je úplne nabitý		▶ Prístroj úplne nabite.
Nedokáže odstraňovať chĺpky.		<b>Počas epilovania</b>
	▶ Prístroj používate na dlhé chĺpky.	▶ Pozrite si stranu 282.
Chĺpky vytvárajú strnisko.	▶ Spôsob používania alebo pohybovanie jednotkou nie sú správne.	



Problém		Možná příčina	Činnost'
Prístroj sa počas prevádzky zastaví.	<b>Počas epilovania</b>	▶ Prístroj príliš silno tlačíte k pokožke.	▶ Dotýkajte sa pokožky slabou silou.
Prístroj neodstraňuje chĺpky tak dobre, ako predtým.		▶ Nie je úplne nabitý	▶ Prístroj úplne nabite.
		▶ Došlo k nahromadeniu prachu z chlпов.	▶ Prach z chlпов odstráňte očistením.
		▶ Chránič pokožky alebo disky sú zdeformované, prasknuté alebo poškodené.	▶ O opravu požiadajte autorizované servisné stredisko.
Prístroj nestrihá tak dobre, ako predtým.	<b>Počas holenia</b>	▶ Došlo k nahromadeniu prachu z chlпов.	▶ Prach z chlпов odstráňte očistením.
		▶ Čepeľ je zdeformovaná.	▶ Čepeľ vymeňte.
		▶ Čepeľ je opotrebovaná.	▶ Pokyny pre výmenu: Vonkajšia planžeta: Približne po 1 roku Vnútorňa čepieľka: Približne po 2 rokoch
Nedokáže pilníkovať.	<b>Počas starostlivosti o chodidlá</b>	▶ Pilník je opotrebovaný.	▶ Pilník vymeňte. Pokyny pre výmenu: Približne po 1 roku
		▶ Prístroj sa používa v mäkkom režime.	▶ Skúste ho používať v štandardnom režime.
Nemožno sa zbaviť zápachu.		▶ Je znečistený.	▶ Pre umytím ponorte pilník do vody na približne 24 hodín.

Ak problémy nemožno stále vyriešiť, o opravu požiadajte predajňu, kde ste jednotku kúpili, alebo servisné stredisko autorizované spoločnosťou Panasonic.



## Životnosť batérie

Životnosť akumulátora je 3 roky v prípade nabíjania raz za týždeň. Akumulátory v tomto epilátore nie sú koncipované tak, aby si ich vymieňal sám spotrebiteľ. Akumulátor nechajte vymeniť v autorizovanom servise.

## Vyberanie zabudovaného akumulátora

**V prípade zneškodňovania epilátora vyberte z neho batériu.**

Zabezpečte, aby bola batéria zneškodnená na úradne ustanovenom mieste, ak také existuje.

Tento obrázok sa smie používať len pri likvidácii epilátora a nesmie sa používať na jeho opravu. Ak epilátor svojpomocne rozoberiete, nebude viac vodotesný, čo môže mať za následok jeho poruchu.

- Pri vyberaní batérie odpojte od epilátora kábel.
- Stlačením hlavného vypínača prístroj zapnite a potom nechajte bežať, kým sa batéria celkom nevybije.
- Vykonajte kroky ① až ⑤, batériu zdvihnite a potom ju vyberte.
- Neskratujte akumulátor.

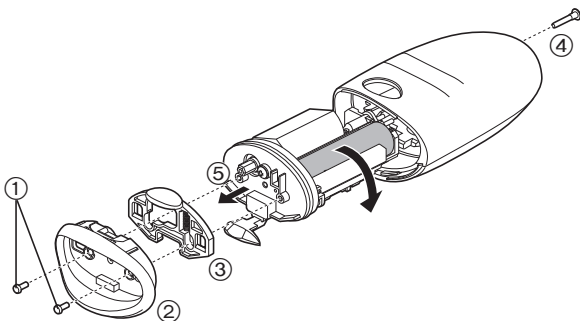

## Ochrana životného prostredia a recyklovanie materiálu

Tento epilátor obsahuje lítiový akumulátor (Li-ion).

Batériu, prosím, odovzdajte na likvidáciu na oficiálne určenom mieste, ak také vo vašej krajine existuje.

## Záruka

Ak potrebujete informácie alebo ak došlo k poškodeniu epilátora alebo kábla, navštívte internetovú stránku spoločnosti Panasonic na adrese <http://panasonic.net/> alebo sa spojte s autorizovaným servisným strediskom (jeho kontaktnú adresu nájdete na záručnom celoeurópskom liste.)

## Technické údaje

Napájanie	Pozrite si štítok na adaptéri na striedavý prúd. (automatická zmena napätia)
Dĺžka nabíjania	Približne 1 hodina
Hladina akustického hluku	Epilačná hlavica pre nohy a ruky: 68 (dB (A) na 1 pW) Epilačná hlavica pre podpažšie a oblasť bikín: 70 (dB (A) na 1 pW) Holiaca hlavica: 63 (dB (A) na 1 pW) Hlavica pre starostlivosť o chodidlá: 64 (dB (A) na 1 pW)

Tento výrobok je určený len na používanie v domácnostiach.

## Informácie pre užívateľ'ov o likvidácii použitého elektrického a elektronického zariadenia (súkromné domácnosti)



Tieto symboly na prístrojoch, batériach a baleniach alebo v priložených návodoch na použitie znamenajú, že použité elektrické a elektronické zariadenia a batérie sa nesmú miešať so všeobecným domácim odpadom.



Pre správne zaobchádzanie, obnovu a recykláciu, odovzdajte prosím tieto produkty na určené zberné miesta, kde budú prijaté bez poplatku v súlade so Smernicami



2002/96/ES a 2006/66/ES. V niektorých krajinách je možné tieto produkty vrátiť priamo miestnemu maloobchodu v prípade, ak si objednáte podobný nový výrobok.

Správna likvidácia týchto produktov pomôže ušetriť hodnotné zdroje a zabrániť možným negatívnym vplyvom na ľudské zdravie a prostredie, ktoré môžu vzniknúť z nesprávneho zaobchádzania s odpadom.

Pre bližšie informácie o vašom najbližšom zbernom mieste kontaktujte, prosím, vaše miestne úrady.

V prípade nesprávnej likvidácie odpadu môžu byť uplatnené pokuty v súlade so štátnou legislatívou.

### Pre právnické osoby v Európskej únii

Ak potrebujete zlikvidovať opotrebované elektrické a elektronické produkty, pre bližšie informácie kontaktujte, prosím, svojho miestneho predajcu alebo dodávateľ'a.

### [Informácie o likvidácii elektrického a elektronického odpadu v krajinách mimo Európskej únie]

Tieto symboly platia iba v Európskej únii. Ak si prajete zlikvidovať tento produkt alebo batériu, pre bližšie informácie kontaktujte, prosím, vaše miestne úrady alebo predajcu a informujte sa o správnej metóde likvidácie.

## Cuprins

<b>Măsurile de siguranță .....</b>	<b>294</b>	<b>Curățare.....</b>	<b>305</b>
<b>Domeniul de utilizare .....</b>	<b>298</b>	<b>Înlocuirea foliei exterioare .....</b>	<b>306</b>
<b>Pași rapizi pentru epilare .....</b>	<b>298</b>	<b>Înlocuirea pilei .....</b>	<b>306</b>
<b>Identificarea părților componente.....</b>	<b>299</b>	<b>Depanare .....</b>	<b>307</b>
<b>Încărcare.....</b>	<b>300</b>	<b>Durata de viață a acumulatorului .....</b>	<b>309</b>
<b>Înainte de utilizare .....</b>	<b>300</b>	<b>Îndepărtarea acumulatorului încorporat... 309</b>	
<b>Folosirea capului de epilare .....</b>	<b>301</b>	<b>Garanție .....</b>	<b>309</b>
<b>Folosirea capului de ras .....</b>	<b>303</b>	<b>Specificații.....</b>	<b>309</b>
<b>Folosirea capului pentru îngrijirea picioarelor .....</b>	<b>303</b>		

Vă mulțumim că ați achiziționat acest produs Panasonic.

Înainte de a utiliza acest dispozitiv, vă rugăm să citiți toate aceste instrucțiuni și să le păstrați pentru referințe ulterioare.

## Avertisment

- Acest dispozitiv poate fi utilizat de copiii în vârstă de cel puțin 8 ani și de persoanele cu capacități fizice, senzoriale sau mintale reduse sau lipsite de experiență și cunoștințe, dacă sunt supravegheați și au fost instruiți referitor la modul de utilizare a dispozitivului în condiții de siguranță și înțeleg riscurile implicate. Copiii nu trebuie lăsați să se joace cu acest dispozitiv. Curățarea și întreținerea nu trebuie făcute de copii nesupravegheați.
- Cablul de alimentare nu poate fi înlocuit. În cazul în care cablul este deteriorat, adaptorul de c.a. trebuie aruncat.
- Nu utilizați decât adaptorul de c.a. furnizat.

## ► Folosirea capului de epilare/ras

- Aparatul poate fi folosit pentru epilare uscată sau umedă. Acesta este simbolul **pentru un epilator cu epilare umedă**. Aceasta înseamnă că se poate folosi capul de epilare/de ras în baie sau la duș.



## ► Folosirea capului pentru îngrijirea picioarelor

- Următorul este simbolul **pentru un cap de îngrijire a picioarelor lavabil**. Simbolul înseamnă că corpul principal poate fi curățat în apă.



- Detașați corpul principal de la adaptorul de c.a. înainte de curățarea în apă.

## Măsurile de siguranță

Pentru a reduce riscul de rănire, deces, electrocutare, incendiu și pagube aduse proprietății, trebuie respectate întotdeauna următoarele măsuri de siguranță.

### Explicarea simbolurilor

Următoarele simboluri sunt utilizate pentru a clasifica și descrie nivelul de risc, rănire și pagube aduse proprietății, care pot avea loc atunci când semnificația acestora nu este luată în considerare și are loc o utilizare necorespunzătoare.

 **PERICOL**

Indică un risc potențial care va cauza rănirea gravă sau decesul.

 **AVERTISMENT**

Indică un risc potențial care poate cauza rănirea gravă sau decesul.

 **ATENȚIE**

Indică un risc ce poate cauza rănirea ușoară.

Următoarele simboluri sunt utilizate pentru a clasifica și descrie tipul instrucțiunilor care trebuie respectate.

 Acest simbol este utilizat pentru a alerta utilizatorii asupra unei proceduri specifice de utilizare care nu trebuie efectuată.

 Acest simbol este utilizat pentru a alerta utilizatorii asupra unei proceduri specifice de utilizare care trebuie efectuată, astfel încât dispozitivul să poată fi utilizat în siguranță.

## AVERTISMENT

 Acest produs este prevăzut cu un acumulator încorporat. A nu se arunca în flăcări sau în vecinătatea surselor de căldură. A nu se încălca, utiliza sau lăsa în spații cu temperaturi ridicate.  
- În caz contrar, există risc de supraîncălzire, aprindere sau explozie.

 A nu se păstra în locuri accesibile copiilor sau sugarilor. Nu îi lăsați să folosească produsul.  
- În caz contrar, există risc de accidentare sau rănire din cauza ingerării accidentale a lamei interioare, periei etc.

 Nu dezamblați produsul decât atunci când doriți să-l aruncați.  
- În caz contrar, există risc de incendiu, electrocutare sau rănire.

 Nu efectuați modificări sau reparații.  
- În caz contrar, există risc de incendiu, electrocutare sau rănire. Contactați un centru de service autorizat pentru reparații (schimbarea acumulatorului etc.).

 A nu se utiliza astfel încât să fie depășite valorile nominale ale prizei sau ale cablurilor.  
- Depășirea valorilor nominale prin conectarea prea multor ștecăre la o singură priză poate provoca incendiu din cauza supraîncălzirii.

 Nu deteriorați, modificați, îndoiți forțat, trageți sau răsuciți cablul. De asemenea, nu ciupiți și nu așezați obiecte grele deasupra cablului.  
- În caz contrar, există risc de electrocutare sau incendiu din cauza unui scurtcircuit.

 Nu utilizați niciodată aparatul în cazul în care adaptorul de c.a. este avariata sau dacă ștecărul de alimentare are joc în priză.  
- În caz contrar, există risc de electrocutare sau incendiu din cauza unui scurtcircuit.

# AVERTISMENT

 Nu conectați sau deconectați adaptorul la/de la o priză dacă aveți mâna udă.

- În caz contrar, există risc de electrocutare sau rănire.

 Nu introduceți adaptorul de c.a. în apă și nu-l spălați cu apă.

- În caz contrar, există risc de electrocutare sau incendiu din cauza unui scurtcircuit.

 Nu așezați niciodată adaptorul de c.a. pe sau lângă chiuveta sau cada plină cu apă.

- În caz contrar, există risc de electrocutare sau incendiu din cauza unui scurtcircuit.

 Nu utilizați decât adaptorul de c.a. furnizat. De asemenea, nu încărcați alt produs utilizând adaptorul de c.a. furnizat.

- În caz contrar, există risc de arsuri sau incendiu din cauza unui scurtcircuit.

**Opriiți imediat utilizarea și scoateți adaptorul dacă apar anomalii sau defecțiuni.**

- Continuarea utilizării în astfel de condiții poate cauza incendiu, electrocutare sau rănire.

**<Anomalii sau defecțiuni>**

 • Unitatea principală, adaptorul sau cablul sunt deformat sau anormal de fierbinți.

• Unitatea principală, adaptorul sau cablul miros a ars.

• Se aude un sunet ciudat în timpul încărcării sau utilizării unității principale, adaptorului sau cablului.

- Solicitați imediat verificarea sau repararea la un centru de service autorizat.

 **Introduceți complet adaptorul sau ștecărul aparatului.**

- Nerespectarea acestei instrucțiuni poate cauza incendiu, electrocutare sau arsuri.



**Asigurați-vă întotdeauna că aparatul este conectat la o sursă de alimentare cu electricitate care să fie compatibilă cu tensiunea nominală menționată pe adaptorul de c.a.**

- Nerespectarea acestei instrucțiuni poate cauza incendiu, electrocutare sau arsuri.



**Când efectuați activități de curățenie, deconectați întotdeauna adaptorul de la priză.**

- Nerespectarea acestei instrucțiuni poate cauza electrocutare sau rănire.



**Curățați regulat ștecărul de alimentare și ștecărul aparatului pentru a preveni acumularea prafului.**

- Nerespectarea acestei instrucțiuni poate provoca incendiu din cauza problemelor de izolare provocate de umiditate. Deconectați adaptorul și ștergeți cu o cârpă uscată.



# ATENȚIE



**Nu înfășurați cablul în jurul adaptorului atunci când îl depozitați.**

- Procedând astfel, există riscul ca firul din interiorul cablului să se rupă, putând provoca incendiu din cauza unui scurtcircuit.



**Nu-l scăpați pe jos și nu-l supuneți la șocuri.**

- În caz contrar, există risc de rănire.



**Nu lăsați ace sau murdărie să adere la ștecărul de alimentare sau la ștecărul aparatului.**

- În caz contrar, există risc de electrocutare sau incendiu din cauza unui scurtcircuit.



**Nu apăsați prea tare pe lamă atunci când utilizați capul de ras.**

- În caz contrar, există riscul deteriorării aparatului, ceea ce duce la rănirea pielii.

# ATENȚIE

 **Nu atingeți secțiunea lamei (secțiunea metalică) corespunzătoare lamei interioare.**

- În caz contrar, există riscul să vă răniți mâinile.

 **Nu îndreptați lumina direct spre ochii dvs.**

- Acest lucru poate provoca amețeală.

 **Nu acționați întrerupătorul de pornire dacă nu este atașat capul.**

- În caz contrar, există riscul să vă răniți degetele sau vă puteți prinde și rupe părul sau hainele.

 **Nu utilizați aparatul dacă este scos cadrul.**

- În caz contrar, există riscul să vă răniți pielea sau vă puteți prinde și rupe părul sau hainele.

**Deconectați adaptorul de la priză atunci când nu încărcați aparatul.**

 - Nerespectarea acestei instrucțiuni poate provoca electrocutare sau incendiu din cauza scurgerilor de electricitate provocate de probleme de izolare.

**Deconectați adaptorul sau ștecărul aparatului prinzând direct de adaptor sau de ștecăr și nu de cablu.**

- Dacă deconectați apucând de cablu, există risc de electrocutare sau rănire.

 **Înainte de utilizare, verificați ca protectorul pentru piele, discul, lama și cadrul să nu fie deformat, crăpate sau deteriorate.**

- Nerespectarea acestei instrucțiuni poate cauza rănirea pielii.

**Protectorul pentru piele se deformează ușor, de aceea aparatul trebuie păstrat cu capacul de protecție atașat.**

 - Nerespectarea acestei instrucțiuni poate cauza deformarea sau deteriorarea protectorului pentru piele, ceea ce poate duce la rănirea pielii.

 **Utilizați aparatul doar în scopul pentru care a fost creat.**  
- Nerespectarea acestei instrucțiuni poate cauza risc de rănire.

► **Despre utilizarea capului de epilare/ras**

 **Nu aplicați presiune puternică pe piele, nu treceți repetat peste aceeași zonă și nu deplasați aparatul înainte și înapoi în aceeași zonă. De asemenea, nu folosiți mișcări de lovire.**  
- În caz contrar, există risc de rănire sau inflamare a pielii sau de apariție a durerii.

 **Nu utilizați capul epilatorului pentru picioare/brațe pentru a epila subrațul și linia bikinilor.**  
- În caz contrar, există risc de rănire sau inflamare a pielii.

**Nu utilizați aparatul în următoarele situații:**

 · Înainte sau în timpul menstruației, sarcinii sau în interval de o lună după naștere  
· Pe pielea bronzată  
· Atunci când nu vă simțiți bine sau când simțiți că ceva nu este în regulă cu pielea sau corpul dvs  
- În caz contrar, există riscul ca pielea să se irite sau să apară inflamații, sângerări sau dureri intense.

**Nu utilizați aparatul în următoarele zone ale corpului:**

 · Cu răni, iritații, alunițe, vânăți, negi, coșuri etc.  
· Pe față, pe organele genitale și în zona acestora sau pe coapse  
· Partea interioară a brațelor și zone precum coatele sau genunchii, unde pielea se poate plia  
- În caz contrar, există risc de rănire, inflamare a pielii sau sângerare.



# ATENȚIE

## Următoarelor persoane nu le este recomandată utilizarea acestui aparat:

- Persoanele care suferă de dermatită atopică, iritații și alte boli de piele
  - Persoanele cu diateză alergică sau cele care se irită ușor la contactul cu anumite produse cosmetice, articole de îmbrăcăminte, metale etc.
  - Persoanele care supurează ușor
  - Persoanele care suferă de varice, diabet, hemofilia etc.
  - Persoanele care au probleme de coagulare a sângelui
  - Persoanele care au suferit de probleme ale pielii (supurare, inflamare etc.) cauzate de epilare (smulgere, depilare, epilare cu ceară etc.)
- În caz contrar, există riscul ca pielea să se irite sau să apară inflamații, sângerări sau dureri intense.

## Nu utilizați capul de epilare/ras în următoarele cazuri:

- Utilizarea înainte de înot sau scăldatul în mare (a se utiliza cu cel puțin 2 zile înainte de astfel de activități)
  - Utilizarea înainte de îmbăiere
  - Utilizarea în comun, cu familia dvs. sau alte persoane
  - Practicarea de sporturi extreme sau exerciții fizice imediat după epilare
- În caz contrar, există risc de infectare sau inflamare din cauza bacteriilor care pătrund în corp prin pori.

## Dacă problemele de piele persistă timp de 2 zile sau peste după tratament, opriți utilizarea dispozitivului și consultați un dermatolog.

- Nerespectarea acestei instrucțiuni poate cauza agravarea simptomelor.

## Aplicați protectorul pentru piele la un unghi de 90° față de piele și nu apăsați prea tare.

- Nerespectarea acestei instrucțiuni poate cauza riscul de rănire a pielii sau vă puteți prinde și rupe părul sau hainele.

## ► Despre utilizarea capului de îngrijire a picioarelor

### Nu utilizați capul de îngrijire a picioarelor în următoarele cazuri:

- Pilirea prea în profunzime
  - Atingerea pielii moi cu pila
  - Pilirea pielii întărite atunci când aveți o afecțiune localizată în apropierea unghiilor degetelor de la picioare
  - Folosirea capului de îngrijire a picioarelor în cadă
  - Utilizarea în comun, cu familia dvs. sau alte persoane
- În caz contrar, există risc de rănire a pielii, infectare, inflamare, sângerare sau alte probleme, sau agravarea unor astfel de simptome.

### Când utilizați aparatul pentru pilire, acordați atenție direcției în care se deplasează corpul principal.

- Rotirea pilei poate determina corpul principal să se deplaseze într-o direcție neașteptată, putând cauza rănirea pielii.

### • Persoanele care suferă de diabet, circulație proastă a sângelui în picioare sau umflături, mâncărimi, durere sau încălzire excesivă la picioare trebuie să consulte medicul înainte de utilizarea capului de îngrijire a picioarelor.

### • Dacă pielea pare anormală după pilire, opriți utilizarea capului pentru îngrijirea picioarelor și consultați un dermatolog.

### • Piliți pielea întărită puțin câte puțin, pe parcursul mai multor zile.

### • Piliți doar băăturile sau pielea întărită de pe picioare.

- Nerespectarea instrucțiunilor de mai sus poate duce la rănirea pielii, infectare, inflamare, sângerare sau alte probleme sau agravarea unor astfel de simptome.

## PERICOL

Acumulatorul este destinat exclusiv utilizării cu acest epilator. Nu utilizați acumulatorul cu alte produse. Nu încărcați acumulatorul după ce a fost scos din produs.

- Nu-l aruncați în foc și nu aplicați căldură.
  - Nu loviți, demontați, modificați sau înțepați acumulatorul cu un cui.
  - Nu lăsați bornele pozitivă și negativă ale acumulatorului să intre în contact una cu cealaltă prin intermediul unor obiecte metalice.
  - Nu transportați sau depozitați acumulatorul împreună cu bijuterii metalice precum coliere și agrafe de păr.
  - Nu încărcați, utilizați sau lăsați acumulatorul în locuri în care va fi expus la temperaturi ridicate, de exemplu sub lumina directă a soarelui sau în apropierea altor surse de căldură.
  - Nu desfaceți niciodată tubul.
- În caz contrar, există risc de supraîncălzire, aprindere sau explozie.

## AVERTISMENT

După scoaterea acumulatorului, nu-l lăsați la îndemâna copiilor sau a bebelușilor.

- Acumulatorul va produce leziuni corpului dacă este înghițit accidental. Dacă se întâmplă acest lucru, consultați imediat un medic.

**Dacă lichidul din acumulator se scurge în afară, aplicați următoarele proceduri. Nu atingeți acumulatorul cu mâinile goale.**

- Lichidul din acumulator poate cauza orbire dacă intră în contact cu ochii.



Nu vă frecați ochii. Spălați imediat cu apă curată și consultați un medic.

- Lichidul acumulatorului poate cauza inflamații sau leziuni dacă intră în contact cu pielea sau hainele.

Spălați bine cu apă curată și consultați un medic.

## Domeniul de utilizare

- Nu utilizați diluant de vopsea, benzen, alcool etc. pentru a curăța aparatul. În caz contrar, corpul principal poate fi deteriorat, fisurat sau poate suferi modificări de culoare. Ștergeți cu ajutorul unei cârpe înmuiate în apă cu săpun și stoarse bine.
- Țineți aparatul departe de chiuvete, băi sau alte zone cu umiditate ridicată unde ar putea fi expus la apă și la umezeală.
- Nu lăsați aparatul în locuri în care va fi expus la temperaturi ridicate sau la lumina directă a soarelui.
- Atunci când depozitați epilatorul, atașați întotdeauna capacul de protecție pentru capul de epilare/de îngrijire a picioarelor și pieptenele bikini pentru capul de ras.

## Pași rapizi pentru epilare

- 1 Încărcare** ▶  **2 Selectarea capului** ▶  **3 Epilatul**
-  Pagina 300)       Pagina 300)       Pagina 301)

## Identificarea părților componente

- A** Capac de protecție pentru capul de epilare (picioare/brațe)
- B** Capac rapid
- C** Capac delicat (➡ Pagina 303)
- ① Protector pentru piele
  - ② Protuberanță de eliberare a capacului
  - ③ Cadru
- D** Cap de epilat pentru picioare/brațe
- ④ Discuri de epilat
- E** Capac de protecție pentru capul de epilare (subraț/linia bikinilor)
- F** Cap de epilat pentru subraț/linia bikinilor
- ⑤ Protector pentru piele (piesă metalică la exterior)
  - ⑥ Protuberanță de eliberare a cadrului
  - ⑦ Cadru
  - ⑧ Discuri de epilat (în interior)
- G** Accesoriu pentru linia bikinilor (➡ Pagina 300)
- H** Cap de ras
- ⑨ Folie exterioară
  - ⑩ Dispozitiv de tuns
  - ⑪ Comutatorul retractabil al dispozitivului de tuns
  - ⑫ Cadru
  - ⑬ Lama interioară
  - ⑭ Buton de eliberare a cadrului
- I** Capac de protecție pentru capul de îngrijire a picioarelor
- J** Cap de îngrijire a picioarelor
- ⑮ Pilă
  - ⑯ Buton de eliberare a cadrului
  - ⑰ Cadru
- K** Corp principal
- ⑱ Buton de eliberare a capului
  - ⑲ Lampa LED
  - ⑳ Indicator luminos mod
  - ㉑ Întrerupător de pornire
  - ㉒ Indicator luminos de încărcare
  - ㉓ Mufă de alimentare
- L** Adaptor de c.a. (RE7-77) (Forma adaptorului de c.a. diferă în funcție de regiune.)
- ㉔ Adaptor
  - ㉕ Ștecăr de alimentare
  - ㉖ Cablu
  - ㉗ Ștecăr aparat

Accesorii

**M** Perie de curățare

**N** Pungă

Accesorii	ES-ED92	ES-ED22
Capac de protecție pentru capul de epilare (picioare/brațe) <b>[A]</b>	✓	✓
Capac de protecție pentru capul de epilare (subraț/linia bikinilor) <b>[E]</b>	✓	—
Accesoriu pentru linia bikinilor <b>[G]</b>	✓	—
Capac de protecție pentru capul de îngrijire a picioarelor <b>[I]</b>	✓	—
Capac rapid <b>[B]</b>	✓	✓
Capac delicat <b>[C]</b>	✓	✓
Cap de epilat pentru subraț/linia bikinilor <b>[F]</b>	✓	—
Cap de ras <b>[H]</b>	✓	—
Cap de epilat pentru picioare/brațe <b>[D]</b>	✓	✓
Cap de îngrijire a picioarelor <b>[J]</b>	✓	—
Pungă <b>[N]</b>	✓	✓

## Încărcare

Pentru performanțe optime, încărcați complet aparatul înainte de utilizare. Nu puteți folosi aparatul în timpul încărcării.

### Timp de încărcare = aprox. 1 oră

Epilatorul poate fi utilizat aproximativ 30 de minute (40 de minute când se folosește capacul delicat) după 1 oră de încărcare. (Acest timp va fi diferit în funcție de temperatură.)

### Introduceți cablul adaptorului de c.a. în epilator (a) și încărcătorul în priză (b).

- Temperatura ambiantă recomandată pentru încărcare este de 15 - 35 °C. Capacitatea bateriei se poate degrada sau este posibil ca bateria să nu se încarce la temperaturi extrem de scăzute sau de ridicate.

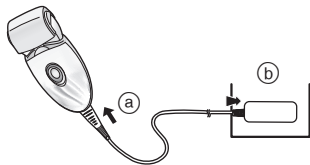

#### În timpul încărcării



Se aprinde becul roșu.

#### După ce încărcarea s-a terminat

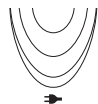

Beclul roșu se stinge.

#### Încărcare Anormală



Clipește de două ori pe secundă.

- Timpul de încărcare poate să scadă în funcție de capacitatea de încărcare.
- După ce încărcarea este completă, apăsarea întrerupătorului de pornire în timp ce epilatorul este conectat va determina aprinderea indicatorului luminos de încărcare și apoi stingerea lui după 5 secunde. Aceasta arată că epilatorul este complet încărcat.

- Continuarea încărcării acumulatorului nu va afecta performanța acestuia.
- La încărcarea epilatorului pentru prima dată sau atunci când nu a fost folosit mai mult de 6 luni, durata de încărcare a epilatorului poate să crească sau este posibil ca indicatorul luminos de încărcare să nu se aprindă timp de câteva minute. În cele din urmă se va aprinde dacă aparatul rămâne conectat.

## Înainte de utilizare

### Schimbarea capului

- 1 Scoateți capul în timp ce apăsați pe butonul de eliberare a capului.

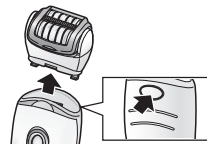

- 2 Împingeți capul până când face clic.



### Folosirea accesoriului pentru bikini ES-ED92

#### Puneți accesoriul pentru bikini pe capul de ras și ridicați dispozitivul de tuns.

- Când accesoriul pentru bikini este instalat, asigurați-vă că acesta este aproape de piele.

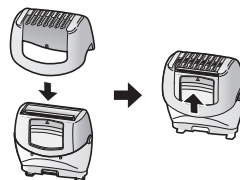

### <Lampa LED>

Lampa LED se aprinde când este pornită alimentarea. Lampa va rămâne aprinsă cât timp epilatorul este pornit.



### <Selectați modul>

Ordinea de operare se schimbă de la „Normal” → „Delicat” → „Oprit” de fiecare dată când este apăsat întrerupătorul de pornire.

#### Normal

În modul Normal epilarea se realizează într-un timp scurt cu viteză mare de rotire a discului.

- Becul portocaliu se va aprinde atunci când este utilizat modul Normal.

#### Delicat

Modul Delicat controlează viteza de rotire a discurilor și reduce la minimum iritația în momentul epilării.

- Becul verde se va aprinde atunci când utilizați modul Delicat.

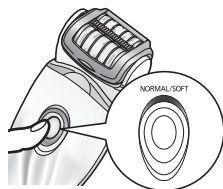

#### Oprit

Alimentarea va fi oprită.

### <Când capacitatea acumulatorului este scăzută>

- Indicatorul luminos de încărcare (→) clipește o dată pe secundă.
- Durata de folosire variază în funcție de utilizare sau de temperatură, după ce indicatorul luminos de încărcare începe să clipească.



## Folosirea capului de epilare

### Zone recomandate pentru epilare



Epilatorul poate fi folosit în zonele .

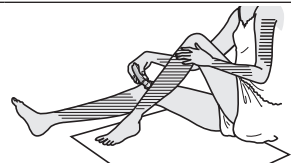



### ES-ED92

Epilatorul poate fi folosit în zonele .

Înainte de a epila linia bikinilor, asigurați-vă că puneți un costum de baie sau un chilot, etc și verificați zonele pe care doriți să le epilați.



- Utilizarea epilatorului în alte zone decât cele marcate   poate provoca durere sau probleme ale pielii.

### Zone nerecomandate pentru epilare

Epilatorul nu trebuie să fie folosit pe partea interioară a brațelor și în zone precum coatele sau genunchii, în care pielea se poate plia.



Epilatul UMED (epilatul după umezirea pielii și a epilatorului și apoi aplicarea spumei) face pielea mai moale, deci este mai blând cu pielea dumneavoastră în timpul epilatului. Pentru epilarea USCATĂ, începeți cu pasul 3. Înainte de epilarea USCATĂ, îndepărtați orice urmă de umezeală sau transpirație de pe piele.

## 1 Umeziți pielea.

## 2 Umeziți discurile și aplicați pe acestea o cantitate mică de gel de duș lichid.

- Folosiți întotdeauna gel când epilați în stare udă.
- Clătiți resturile de gel de duș de pe mâini.



## 3 Selectați modul apăsând pe întrerupătorul de pornire [K21]. (⇒ Pagina 301)



- Se face spumă. Spuma face ca epilatorul să alunece mai bine, deci îl puteți deplasa mai rapid.

- Vă recomandăm să utilizați aparatul la o temperatură ambientă cuprinsă între 5 și 35 °C. Dacă este utilizat în afara acestor limite, este posibil ca aparatul să nu mai funcționeze.

## <Epilarea picioarelor și a brațelor>



În sus, de la partea inferioară a piciorului.  
În interior, de la exteriorul brațului.



## <Epilatul la subraț și în zona bikinilor> ES-ED92



Mișcați aparatul în mai multe direcții, deoarece părul din zona axilară/inghinală crește în direcții diferite.



Întindeți pielea cu degetele și deplasați ușor aparatul dinspre interior spre exterior, în sens invers creșterii firelor de păr.

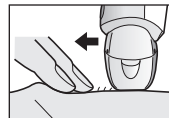

## Sfaturi pentru rezultate optime la epilat

Îndepărtarea părului nu este permanentă, așadar, după a doua utilizare, vă recomandăm să vă epilați la subraț cam **o dată pe săptămână**, iar pe picioare și pe brațe **o dată la două săptămâni**.

### <Pentru începători/cei cu piele sensibilă>

Când epilați pentru prima dată sau utilizați pentru o piele sensibilă, recomandăm folosirea capacului delicat.

Capacul delicat are un protector pentru pielea pentru epilare blândă; acesta poate îndepărta firele de păr ținând pielea în jos pentru a reduce durerea.

- De asemenea, recomandăm utilizarea modului delicat pentru rotire.

(➡ Pagina 301)

1. **Îndepărtați capacul rapid [B].**
2. **Atașați capacul delicat [C].**

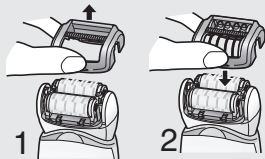

- După utilizare, este posibil să se producă înroșirea pielii. Un prosop rece vă va ajuta în cazul în care simțiți durere sau apare o iritație.
- Dacă pielea se usucă după epilat, vă recomandăm să aplicați o loțiune hidratantă timp de două zile după epilat.
- Asigurați-vă că pielea este curată înainte și după utilizare.

### <Lungimea ideală a părului pentru epilare>

Tăiați părul înainte de epilare dacă utilizați aparatul pentru prima dată sau dacă nu v-ați mai epilat de mult timp. Îndepărtarea părului este mai ușoară și mai puțin dureroasă când părul este scurt.

## Folosirea capului de ras [ES-ED92]

Rasul UMED cu spumă de săpun face pielea alunecoasă, pentru un ras mai fin. Pentru rasul USCAT, pasul 3 nu este necesar. Înainte de rasul USCAT, îndepărtați orice urmă de umezeală sau transpirație de pe piele.

### 1 Atașați capul de ras [H].

- Asigurați-vă că accesoriul pentru linia bikinilor [G] este scos.

### 2 Verificați dacă folia exterioară nu este deformată sau deteriorată.

### 3 Umeziți pielea și aplicați gel de duș pe piele.

- Nu utilizați cremă de ras, cremă de piele sau loțiune de corp pentru că acestea vor înfunda lamele.

### 4 Selectați modul apăsând pe întrerupătorul de pornire [K 2]. (➡ Pagina 301)

- Apăsăți ușor pentru ca întreaga lamă să fie în contact cu pielea și suprafața lamei să nu se miște în sus și în jos.

## Folosirea capului pentru îngrijirea picioarelor [ES-ED92]

- Capul de îngrijire a picioarelor nu poate fi folosit în cadă sau la duș.
- Înainte de utilizare, asigurați-vă că încărcăți complet aparatul.
- Recomandăm utilizarea produsului în următoarele 30 de minute după baie sau duș. Cu picioarele curate, ștergeți toată apa de pe piele. (Fiecare utilizare trebuie să dureze aproximativ 10 minute (5 minute pe fiecare picior, 10 minute în total pe ambele picioare.))

## 1 Atașați capul de îngrijire a picioarelor [O].

- Împingeți ferm în jos până când auziți un "clic".

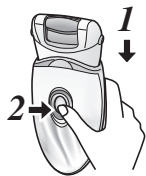

## 2 Apăsați o dată pe întrerupătorul de pornire [K21].

- Se recomandă modul Normal pentru viteza de rotire. (➔ Pagina 301)

## 3 Aduceți capul de îngrijire a picioarelor în contact cu pielea și începeți pilirea.

- Pilirea unei singure zone pe o perioadă lungă poate cauza încingerea prin frecare. Pentru a evita acest lucru, faceți mișcări mici de poziție în timpul pilirii.
- Pilirea trebuie să fie efectuată cam o dată la două săptămâni.

### Elemente de bază în îngrijirea picioarelor

Nu folosiți produsul pentru a pili orice alte părți decât bătăturile și pielea îngroșată de pe picioare.



<Utilizați pe>

#### Bătături

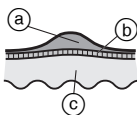

O bătătură este un strat întărit care se formează prin presiune repetată sau abraziune.

- (a) Strat întărit
- (b) Epidermă
- (c) Dermă

### Lucrul cărora trebuie să le acordați atenție la pilire

Înainte de utilizare

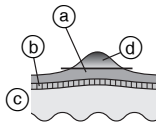

După utilizare

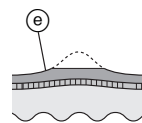

- (a) Strat întărit
- (b) Epidermă
- (c) Dermă
- (d) Porțiunea de îndepărtat
- (e) Lăsați o parte din stratul întărit.

- Pilirea prea adâncă a unei zone poate cauza sensibilizarea sau inflamarea acesteia.
- Pilirea unei zone prea mari poate duce la formarea unor bătături mai mari. Așadar, asigurați-vă că lăsați o parte din stratul întărit.

### Sfaturi pentru deplasarea capului de îngrijire a picioarelor

Deplasați în direcția indicată de săgeată.

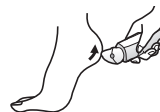

Folosiți mâna liberă pentru a susține pilirea.





## Curățare

- Curățați întotdeauna capetele și capacele după utilizare, pentru a le menține într-o stare de igienă.
- Opriti și deconectați aparatul de la priză înainte de curățare.
- Aveți grijă să nu deteriorați protectorul pentru piele, cadrul, capacul rapid și capacul delicat în timpul curățării.

## Curățare uscată [B C D F H]

### Cap de epilare/Cap de ras

1. Ridicați capacele și cadrul rapid/delicat, în timp ce prindeți de protuberanța de eliberare a capacului [B C 2]/protuberanța de eliberare a cadrului [F 6] sau scoateți cadrul apăsând pe butonul de eliberare a cadrului [H 14].

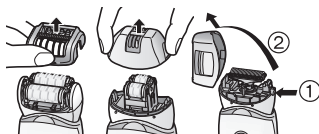

2. Curățați capacul delicat [C], capul de epilare [D, F] și capul de ras [H] cu peria de curățare [M].

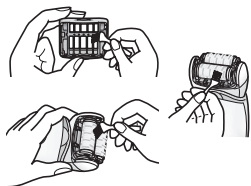

## Curățare umedă [B C D F H J]

### Cap de epilare/Cap de ras

1. Umeziți discurile și lamele și aplicați pe acestea săpun de mâini lichid.



2. Porniți aparatul și astfel se va crea spumă.



3. Spălați capul cu apă pentru a îndepărta părul.

- Nu folosiți apă fierbinte.
- Dacă săpunul nu este îndepărtat complet, se poate acumula un depozit alb care împiedică mișcarea ușoară a discurilor.
- Clătiți capul de ras după ce cadrul este scos.



4. Opriti aparatul, ștergeți-l cu o cârpă uscată și apoi uscați-l bine.

## Cap de îngrijire a picioarelor

1. Aplicați săpun lichid pe partea centrală a pilei.
2. Turnați o cantitate mică de apă pe pilă și porniți comutatorul.
3. Clătiți bine orice reziduuri cu apă rece sau apă caldă.
4. După oprirea comutatorului, scoateți cadrul și clătiți interiorul.
5. Ștergeți cu o cârpă uscată și uscați într-un loc bine aerisit.

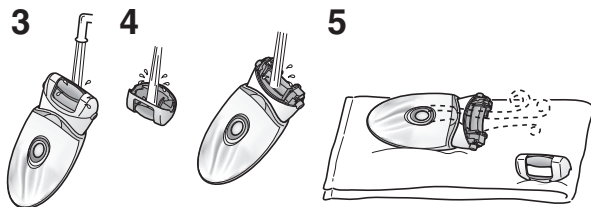

## Înlocuirea foliei exterioare

Vă recomandăm să înlocuiți folia exterioară [ⓂⓂ] o dată pe an și lama interioară o dată la doi ani. Scoateți folia exterioară din capul de ras [Ⓜ] numai când o înlocuiți.

1. Împingând folia exterioară ușor cu degetele, folosiți o unghie pentru a elibera panoul din plastic (Ⓛ) de la lamă din clapetele de fixare (a) aflate în interiorul cadrului.
2. Noua folie exterioară trebuie să fie ușor îndoită și împinsă până când este prinsă în cadru.

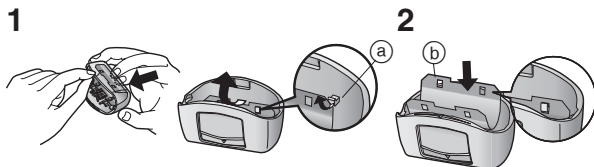

## Înlocuirea pilei

Durata de funcționare a pilei este de aproximativ 1 an (presupunând o utilizare o dată la 2 săptămâni cu aproximativ 10 minute la o utilizare). Recomandăm înlocuirea pilei aproximativ o dată pe an.

1. Apăsăți cu degetul și eliberați pila.
2. Aliniați partea în formă de □ cu partea marcată cu ■ și apăsați.

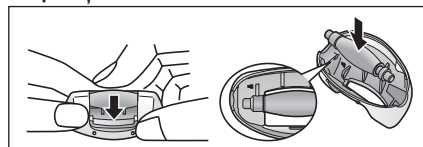

Problema		Cauza posibilă	Măsura
Aparatul nu funcționează.		▶ Nu este încărcat.	▶ Încărcați complet aparatul.
		▶ Întrerupătorul este pornit, cu adaptorul conectat la priză.	▶ Încărcarea este posibilă doar atunci când aparatul este conectat la priză. Deconectați aparatul de la priză înainte de utilizare.
	În timpul epilării	▶ Protectorul pentru piele sau discurile sunt deformate, fisurate sau deteriorate.	▶ Solicitați reparația la un centru de service autorizat.
	În timpul epilării sau rasului	▶ S-a acumulat pudră de păr. ▶ Gelul de duș a aderat la discuri și lamă.	▶ Îndepărtați pudra de păr. ▶ Îndepărtați-l după ce îl umeziți cu apă caldă.
	În timpul îngrijirii picioarelor	▶ Cadrul nu este bine fixat.	▶ Fixați-l bine.
Durata de utilizare se scurtează.		▶ Aparatul nu este folosit în intervalul de temperatură recomandat.	▶ Utilizați-l în intervalul de temperatură recomandat, cuprins între 5 - 35 °C.
		▶ Aparatul este apăsat prea tare pe piele.	▶ La contactul cu pielea, nu apăsați prea tare.
		▶ Nu este complet încărcat	▶ Încărcați complet aparatul.
Părul nu poate fi îndepărtat.	În timpul epilării	▶ Aparatul este folosit pentru păr mare.	▶ A se utiliza pentru fire de păr de aproximativ 2,3 mm lungime.
Firele de păr nu sunt complet îndepărtate.		▶ Modul în care dispozitivul este aplicat sau mișcat este incorect.	▶ Consultați pagina 302.



Problema		Cauza posibilă	Măsura
Aparatul se oprește în timpul utilizării.	În timpul epilării	▶ Aparatul este apăsat prea tare pe piele.	▶ La contactul cu pielea, nu apăsați prea tare.
Aparatul nu mai îndepărtează părul la fel de bine ca la început.		▶ Nu este complet încărcat ▶ S-a acumulat pudră de păr. ▶ Protectorul pentru piele sau discurile sunt deformate, fisurate sau deteriorate.	▶ Încărcați complet aparatul. ▶ Îndepărtați pudra de păr. ▶ Solicitați reparația la un centru de service autorizat.
Aparatul nu mai taie la fel de bine ca la început.	În timpul rasului	▶ S-a acumulat pudră de păr.	▶ Îndepărtați pudra de păr.
		▶ Lama este deformată. ▶ Lama este uzată.	▶ Înlocuiți lama. Recomandări pentru înlocuire: ▶ Folie exterioară: Aproximativ 1 an Lama interioară: Aproximativ 2 ani
Pilirea nu funcționează.	În timpul îngrijirii picioarelor	▶ Pila este uzată.	▶ Înlocuiți pila. ▶ Recomandări pentru înlocuire: Aproximativ 1 an
Mirosul neplăcut persistă.		▶ Aparatul este folosit în modul Delicat. ▶ Pila este murdară.	▶ Încercați să-l folosiți în modul Normal. ▶ Înmuiați pila în apă timp de aproximativ 24 de ore înainte de spălare.

Dacă problemele nu pot fi rezolvate, contactați magazinul de unde ați achiziționat aparatul sau un centru service autorizat de Panasonic pentru reparații.

## Durata de viață a acumulatorului

Durata de viață a bateriei este de 3 ani dacă este încărcată aproximativ o dată pe săptămână. Bateria din acest epilator nu este concepută pentru a fi înlocuită de către clienți. Înlocuiți bateria la un centru de service autorizat.

## Îndepărtarea acumulatorului încorporat

**Scoateți acumulatorul încorporat atunci când vă debarasați de epilator.**

Asigurați-vă că acumulatorul este predat la un centru desemnat oficial, dacă există.

Această schiță trebuie folosită doar în cazul casării epilatorului și nu trebuie utilizată pentru a efectua lucrări de reparații. Dacă demontați singur epilatorul, acesta își va pierde impermeabilitatea, ceea ce poate duce la defectarea aparatului.

- Deconectați cablul de la epilator atunci când scoateți acumulatorul.
- Apăsăți întrerupătorul de pornire pentru a porni aparatul și lăsați-l să funcționeze până când acumulatorul este complet descărcat.
- Efectuați pașii de la ① la ⑤, și ridicați acumulatorul, apoi scoateți-l.
- Vă rugăm aveți grijă să nu scurtcircuitați bateria.

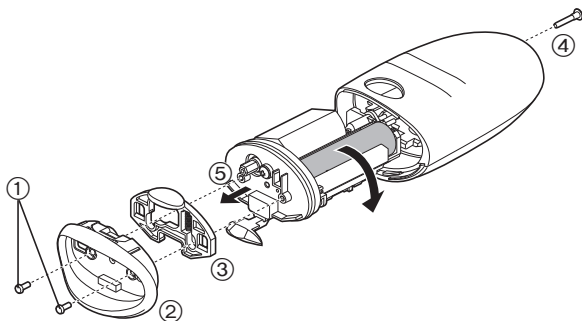

## Pentru protecția mediului și reciclarea materialelor

Acest epilator conține o baterie Li-ion.

Vă rugăm să vă asigurați că bateria este predată într-un punct oficial desemnat, dacă există unul în țara dvs.

## Garanție

Vă rugăm să vizitați web site-ul Panasonic <http://panasonic.net/> sau să contactați un centru de service autorizat (găsiți adresa de contact în broșura de garanție paneuropeană) dacă aveți nevoie de informații sau dacă epilatorul sau cablul este deteriorat.

## Specificații

Sursă de alimentare	Consultați plăcuța de identificare de pe adaptorul de c.a. (Comutare automată a tensiunii de alimentare)
Țimp de încărcare	Aprox. 1 oră
Zgomot acustic în aer	Cap de epilat pentru picioare/brațe: 68 (dB (A) re 1 pW) Cap de epilat pentru subraț/linia bikiniilor: 70 (dB (A) re 1 pW) Cap de ras: 63 (dB (A) re 1 pW) Cap de îngrijire a picioarelor: 64 (dB (A) re 1 pW)

Acest produs este destinat numai utilizării casnice.

## **Informații pentru utilizatori privind colectarea și debarasarea echipamentelor vechi și a bateriilor uzate**



Aceste simboluri, de pe produse, ambalajele acestora și/ sau documentele însoțitoare, au semnificația că produsele electrice și electronice uzate și bateriile nu trebuie amestecate cu deșeurile menajere generale.



În scopul aplicării unui tratament corespunzător, recuperării și reciclării produselor și bateriilor uzate, vă rugăm să le predați la punctele de colectare destinate, în concordanță cu legislația națională și directivele 2002/96/CEE și 2006/66/CEE.

Prin eliminarea corectă a acestor produse și a bateriilor uzate veți contribui la salvarea unor resurse valoroase și

la prevenirea oricărui efecte potențial negative asupra sănătății umane și a mediului înconjurător, care, în caz contrar ar putea fi cauzate prin manipularea necorespunzătoare a deșeurilor.

Pentru informații suplimentare privind colectarea și reciclarea aparatelor vechi și a bateriilor, vă rugăm să contactați autoritățile locale, firmele de salubritate sau unitatea de la care ați achiziționat produsele.

Pentru eliminarea incorectă a acestui tip de deșeurii se pot aplica amenzi, în conformitate cu legislația națională.

### **Pentru utilizatorii comerciali din Uniunea Europeană**

Dacă doriți să vă debarasați de echipamente electrice și electronice, vă rugăm să contactați distribuitorul sau furnizorul dumneavoastră pentru mai multe informații.

### **[Informații privind eliminarea deșeurilor în țări din afara Uniunii Europene]**

Aceste simboluri sunt valabile numai în Uniunea Europeană. Dacă doriți să eliminați acest tip de produse uzate, vă rugăm să contactați autoritățile locale sau distribuitorul și să aflați metoda corectă de eliminare.

## Tartalomjegyzék

<b>Biztonsági előírások .....</b>	<b>314</b>	<b>Tisztítás .....</b>	<b>325</b>
<b>Rendeltetésszerű használat .....</b>	<b>318</b>	<b>A külső szita cseréje .....</b>	<b>326</b>
<b>Gyors epilálási lépések.....</b>	<b>318</b>	<b>A reszelő cseréje .....</b>	<b>326</b>
<b>Az alkatrészek azonosítása .....</b>	<b>319</b>	<b>Hibaelhárítás .....</b>	<b>327</b>
<b>Feltöltés .....</b>	<b>320</b>	<b>Akkumulátor-élettartam .....</b>	<b>329</b>
<b>Használat előtt .....</b>	<b>320</b>	<b>A beépített feltölthető akkumulátor eltávolítása .....</b>	<b>329</b>
<b>Az epilálófej használata .....</b>	<b>321</b>	<b>Jótállás .....</b>	<b>329</b>
<b>A borotvafej használata .....</b>	<b>323</b>	<b>Műszaki adatok .....</b>	<b>329</b>
<b>A lábápoló fej használata.....</b>	<b>323</b>		

Köszönjük, hogy megvásárolta ezt a Panasonic terméket.

**A készülék használata előtt olvassa végig ezt a használati utasítást, és tegye el, mert később szüksége lehet rá.**

## Figyelem

- A készüléket 8 éven aluli gyermekek, csökkent fizikai, érzékelési és szellemi képességekkel rendelkező, valamint az efféle készülékek használatában járatlan személyek csak felügyelet mellett, vagy a készülék biztonságos használatának és a használattal járó veszélyek ismertetése után használhatják. Gyermekek ne játsszanak a készülékkel. A tisztítást és a karbantartást ne végezze a gyermek felügyelet nélkül.
- A tápkábelt nem lehet kicserélni. Ha a kábel megsérült, a hálózati adaptert le kell selejtezni.
- Csak a tartozékként mellékelt hálózati adaptert használja a készülékhez.



## ► Az epilálófej/borotvafej használata

- A készülék nedves vagy száraz epiláláshoz használható. A **nedves epilálásra** alkalmas epilátor jele alább látható. Ez a szimbólum azt jelzi, hogy a epilálófej/borotvafej fürdőkádban vagy zuhanyozás közben is használható.



## ► A lábápoló fej használata

- A **mosható lábápoló** fej jelölése alább található. A jelölés azt jelenti, hogy a test víz alatt tisztítható.



- Mielőtt vízzel tisztítaná, válassa le a testet a hálózati adatterről.

## Biztonsági előírások



A sérülések, a haláleset, az áramütés, a tűzveszély, és a vagyont érintő károk kockázatának csökkentése érdekében mindig kövesse az alábbi biztonsági óvintézkedéseket.

### A szimbólumok jelentése









A következő szimbólumokkal osztályozzuk és írjuk le a jelölés figyelmen kívül hagyása és a nem megfelelő használat okozta veszély, a sérülés és a vagyoni kár mértékét.

	<b>VESZÉLY</b>	Súlyos sérülést vagy halált okozó veszélyt jelöl.
	<b>FIGYELEM</b>	Súlyos sérülést vagy halált okozó lehetséges veszélyt jelöl.
	<b>VIGYÁZAT</b>	Kisebbségi sérülést okozó lehetséges veszélyt jelöl.

A következő szimbólumokat használjuk a betartandó utasítások osztályozására és leírására.

	Ezt a szimbólumot használjuk, hogy a felhasználót olyan specifikus működtetési eljárásra figyelmeztessük, amelyet nem szabad végrehajtani.
	Ezt a szimbólumot használjuk, hogy figyelmeztessük a felhasználókat olyan specifikus működtetési eljárásra, amelyet követni kell a készülék biztonságos működtetéséhez.

## FIGYELEM

-  **Ez a termék beépített tölthető akkumulátorral rendelkezik. Ne dobja tűzbe vagy hőforrásba. Ne töltsé, használja és ne tartsa magas hőmérsékleten.**  
- Ez túlmelegedést, öngyulladás vagy robbanást okozhat.
-  **Ne tárolja olyan helyen, ahol csecsemők vagy gyermekek elérhetik. Ne engedje, hogy használják a készüléket.**  
- Balesetet vagy sérülést okozhat a belső vágókés, kefe stb. véletlen lenyelése.
-  **Soha ne szerelje szét, kivéve, ha leselejtezi a terméket.**  
- Ez tüzet, elektromos áramütést vagy sérülést okozhat.
-  **Ne alakítsa át és ne javítsa a készüléket.**  
- Ez tüzet, elektromos áramütést vagy sérülést okozhat. A javításhoz (akkumulátorcseréhez stb.) vegye fel a kapcsolatot egy hivatalos szervizzel.
-  **Ne használja, ha túllépi a fali aljzat vagy a vezetékek maximális terhelhetőségét.**  
- Ha túl sok csatlakozódugót csatlakoztat a fali aljzathoz és túllépi annak terhelhetőségét, akkor a túlmelegedés miatt tűz keletkezhet.
-  **Ne károsítsa, ne alakítsa át, ne húzza és ne csavarja a vezetéket. Továbbá, ne helyezzen nehéz tárgyat a vezetékre és ne is csiptesse azt.**  
- Ezzel elektromos áramütést, vagy a rövidzár miatt tüzet okozhat.
-  **Soha ne használja a készüléket, ha a hálózati adapter sérült, vagy ha a hálózati dugó laza a fali aljzatban.**  
- Ezzel elektromos áramütést, vagy a rövidzár miatt tüzet okozhat.
-  **Soha ne csatlakoztassa és ne húzza ki vizes kézzel az adaptert.**  
- Ez elektromos áramütést vagy sérülést okozhat.

## FIGYELEM

 **Ne merítse a hálózati adaptert vízbe, és ne mossa meg vízzel.**  
- Ezzel elektromos áramütést, vagy a rövidzár miatt tüzet okozhat.

 **Ne helyezze a hálózati adaptert vízzel feltöltött mosdó vagy fürdőkád közelébe.**  
- Ezzel elektromos áramütést, vagy a rövidzár miatt tüzet okozhat.

 **Csak a tartozékként mellékelt hálózati adaptert használja a készülékhez. Továbbá ne töltsön semmilyen más eszközt a mellékelt hálózati adapterrel.**  
- Ezzel égést vagy a rövidzár miatt tüzet okozhat.

**Azonnal hagyja abba a használatot és húzza ki az adaptert abnormális működés vagy hiba esetén.**

- A további használat tüzet, elektromos áramütést vagy sérülést okozhat.

**<Abnormális vagy hibás működés>**

- **A főegység, az adapter vagy a vezeték eldeformálódott vagy abnormálisan forró.**
  - **A főegység, az adapter vagy a vezeték égett szagú.**
  - **A főegység, az adapter vagy a vezeték használata vagy töltés közben abnormális hang hallható.**
- Azonnal kérjen vizsgálatot vagy javítást egy hivatalos szervizben.

 **Teljesen dugja be az adaptert vagy a készülék csatlakozóját.**  
- Ellenkező esetben fennáll a tűz, az áramütés vagy a megégés veszélye.

**Minden esetben győződjön meg arról, hogy a készülék az hálózati adapteren feltüntetett névleges feszültségértékének megfelelő elektromos tápforrásra csatlakozik.**

 - Ellenkező esetben fennáll a tűz, az áramütés vagy a megégés veszélye.

 **Tisztításkor mindig húzza ki az adaptert a hálózati aljzatból.**  
- Ellenkező esetben fennáll az áramütés vagy sérülés veszélye.

**A porlerakódás elkerülése érdekében rendszeresen tisztítsa meg a csatlakozódugót és a készülék csatlakozóját.**  
 - Ennek elmulasztása a nedvesség okozta szigetelési hiba miatt tüzet okozhat.  
Húzza ki az adaptert és törölje le egy száraz kendővel.

## VIGYÁZAT

 **Ne tekerje a vezetékét az adapter köré tárolás előtt.**  
- Ha ezt teszi, a terhelés miatt a vezeték megtörhet, és a rövidzár tüzet okozhat.

 **Ne ejtse le a készüléket, és ne tegye ki rázkódásnak.**  
- Sérüléseket szenvedhet.

 **Ne hagyja, hogy tú vagy szemét ragadjon a csatlakozódugóra vagy a készülék csatlakozójára.**  
- Ezzel elektromos áramütést, vagy a rövidzár miatt tüzet okozhat.

 **Ne gyakoroljon túl erős nyomást a pengére a borotvafej használatakor.**  
- Ez károsodást okozhat, amely bőrsérülést eredményezhet.

 **Ne érintse meg a belső vágókés penge (fém) részét.**  
- Megsérítheti a kezét.

 **Ne irányítsa folyamatosan a fényt közvetlenül a szemébe.**  
- A szembe irányított fény szédülést okozhat.

 **Ne kapcsolja BE a kapcsolót a fej felhelyezése nélkül.**  
- Ezzel ujsérülést okozhat, vagy belegabalyodhat a haj vagy a ruházat, és ez károsodást okozhat.

# VIGYÁZAT

## **Ne használja eltávolított kerettel.**



- Ezzel bőrsérülést okozhat, vagy belegabalyodhat a haj vagy a ruházat, és ez károsodást okozhat.

## **Amikor nem tölti a készüléket, húzza ki az adaptert a fali aljzatból.**



- Ellenkező esetben a szigetelés elhasználódása miatt fellépő elektromos szivárgás miatt elektromos áramütés vagy tűz veszélye áll fenn.

## **Az adapter vagy a készülék csatlakozóját azok megfogásával húzza ki, és ne a vezetéknél fogva.**



- Ha a vezetéknél fogva húzza ki, áramütést vagy sérülést szenvedhet.

## **Használat előtt ellenőrizze, hogy a bőrvédő, a lemezek, a kés és a keret nincs-e eldeformálódva, nincs-e rajta repedés vagy sérülés.**



- Ellenkező esetben megsérülhet a bőr.

## **A bőrvédő könnyen eldeformálódhat, ezért tárolja a mellékelt védősapkával.**



- Ennek elmulasztása esetén a bőrvédő eldeformálódhat vagy megsérülhet, és ez a bőr sérülését okozhatja.

## **Csak arra a célra használja, amire szánták.**



- Ellenkező esetben sérülést okozhat.

## **► Az epilálófej/borotvafej használatáról**

**A készüléket ne nyomja erősen a bőrhöz, ne mozgassa többször ugyanazon a területen, illetve ne mozgassa oda-vissza egy területen. Továbbá ne paskolja a bőrét használat közben.**



- Ezzel bőrsérülést, -gyulladást vagy erős fájdalmat okozhat.

**A lábön/karon használható epilálófejet ne használja hónaljön vagy bikinivonalon.**



- Ezzel bőrsérülést, -gyulladást okozhat.

## **Ne használja a következő esetekben:**



- Menstruáció, terhesség előtt és alatt, valamint szülés után egy hónapi
  - Napbarnított bőrön
  - Ha nem érzi jól magát, vagy ha bőrén, testén abnormális jeleket tapasztal
- A készülék használata ilyen esetben a bőr érzékenyebbé válását okozhatja, bőrgyulladás, vérzés vagy megnövekedett fájdalom léphet fel.

## **Ne használja a következő területeken:**



- Sérülés, kiütés, anyajegy, horzsolás, szemölcs, pörsenés stb.
  - Arc, genitáliák és genitális területek, comb
  - A felkar belső része, és az olyan területek, például a könyök, térd belső oldalai, amelyek megereszkedhetnek
- Ezzel bőrsérülést, -gyulladást vagy vérzést okozhat.

## **A következő személyek ne használják ez a készüléket:**



- Atipikus dermatitis betegségben, kiütésben vagy már bőrbetegségben szenvedők
  - Allergikus diathesises személyek, és olyan személyek, akiket könnyen irritálnak a kozmetikai anyagok, a ruházat, a fémek stb.
  - A gennyesedésre hajlamos személyek
  - Visszértágulatban, cukorbetegségben, vérzékenységben stb. szenvedők
  - Olyan személyek, akiknél nehezen áll el a vérzés
  - Szőrtelenítés (epilálás, gyanta) okozta bőrproblémákkal szenvedő személyek (gennyesedés, gyulladás stb.)
- A készülék használata ilyen esetben a bőr érzékenyebbé válását okozhatja, bőrgyulladás, vérzés vagy megnövekedett fájdalom léphet fel.

# VIGYÁZAT

**Ne használja az epilálófejet/borotvafejet következő esetekben:**



- Közvetlenül úszás vagy tengerben történő fürdőzés előtt (legalább 2 napot várjon a használat után)
  - Közvetlenül fürdés előtt
  - Megosztva a családtagokkal vagy másokkal
  - Közvetlenül az epiláció után ne végezzen extrém sportot vagy edzést.
- Ellenkező esetben fertőzést vagy gyulladást okozhatnak a pórusokon bejutó baktériumok.

**Ha a bőrproblémák a kezelést követő 2 nap után sem múlnak el, hagyja abba a készülék használatát és vegye fel a kapcsolatot egy bőrgyógyással.**

- Ennek figyelmen kívül hagyása esetén a tünetek súlyosbodhatnak.

**Enyhe nyomással nyomja a bőrvédőt 90° fokos szögben a bőrhöz.**



- Ennek elmulasztása bőrsérülést okozhat, vagy belegabalyodhat a haj vagy a ruházat, és ez károsodást okozhat.

## ► A lábápoló fej használatáról

**Ne használja a lábápoló fejet következő esetekben:**



- Ne reszelje le a bőrt túl mélyen.
  - Puha bőrre
  - A lábkörmök betegsége esetén.
- Ne használja a fűrdőben.**
- Megosztva a családtagokkal vagy másokkal
- Ellenkező esetben a bőr megsérülhet, fertőzés, gyulladás, vérzés vagy más probléma léphet fel, vagy az ilyen jellegű tünetek súlyosbodhatnak.

**Ha a készüléket reszelésre használja, figyeljen arra az irányra, amely felé a test mozog.**



- A reszelő forgása miatt test váratlan irányba mozoghat, és ez bőrsérülést okozhat.

**• A cukorbetegségben, rossz lábkeringésben, lábdagadásban, lábviszketésben és láb fájásban szenvedők, valamint akik melegséget éreznek a lábukban, a lábápoló fej használata előtt forduljanak orvoshoz.**

**• Amennyiben a reszelést követően a bőr rendellenessé válik, hagyja abba a lábápoló fej használatát, és forduljon bőrgyógyászhoz.**



**• Lassanként reszelje a megkeményedett bőrt néhány napon keresztül.**

**• Csak a lábon levő kérgesedett, megkeményedett bőrt reszelje.**  
- A fenti utasítások be nem tartása esetén a bőr megsérülhet, fertőzés, gyulladás, vérzés vagy más probléma léphet fel, vagy az ilyen jellegű tünetek súlyosbodhatnak.

## VESZÉLY

Az akkumulátor kizárólag ehhez az epilátorhoz használható. Ne használja az akkumulátort más termékekhez. Ne töltsé az akkumulátort, miután eltávolította termékünkéből.

- Ne dobja tűzbe és ne tegye ki hőnek.
  - Ne ütögesse, ne szedje szét, ne módosítsa, illetve ne szúrja fel szöggel.
  - Ügyeljen arra, hogy az akkumulátor negatív és pozitív pólusa ne kerüljön egymással kapcsolatba fémtárgyakon keresztül.
  - Ne szállítsa vagy tárolja az akkumulátort fém ékszerekkel együtt, mint például nyakláncok vagy hajtűk.
  - Ne töltsé, ne használja, illetve ne hagyja az akkumulátort olyan helyen, ahol magas hőmérsékletnek lehet kitéve, mint például a közvetlen napfény vagy más hőforrások közelében.
  - Soha ne távolítsa el a cső burkolatát.
- Ez túlmelegedést, öngyulladást vagy robbanást okozhat.

## FIGYELEM

Miután eltávolította az akkumulátort, tartsa távol azt a gyerekektől és csecsemőktől.

-  - Az akkumulátor sérülést okozhat, ha azt véletlenül lenyeli valaki. Amennyiben ez megtörténne, azonnal értesítsen egy orvost.

**Ha az akkumulátor-folyadék szivárog, hajtsa végre a következő lépéseket. Ne érintse meg az akkumulátort szabad kézzel.**



- Az akkumulátor-folyadék vakságot okozhat, ha szembe kerül. Ne dörzsölje a szemét. Azonnal mossa ki és vegye fel a kapcsolatot egy orvossal.
- Az akkumulátor-folyadék gyulladást vagy más sérülést okozhat, ha a bőrre vagy a ruhára kerül. Mossa ki bő vízzel és vegye fel a kapcsolatot egy orvossal.

## Rendeltetészerű használat

- Ne használjon festékhigítót, benzint, alkoholt stb. a készülék tisztításához. Ellenkező esetben meghibásodást, berepedést vagy a test elszíneződését okozhatja. Törölje le szappanos vízbe áztatott, majd kicsavart kendővel.
- A készüléket használat után tartsa távol a mosogatótól, fürdőszobától vagy egyéb magas nedvességtartalmú helyektől, ahol vízzel és nedvességgel érintkezhet.
- A készüléket tartsa távol a magas hőmérsékletű vagy közvetlen napfénynek kitett helyektől.
- Az epilátor tárolásakor mindig helyezze a védősapkát az epilálófejre/lábápoló fejre, és a bikinivonal-fésűt a vágófejre.

## Gyors epilálási lépések

**1 Feltöltés**  
(⇒ 320. Oldal)



**2 A fej kiválasztása**  
(⇒ 320. Oldal)



**3 Epilálás**  
(⇒ 321. Oldal)

## Az alkatrészek azonosítása

- A** Védősapka az epilálófejhez (lábhoz/karhoz)
- B** Precíziós sapka (gyors)
- C** Kímélő precíziós sapka  
 ➔ 323. Oldal
- ① Bőrvédő  
 ② Sapkakioldó borda  
 ③ Keret
- D** Epilálófej kar/láb szőrtelenítéséhez  
 ④ Epilálólemezek
- E** Védősapka az epilálófejhez (hónaljhoz/bikinivonalhoz)
- F** Epilálófej hónalj/bikinivonal szőrtelenítéséhez  
 ⑤ Bőrvédő (fémrész kívül)  
 ⑥ Keretkioldó borda  
 ⑦ Keret  
 ⑧ Epilálólemezek (belső)
- G** Bikinivonal-fésű ➔ 320. Oldal) Tartozékok
- H** Borotvafej  
 ⑨ Külső szita  
 ⑩ Borotvafej  
 ⑪ Trimmer kapcsoló  
 ⑫ Keret  
 ⑬ Belső vágókés  
 ⑭ Keretkioldó gomb
- I** Védősapka a lábápoló fejhez
- J** Lábápoló fej  
 ⑮ Reszelő  
 ⑯ Keretkioldó gomb  
 ⑰ Keret
- K** Test  
 ⑱ Fejkioldó gomb  
 ⑲ LED világítás  
 ⑳ Mód jelzőfény  
 ㉑ Főkapcsoló  
 ㉒ Töltés jelzőfény  
 ㉓ Aljzat
- L** Hálózati adapter (RE7-77) (A hálózati adapter alakja országonként eltérő.)  
 ㉔ Adapter  
 ㉕ Csatlakozódugó  
 ㉖ Vezeték  
 ㉗ A készülék csatlakozója
- M** Tisztítókefe
- N** Hordtáska

Feltétek	ES-ED92	ES-ED22
Védősapka az epilálófejhez (lábhoz/karhoz) <b>[A]</b>	✓	✓
Védősapka az epilálófejhez (hónaljhoz/bikinivonalhoz) <b>[E]</b>	✓	—
Bikinivonal-fésű <b>[G]</b>	✓	—
Védősapka a lábápoló fejhez <b>[I]</b>	✓	—
Precíziós sapka (gyors) <b>[B]</b>	✓	✓
Kímélő precíziós sapka <b>[C]</b>	✓	✓
Epilálófej hónalj/bikinivonal szőrtelenítéséhez <b>[F]</b>	✓	—
Borotvafej <b>[H]</b>	✓	—
Epilálófej kar/láb szőrtelenítéséhez <b>[D]</b>	✓	✓
Lábápoló fej <b>[J]</b>	✓	—
Hordtáska <b>[N]</b>	✓	✓

## Feltöltés

A legjobb teljesítmény érdekében használat előtt töltsse fel a készüléket. A készülék töltés közben nem használható.

### A töltési idő = hozzávetőlegesen 1 óra

Az 1 órás feltöltést követően az epilátor körülbelül 30 percig (kímélő precíziós sapkával 40 percig) használható. (Ez a hőmérséklettől függően eltérhet.)

### Csatlakoztassa a hálózati adaptert az epilátorhoz (a) és egy hálózati csatlakozóaljzathoz (b)!

• Ajánlott környezeti hőmérséklet töltéskor 15 - 35 °C. Az akkumulátor teljesítménye csökkenhet, vagy a töltés megszűnhet különösen alacsony vagy magas hőmérséklet esetén.

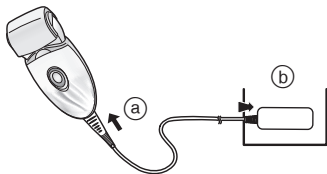

- A töltési idő csökkenhet a töltési kapacitástól függően.
- A töltés befejezése után, ha az epilátor be van dugva, a főkapcsoló BE állásba állításakor a töltés jelzőfénye világít, majd 5 másodperc múlva kialszik.

Ez azt jelenti, hogy az epilátor teljesen fel van töltve.

- Az akkumulátor folyamatos töltése nincs hatással az akkumulátor teljesítményére.
- Ha az epilátort először tölti, vagy ha több mint 6 hónapon keresztül nem használta, előfordulhat, hogy az epilátort hosszabb ideig kell tölteni, és a töltés jelzőfénye néhány percig nem világít. A csatlakoztatás után egy idő után kigyullad.

## Használat előtt

### A fej cseréje

**1** A fejkidő gomb lenyomása közben távolítsa el a fejet.

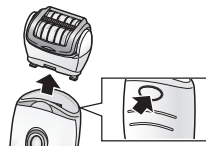

**2** Nyomja be a fejet kattanásig.



### A bikinivonal-fésű használata ES-ED92

Helyezze a bikinivonal-fésűt a borotvafejre, és csúsztassa fel a nyírófejet!

- Amikor a bikinivonal-fésűt a helyére került, győződjön meg róla, hogy a fésű jól nekinyomódik a bőrnek!

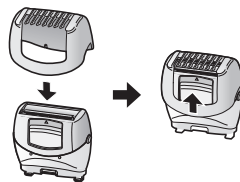



### <LED világítás>

Az LED világít, ha az áramellátást bekapcsolja. Az égő az áramellátás bekapcsolt állapotban végig világít.

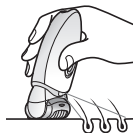

### <Válassza ki az üzemmódot>

Az üzemmód "Normál" → "Enyhe" → "Ki" sorrendben változik a főkapcsoló minden egyes megnyomására.

#### Normál

Normál módban az epilálás rövid ideig tart, a lemezek gyorsan forognak.

- Normál mód használata esetén a narancssárga fény világít.

#### Enyhe

Az enyhe mód a lemezek forgási sebességét határozza meg, és lecsökkenti az epilálás ideje alatt az irritációt.

- Enyhe módban a zöld lámpa világít.

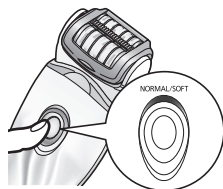

#### KI

Az áramellátás KIKAPCSOLVA.

### <Amikor az akkumulátor töltése alacsony>

- A töltés jelzőfénye (→) másodpercenként villan egyet.
- A működési idő eltérő lehet, a töltés jelzőfényének villogásakor a használattól, illetve a hőmérséklettől függ.



## Az epilálófej használata

### Epilálható felületek



Az epilátor a  területeken használható.

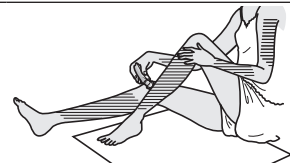



### ES-ED92

Az epilátor a  területeken használható.

A bikinivonal epilálása előtt vegye fel a fürdőruháját vagy a fürdőnadrágját stb., és ellenőrizze le az epilálni kívánt területet.



- Az epilátor jelölt területektől eltérő területeken   történő használata fájdalmat vagy bőrproblémát okozhat.

### Nem epilálható felületek

Az epilátor nem használható a felkar belső részén, és olyan területeken, mint a könyök vagy a térd megereszkedésre hajlamos részei.



A NEDVES epilálás (epilálás a bőr és az epilátor benedvesítését majd a hab alkalmazását követően) lágyabbá teszi bőrét, így az epilálás sokkal gyengédebb lesz a bőrének. SZÁRAZ epiláláshoz kezdje a 3-as lépéssel. SZÁRAZ epilálás előtt töröljön le szárazra minden nedvességet vagy izzadtságot a bőréről.

## 1 Nedvesítse meg bőrét!

## 2 Nedvesítse meg a lemezeket, és helyezzen rájuk kis mennyiségű tusfürdőt.

- Nedves epiláláskor mindig használjon tusfürdőt.
- Öblítse le a tusfürdőt a kezéről.



## 3 Válassza ki az üzemmódot a főkapcsoló [K21] megnyomásával. (➔ 321. Oldal)

- Hab keletkezik. A hab révén az epilátor jobban csúszik, ezért gyorsabban is mozgathatja!



- Az epilátor használata 5 - 35 °C környezeti hőmérsékleten ajánlott. Ha a külső hőmérséklet kívül esik ezen a tartományon, a készülék kikapcsolhat.

## <A láb és a kar epilálása>



- A láb alsó részétől felfelé.
- A kar külső részétől befelé.



## <Hónalj és bikinivonal epilálása> ES-ED92



- Mozgassa több irányban, mert a hónalj/ bikinivonal szőre különböző irányokba nő.



- Feszítse ki a bőrt az ujjával, és mozgassa lassan belülről kifelé a szőr növekedési irányával ellentétesen.

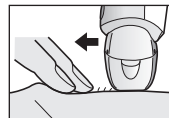

## Ötlek az epilálás legjobb eredményeinek biztosításához

A szőreltávolítás nem állandó, ezért a második használat után javasoljuk, hogy hónalját **hetente egyszer**, karját és lábát **két hetente egyszer** epilálja.

### <Kezdőknek/érzékeny bőrűeknek>

Az első alkalommal történő epiláláskor vagy érzékeny bőr esetén a kímélő precíziós sapka használatát javasoljuk.

A kímélő precíziós sapkán bőrvédő található a gyengédebb epilálás érdekében, a szőrt a bőr lenyomásával távolítja el, így csökkenti a fájdalmat.

• Javasoljuk az enyhén forgó mód használatát. (⇒ 321. Oldal)

1. Távolítsa el a precíziós sapkát (gyors) [H].

2. Csatlakoztassa a kímélő precíziós sapkát [C].

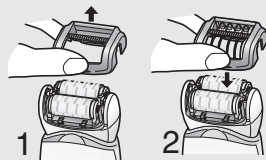

- Használat után bőrpír léphet fel. Fájdalom vagy kiütések esetén helyezzen a bőrre hideg törülközőt.
- Ha bőre az epilálást követően kiszárad, javasoljuk, hogy az epilálást követő második napon alkalmazzon testápolót.
- Használat előtt és után győződjön meg róla, hogy bőre tiszta-e.

### <Legkedvezőbb szőrhossz az epiláláshoz>

Javasoljuk, hogy az első epilálás előtt, vagy ha hosszú ideig nem epilált, először borotválja le a szőrt. A szőreltávolítás könnyebb és kevésbé fájdalmas, ha a szőr rövid.

## A borotvafej használata [ES-ED92]

NEDVES Borotváláskor szappanos hab síkosabbá teszi a bőrt a jobb borotváláshoz. SZÁRAZ borotváláskor a 3-as lépés nem szükséges. SZÁRAZ borotválás előtt töröljön le szárazra minden nedvességet vagy izzadságot a bőréről.

**1 Helyezze fel a borotvafejet [H]!**

- Ellenőrizze, hogy leválasztotta a bikinivonal-fésűt [G].

**2 Ellenőrizze, hogy a külső fólia nincs-e deformálódva vagy károsodva.**

**3 Nedvesítse be a bőrt, és kenje be tusfürdővel a bőrt.**

- Ne használjon borotvahabot, bőrkremet vagy bőrápolót, mert az eltömítheti a vágókéseket.

**4 Válassza ki az üzemmódot a főkapcsoló [K2] megnyomásával. (⇒ 321. Oldal)**

- Finoman nyomja meg, hogy a vágókés egésze nekinyomódjon a bőrnek, és hogy a vágókés felülete ne mozogjon fel és le!

## A lábápoló fej használata [ES-ED92]

- A lábápoló fej nem használható fürdőkádban vagy zuhanyozás közben.
- Használat előtt töltsen fel teljesen a készüléket.
- Azt javasoljuk, hogy a készüléket fürdés vagy zuhanyozás után 30 perccel belül használja. A letisztított lábról törölje le a vizet. [Minden egyes használatnak legalább 10 percesnek kell lennie (5 perc az egyes lábakon, 10 perc összesen mindkét lábon)]

# 1 Csatlakoztassa a lábapoló fejet [1].

- Határozott mozdulattal nyomja lefelé, míg "kattanást" nem hall.

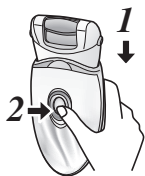

# 2 Nyomja meg a főkapcsolót [2] egyszer.

- Normál forgási sebességet ajánlunk. (→ 321. Oldal)

# 3 Érintse hozzá a lábapoló fejet a bőréhez, és kezdje meg a reszelést.

- Amennyiben egyetlen pontot hosszabb ideig reszel, az súrlódás miatt felmelegedhet. Ennek elkerüléséhez reszeléskor kissé módosítsa a reszelési pozíciót.
- A reszelést kéthetente egyszer kell végezni.

## A lábapolás alapjai

A terméket csak a láb kerges és megkeményedett bőrének reszelésére használja.



<Használja>

### Bőrkieményedés

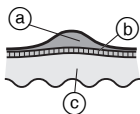

A bőrkieményedés megkeményedett réteg, amely ismételt benyomódás vagy kidörzsölődés miatt jön létre.

- (a) Megkeményedett réteg
- (b) Felhám
- (c) Bőr

## Reszeléskor betartandó óvintézkedések

Használat előtt

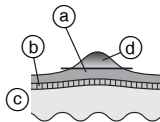

Használat után

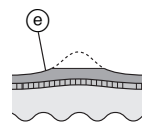

- (a) Megkeményedett réteg
- (b) Felhám
- (c) Bőr
- (d) Eltávolítandó rész
- (e) Hagyjon meg valamennyit a megkeményedett rétegből.

- Amennyiben egy területet túl mélyen reszel le, az fájdalomossá vagy gyulladtá válhat.
- Amennyiben túl nagy területet reszel le, az még nagyobb bőrkieményedés kialakulásához vezethet. Ezért győződjön meg róla, hogy meghagy valamennyit a megkeményedett rétegből.

## A lábapoló fej mozgatásával kapcsolatos tanácsok

A nyílal jelzett irányban haladjon.

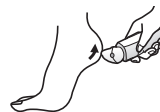
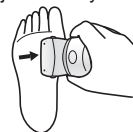

Használja a szabad kezét a reszelés elősegítéséhez.

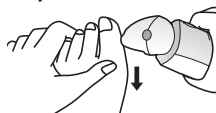

## Tisztítás

- Használat után mindig tisztítsa meg a fejet és a védősapkát, hogy higiénikusak maradjanak.
- Tisztítás előtt kapcsolja ki a készüléket, és húzza ki a csatlakozóját!
- Ügyeljen rá, hogy ne sértse meg a bőrvédőt, a keretet, a precíziós sapkákat és a kímélő precíziós sapka tisztítás során.

## Száraz tisztítás [B C D F H]

### Epilálófej/Borotvafej

1. Emelje fel a a gyors/ kímélő precíziós sapkát, a keretet, miközben lenyomva tartja a sapkakioldó bordát [B C ②]/a keretkioldó bordát [F ⑥] vagy távolítsa el a keretet a keretkioldó gomb [H ⑩] lenyomásával.

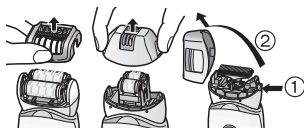

2. Tisztítsa meg a kímélő precíziós sapkát [C], az epilálófejet [D, F] és a borotvafejet [H] a tisztítókefével [M].

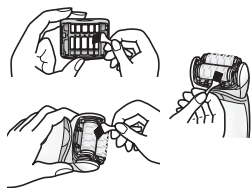

## Nedves tisztítás [B C D F H J]

### Epilálófej/Borotvafej

1. Nedvesítse meg a lemezeket és a késeket, majd tegyen rájuk folyékony szappant.



2. Kapcsolja be a kapcsolót, ekkor hab keletkezik.



3. Mossa le a fejet a szőr eltávolítása érdekében.

- Ne használjon forró vizet.
- Ha a szappant nem sikerült teljesen lemosni, akkor fehér lerakódás képződhet, amely akadályozhatja a lemezek és a vágókések sima mozgását.
- A keret eltávolítása után öblítse ki a borotvafejet.



4. Kapcsolja ki, törölje át a készüléket száraz ronggyal, és szárítsa meg alaposan.

## Lábápoló fej

1. Helyezzen folyékony szappant a reszelő középső részére.
2. Öntsön egy kevés vizet a reszelőre, és kapcsolja be a készüléket.
3. Öblítsen le minden törmelékkel vízzel vagy langyos vízzel.
4. A készülék kikapcsolását követően távolítsa el a keretet, és öblítse ki a belsejét.
5. Törölje át száraz ronggyal, és szárítsa meg jól szellőző helyiségben.

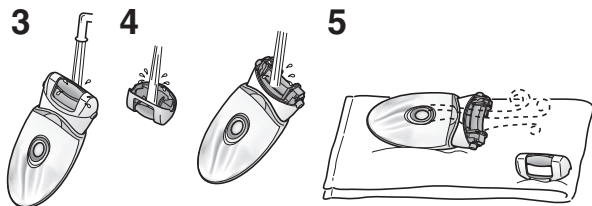

## A külső szita cseréje

Javasoljuk, hogy a külső szitát **évente** [H 9], a belső vágókést pedig **kétévente** cserélje! Csak kicseréléskor távolítsa el a borotvafej külső szitáját [H].

1. Amikor ujjával finoman megnyomja a külső szitát, körmével pattintsa le a vágókésen lévő műanyag elemet (b) a keret belső oldalán található akasztókról (a)!
2. Az új külső szitát először hajlítsa be egy kissé, majd tolja be amíg hozzá nem kapcsolódik a kerethez.

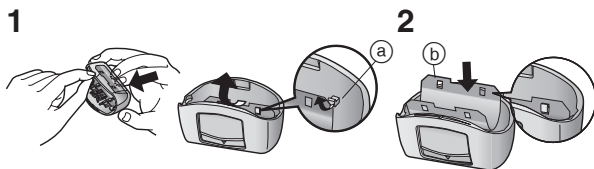

## A reszelő cseréje

A reszelő élettartama hozzávetőlegesen 1 év (ha feltételezzük, hogy 2 hetente egyszer körülbelül 10 percig használják). Javasoljuk, hogy a reszelőt évente egyszer cserélje ki.

1. Nyomja le az ujjával, és távolítsa el a reszelőt.
2. Igazítsa a □ alakú részt a ■ jelölésű oldalhoz, és nyomja le.

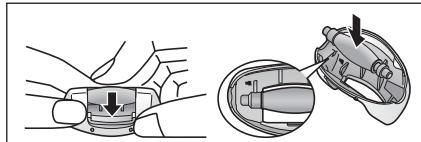

Probléma		Lehetséges ok	Művelet
A készülék nem működik.	<b>Epiláláskor</b>	▶ Nincs feltöltve.	▶ Töltse fel teljesen a készüléket.
		▶ A kapcsoló BE állásban van, az adapter a fali aljzathoz csatlakozik.	▶ A töltés csak a fali aljzathoz való csatlakoztatással lehetséges. Használat előtt húzza ki a hálózati aljzattól.
		▶ A bőrvédő vagy a lemezek eldeformálódtak, megrepedtek vagy megsérültek.	▶ Kérjen javítást a hivatalos szervizben.
		▶ Szőrszálak halmozódtak fel a készüléken.	▶ Tisztítsa meg a készüléket a szőrszálakat.
	<b>Epiláláskor vagy borotváláskor</b>	▶ A tusfürdő hozzátapadt a lemezekhez és a késhez.	▶ Mossa le meleg vízbe áztatva.
	<b>Lábápoláskor</b>	▶ A keret nincs biztonságosan rögzítve.	▶ Rögzítse újra.
A használati idő lerövidül.	<b>Epiláláskor</b>	▶ A készüléket nem az ajánlott alkalmazási hőmérsékleten használja.	▶ Használja az ajánlott használati hőmérsékleten 5 - 35 °C között.
		▶ A készüléket túl erősen nyomja a bőrre.	▶ Kis erővel nyomja a bőrhez.
Nem lehet eltávolítani a szőrt.	<b>Epiláláskor</b>	▶ A készülék nincs teljesen feltöltve.	▶ Töltse fel teljesen a készüléket.
A szőr rövid lesz.		▶ A készüléket hosszú szőrön használja.	▶ 2 - 3 mm hosszú szőrön használja.
A készülék működés közben leáll.		▶ A készüléket nem megfelelő módon vagy nem megfelelően mozgatva használja.	▶ Lásd 322 oldal.
A készülék nem távolítja el annyira a szőrt, mint korábban.		▶ A készüléket túl erősen nyomja a bőrre.	▶ Kis erővel nyomja a bőrhez.
		▶ A készülék nincs teljesen feltöltve.	▶ Töltse fel teljesen a készüléket.
		▶ Szőrszálak halmozódtak fel a készüléken.	▶ Tisztítsa meg a készüléket a szőrszálakat.
		▶ A bőrvédő vagy a lemezek eldeformálódtak, megrepedtek vagy megsérültek.	▶ Kérjen javítást a hivatalos szervizben.



Probléma		Lehetséges ok	Művelet
A készülék nem vág annyira, mint korábban.	<b>Borotváláskor</b>	▶ Szőrszálak halmozódtak fel a készüléken.	▶ Tisztítsa meg a készüléket a szőrszálakat.
		▶ A kés eldeformálódott.	▶ Cserélje ki a kést. Útmutató a cseréhez:
		▶ A kés kicsorbult.	▶ Külső szita: Nagyjából 1 év Belső vágókés: Nagyjából 2 év
Nem lehet reszelni.	<b>Lábápoláskor</b>	▶ A reszelő elkopott.	▶ Cserélje ki a reszelőt. Útmutató a cseréhez: Nagyjából 1 év
Nem lehet megszabadulni a szagtól.		▶ A készüléket Enyhe módban használja.	▶ Próbálja meg Normál módban használni.
		▶ Koszos.	▶ Áztassa a reszelőt vízbe nagyjából 24 órán keresztül a lemosás előtt.

Ha a problémák nem oldódtak meg, vegye fel a kapcsolatot az áruházzal, ahol a készüléket vásárolta vagy a hivatalos Panasonic márkaszervizzel javítás végett.



## Akkumulátor-élettartam

Ha hetente körülbelül egy alkalommal tölti fel az akkumulátort, akkor élettartama 3 év. Az epilátorban található akkumulátor cseréje nem a fogyasztó feladata. Az akkumulátor csak márkaszervizben cserélhető ki.

## A beépített feltölthető akkumulátor eltávolítása

**Az epilátor leselejtezése előtt távolítsa el a beépített akkumulátort.**

Az akkumulátort a hivatalosan kijelölt helyen ártalmatlanítsa, ha van ilyen.

Ez az ábra csak akkor érvényes, ha selejtezzi az epilátort, és nem javíttatja meg azt. Ha saját maga szereli szét az epilátort, akkor a továbbiakban nem lesz vízálló, ami hibás működést okozhat.

- Húzza ki a vezetékét az epilátorból, mielőtt eltávolítja az akkumulátort.
- Nyomja meg a főkapcsolót a bekapcsoláshoz, és hagyja bekapcsolva, amíg az akkumulátor teljesen lemerül.
- Hajtsa végezzé az ① - ⑤. lépéseket, majd emelje fel és vegye le az akkumulátort.
- Ügyeljen, hogy az akkumulátort ne zárja rövidre.

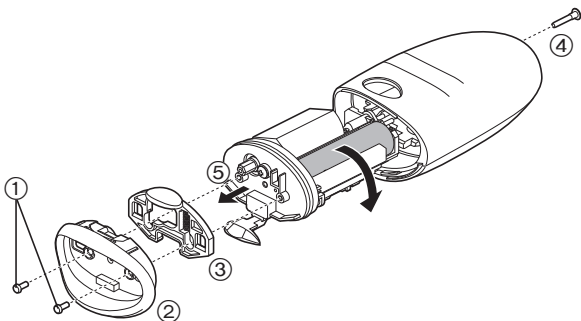

## Környezetvédelem és újrahasznosítás

Az epilátor lítium-ion akkumulátort tartalmaz.

Az akkumulátort feltétlenül valamelyik hivatalosan kijelölt helyen ártalmatlanítsa, ha van ilyen az országban!

## Jótállás

Kérjük, látogassa meg a Panasonic weboldalt (<http://panasonic.net/>), vagy lépjen kapcsolatba vevőszolgálatunkkal (elérhetőségeinket a páneurópai jótállási jegyen találja) amennyiben az epilátor és a tápkábel megsérült.

## Műszaki adatok

Áramellátás	Lásd a hálózati adapteren levő adattáblát. (Automatikus feszültségátalakítás)
Töltési idő	Kb. 1 óra
Levegőben terjedő akusztikai zaj	Epilálófej kar/láb szőrtelenítéséhez: 68 (dB (A) 1 pW teljesítménynél) Epilálófej hónalj/bikinivonal szőrtelenítéséhez: 70 (dB (A) 1 pW teljesítménynél) Borotvafej: 63 (dB (A) 1 pW teljesítménynél) Lábápoló fej: 64 (dB (A) 1 pW teljesítménynél)

A jelen készüléket kizárólag háztartási használatra tervezték.

Műszaki adatok:

Minőségtanúsítás

Motorfeszültség: 3,6 V DC egyenfeszültség

Töltési idő: 1 óra

Ezt a készüléket kizárólag háztartási használatra tervezték.

Tápellátás: beépített akkumulátor

Tápfeszültség: 3,6 V egyenfeszültség

Méreték (szélesség x magasság x mélység):

5,5 cm × 12,6 cm × 4,1 cm

Tömeg: 170 g

Hálózati tápegység és akkumulátor töltő adatai:

Típus: RE7-77

Hálózati feszültség: 100-240 V AC, 50-60 Hz

(Automatikus feszültségátalakítás)

Áramfelvétel: 110 mA

Kimenő feszültség: 5,0 V egyenfeszültség

Terhelhetőség: 650 mA

Érintésvédelmi osztály: II.

Méreték (szélesség x magasság x mélység):

6,7 cm × 8,1 cm × 2,5 cm

Tömeg: 155 g

Megjegyzés: A műszaki adatok változtatásának jogát fenntartjuk.

A tömeg és méret adatok megközelítő értékek.

### Tájékoztató felhasználók számára az elhasznált eszközök, szárazsejtek és akkumulátorok begyűjtéséről és ártalmatlanításáról



A termékeken, a csomagoláson és/vagy a kíséző dokumentumokon szereplő szimbólumok azt jelentik, hogy az elhasznált elektromos és elektronikus termékeket, szárazsejteket és akkumulátorokat az általános háztartási hulladéktól külön kell kezelni.



Az elhasznált eszközök, szárazsejtek és akkumulátorok megfelelő kezelése, hasznosítása és újrafelhasználása céljából, kérjük, hogy az ország törvényeinek, valamint a 2002/96/EK és a 2006/66/EK irányelveknek megfelelően juttassa el azokat a kijelölt gyűjtőhelyekre.

E termékek, szárazsejtek és akkumulátorok előírászerű ártalmatlanításával Ön hozzájárul az értékes erőforrások megőrzéséhez, és megakadályozza az emberi egészség és a környezet károsodását, amit egyébként a hulladékok nem megfelelő kezelése okozhat.

Az elhasznált termékek, szárazsejtek és akkumulátorok begyűjtésével és újrafelhasználásával kapcsolatban, kérjük, érdeklődjön a helyi közösségénél, a területi hulladékártalmatlanító szolgálatnál vagy abban az üzletben, ahol a termékeket vásárolta.

E hulladékok szabálytalan elhelyezését a nemzeti jogszabályok büntethetik.

### Az Európai Unió üzleti felhasználói számára

Ha az elektromos vagy elektronikus berendezésétől meg kíván szabadulni, kérjük, további tájékoztatásért forduljon a forgalmazójához vagy a szállítójához.

### [Hulladékkezelési tájékoztató az Európai Unióon kívüli egyéb országokban]

Ezek a szimbólumok csak az Európai Unióban érvényesek. Ha meg kíván szabadulni a termékektől, kérjük, lépjen kapcsolatba a helyi hatóságokkal vagy a kereskedővel, és kérje meg őket a hulladékéltelhelyezés megfelelő módjáról.



# MEMO



Panasonic Corporation  
<http://panasonic.net/>  
© Panasonic Corporation 2014